

# Guía de usuario de la impresora Dell V505

Para pedir cartuchos de tinta o consumibles a Dell:

1. Haga doble clic en el icono del escritorio.



2. Visite el sitio web de Dell para solicitar consumibles por vía telefónica.

[www.dell.com/supplies](http://www.dell.com/supplies)

Para obtener un mejor servicio, asegúrese de que esté disponible la etiqueta de servicio de la impresora Dell.

[Búsqueda de información](#)

[Información acerca de la impresora](#)

[Descripción de los menús del panel del operador](#)

[Carga de papel y documentos originales](#)

[Impresión](#)

[Impresión desde una tarjeta de memoria o dispositivo de almacenamiento USB](#)

[Copia](#)

[Escaneo](#)

[Envío y recepción de faxes](#)

[Comprensión del software](#)

[Red inalámbrica](#)

[Conexión en red par a par](#)

[Modificación de los valores de configuración mediante la impresora](#)

[Mantenimiento](#)

[Solución de problemas](#)

[Especificaciones](#)

[Apéndice](#)

[Aviso de licencia](#)

---

## Notas, advertencias y precauciones

 **NOTA:** Una **NOTA** aporta información importante que le ayudará a utilizar mejor la impresora.

 **AVISO:** Una **ADVERTENCIA** le indica que existe un posible daño del hardware o una pérdida de datos y le informa de cómo evitar el problema.

 **PRECAUCIÓN:** Una **PRECAUCIÓN** avisa de posibles daños materiales, personales o incluso la muerte.

La información del presente documento está sujeta a cambios sin previo aviso.

© 2008 Dell Inc. Todos los derechos reservados.

Queda estrictamente prohibido todo tipo de reproducción sin el permiso por escrito de Dell Inc.

Marcas comerciales utilizadas en este texto: *Dell*, el logotipo de *DELL* y *Dell Ink Management System* son marcas comerciales de Dell Inc.; *Microsoft* y *Windows* son marcas registradas de Microsoft Corporation en Estados Unidos o en otros países. *Windows Vista* es una marca comercial o una marca comercial registrada de Microsoft Corporation en Estados Unidos o en otros países. *Bluetooth* es una marca comercial registrada propiedad de Bluetooth SIG, Inc. y utilizada por Dell Inc. en virtud de una licencia. *Adobe* y *Photoshop* son marcas comerciales o marcas comerciales registradas de Adobe Systems Incorporated de Estados Unidos y otros países.

Este documento puede contener otros nombres o marcas comerciales para hacer mención a empresas propietarias de sus correspondientes marcas,

nombres o productos. Dell Inc. renuncia a cualquier derecho de propiedad sobre los nombres y marcas comerciales que no sean de sus propios productos.





#### **DERECHOS RESTRINGIDOS DEL GOBIERNO DE ESTADOS UNIDOS**

Este programa informático y su documentación poseen DERECHOS RESTRINGIDOS. El uso, duplicación o revelación por parte del Gobierno está sujeto a restricciones según se establece en el subapartado (c)(1)(ii) de la cláusula de los derechos de datos técnicos y software informático en DFARS 252.227-7013 y en las provisiones FAR aplicables: Dell Inc., One Dell Way, Round Rock, Texas, 78682, EE. UU.

**Modelo V505**

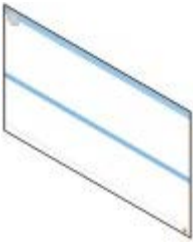
**Junio de 2008 SRV F806C Rev. A00**

# Búsqueda de información

¿Qué está buscando?	Encuéntrelo en
<p>Cómo instalar mi impresora</p>	<p>Póster de <i>Instalación de la impresora</i></p> 
<ul style="list-style-type: none"><li>• Cómo cargar los materiales imprimibles en la impresora</li><li>• Cómo llevar a cabo las tareas básicas de impresión, copia, escaneo y envío y recepción de faxes</li><li>• Cómo instalar el adaptador inalámbrico interno</li><li>• Cómo contactar con Dell™</li></ul>	<p><i>Manual del propietario</i></p>  <p><b>NOTA:</b> Puede que el <i>Manual del propietario</i> no esté disponible en su país o región.</p>
<ul style="list-style-type: none"><li>• Información de seguridad para preparar la impresora</li><li>• Información sobre normativa</li><li>• Información sobre la garantía</li></ul>	<p><i>Guía de información sobre el producto</i></p>  <p><b>NOTA:</b> Puede que la <i>Guía de información sobre el producto</i> no esté disponible en su país o región.</p>
<ul style="list-style-type: none"><li>• Tipos de papel y tamaños admitidos</li><li>• Cómo seleccionar y almacenar materiales de impresión</li><li>• Cómo cargar los materiales imprimibles en la impresora</li><li>• Cómo configurar los ajustes de la impresora</li><li>• Cómo visualizar e imprimir documentos y fotografías desde tarjetas de memoria y dispositivos USB</li><li>• Cómo instalar y utilizar el software de la impresora</li><li>• Cómo instalar y configurar el adaptador inalámbrico interno</li><li>• Cómo cuidar y mantener la impresora</li><li>• Cómo detectar y solucionar problemas</li></ul>	<p><i>Guía del usuario</i></p>  <p><b>NOTA:</b> Su <i>Guía del usuario</i> se encuentra en el CD <i>Drivers and Utilities</i> o en la Web en <a href="http://support.dell.com">support.dell.com</a>.</p>
	<p><i>CD Drivers and Utilities</i></p>

<ul style="list-style-type: none"> <li>• Software y unidades: unidades certificadas para la impresora e instaladores para el software de la impresora Dell</li> <li>• Archivos Léame: cambios técnicos del último momento, o el material de referencia técnico para los usuarios experimentados o técnicos</li> </ul>	 <p><b>NOTA:</b> Si ha adquirido el equipo y la impresora Dell al mismo tiempo, los controladores y la documentación de la impresora ya se encuentran instalados en su equipo.</p>
<ul style="list-style-type: none"> <li>• Cómo identificar la impresora cuando visite <a href="http://support.dell.com">support.dell.com</a> o se ponga en contacto con el servicio de asistencia.</li> <li>• Cómo encontrar el código de servicio rápido para dirigir su llamada al departamento de Asistencia</li> </ul>	<p>Etiqueta de servicio y pegatinas de código rápido</p> <p>Estas etiquetas se encuentran en la impresora. Para obtener más información acerca de su ubicación, consulte <a href="#">Descripción de los componentes de la impresora</a>.</p>
<ul style="list-style-type: none"> <li>• Soluciones: sugerencias y consejos para la solución de problemas, preguntas frecuentes, documentación, descargas de controladores y actualizaciones de productos</li> <li>• Actualizaciones: información de actualización para los componentes, como la memoria, las tarjetas de red y el equipamiento opcional</li> <li>• Atención al cliente: información de contacto, llamada de asistencia o sobre el estado de los pedidos, garantía y reparaciones.</li> </ul>	<p>Página web del Servicio de atención al cliente de Dell: <a href="http://support.dell.com">support.dell.com</a></p> <p><b>NOTA:</b> Seleccione una región o segmento empresarial para ver el sitio apropiado de asistencia técnica.</p>
<ul style="list-style-type: none"> <li>• Consumibles para mi impresora</li> <li>• Accesorios para mi impresora</li> <li>• Sustitución de tinta y partes para mi impresora</li> </ul>	<p>Página web de los consumibles de la impresora Dell <a href="http://www.dell.com/supplies">www.dell.com/supplies</a></p> <p>Puede adquirir consumibles de la impresora en línea, por teléfono o seleccionar tiendas locales.</p>

# Comprensión del software

- [Utilización del Dell Imaging Toolbox](#)
- [Uso de Preferencias de impresión](#)
- [Uso del software de soluciones de fax Dell](#)
- [Uso del Centro de servicios de Dell](#)
- [Dell Ink Management System](#)
- [Instalación manual de Adobe® Photoshop® Album](#)
- [Instalación del controlador opcional XPS](#)

El software de la impresora incluye:

- **Dell Imaging Toolbox:** permite realizar varias operaciones de escaneo, copia, envío y recepción de faxes, e impresión con imágenes y documentos guardados con anterioridad o que se acaban de escanear.
- **Preferencias de impresión:** permite ajustar los valores de la impresora.
- **Centro de servicios de Dell:** ofrece una ayuda paso a paso para solucionar problemas, tareas de mantenimiento y servicio de atención al cliente.
- **Dell Ink Management System™:** le avisa cuando los niveles de tinta de la impresora empiezan a ser bajos.
- **Adobe® Photoshop® Album Starter Edition:** permite ver, gestionar y editar fotos almacenadas en el equipo.
- **Dell Toolbar:** permite imprimir documentos de Windows en negro o sólo texto para ahorrar tinta, así mismo, le permite escanear fotos y editar el texto escaneado.

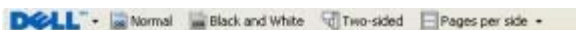

## Utilización del Dell Imaging Toolbox



**Dell Imaging Toolbox** le permite:

- Escanear, copiar, enviar faxes y utilizar multitud de herramientas para las necesidades de impresión.
- Seleccionar el número y la calidad de las copias.
- Ver una presentación preliminar de las imágenes que desea imprimir, escanear, copiar o enviar por fax.
- Administrar fotos en un álbum fotográfico digital.
- Enviar por correo electrónico documentos y fotos escaneados.
- Transferir fotos desde una cámara o una tarjeta de memoria.
- Comprobar los niveles de tinta.
- Realizar pedidos de consumibles en línea.

Para acceder a **Dell Imaging Toolbox**:

1. *En Windows Vista™:*

- a. Haga clic en  **Todos los programas**.
- b. Haga clic en **Impresoras Dell**.
- c. Haga clic en **Dell V505**.

*En Windows® XP y Windows 2000:*

Haga clic en **Inicio® Programas o Todos los programas® Impresoras Dell® Dell V505**.

2. Seleccione **Dell Imaging Toolbox**.

Se abre el cuadro de diálogo **Dell Imaging Toolbox**.

La pantalla Dell Imaging Toolbox Home tiene las siguientes secciones:

<b>En esta sección:</b>	<b>Haga clic en</b>	<b>Para</b>
Escáner	Escanear	<ul style="list-style-type: none"><li>• Iniciar un trabajo de escaneo.</li><li>• Seleccionar el programa al que desea enviar la imagen escaneada.</li><li>• Seleccionar el tipo de imagen que se está escaneando.</li><li>• Seleccionar un valor de calidad para los escaneos.</li></ul>
	Copiar	<ul style="list-style-type: none"><li>• Crear copias.</li><li>• Seleccionar la calidad y el color de las copias.</li><li>• Seleccionar un valor de calidad para las copias.</li><li>• Especificar el tamaño del papel en blanco.</li><li>• Seleccionar el tamaño del documento original que se está copiando.</li><li>• Aclarar u oscurecer las copias (también se puede llevar a cabo desde el panel del operador).</li><li>• Cambiar el tamaño de las copias.</li></ul>
	Fax	<ul style="list-style-type: none"><li>• Enviar faxes.</li><li>• Ajustar la lista de marcación rápida.</li><li>• Personalizar los valores de fax.</li><li>• Ver y editar la libreta de teléfonos.</li></ul>

		<ul style="list-style-type: none"> <li>• Ver y editar la portada.</li> <li>• Ver e imprimir informes de actividades de fax.</li> </ul>
Fotos	Mi álbum de fotos	<ul style="list-style-type: none"> <li>• Administrar las fotos guardadas en un álbum fotográfico.</li> <li>• Imprimir fotos guardadas.</li> <li>• Crear tarjetas fotográficas de felicitación.</li> <li>• Crear pósters a partir de fotos guardadas.</li> <li>• Adjuntar una foto guardada a los mensajes de correo electrónico.</li> <li>• Convertir a PDF fotos guardadas.</li> </ul>
	Actividades	<ul style="list-style-type: none"> <li>• Cambiar el tamaño de la imagen.</li> <li>• Editar imágenes.</li> <li>• Escanear varias fotos.</li> <li>• Convertir un documento escaneado a texto mediante OCR.</li> <li>• Escanear varias imágenes en un solo archivo.</li> <li>• Imprimir una imagen como un póster de varias páginas.</li> <li>• Imprimir fotos sin bordes.</li> </ul>
	Transferir fotos	Transferir fotos desde una cámara o una tarjeta de memoria.
	Escanear varias fotos	Escanear varias fotos simultáneamente y guardarlas como archivos individuales.
	Impresión de fotografías sin bordes	Imprimir fotos sin bordes.
Valores	Imprimir valores	Ajustar valores de impresión como calidad, número de copias, origen del papel y orientación del escaneo y de los trabajos de copia.
	Valores de caja de herramientas	Ajustar los valores de la caja de herramientas para escanear, transferir archivos, enviar por correo electrónico, enviar a la biblioteca y otros.
	Ajustes de red	<ul style="list-style-type: none"> <li>• Habilitar las redes par a par.</li> <li>• Mostrar u ocultar mensajes de error de los trabajos de impresión de red.</li> <li>• Seleccionar el tipo de impresora compartida en la red.</li> <li>• Cambiar el nombre del PC y el PIN para el escaneo de red.</li> </ul>
	Asistente de configuración inalámbrica	Ejecutar el asistente de configuración inalámbrica que permite configurar la conexión inalámbrica.
	Configuración de fax	Enviar un fax, ver y editar portadas y la libreta de direcciones, imprimir informes de actividades de fax y personalizar los valores de fax.

Para obtener más información, haga clic en el icono **Ayuda** en **Dell Imaging Toolbox**.

## Uso de Preferencias de impresión

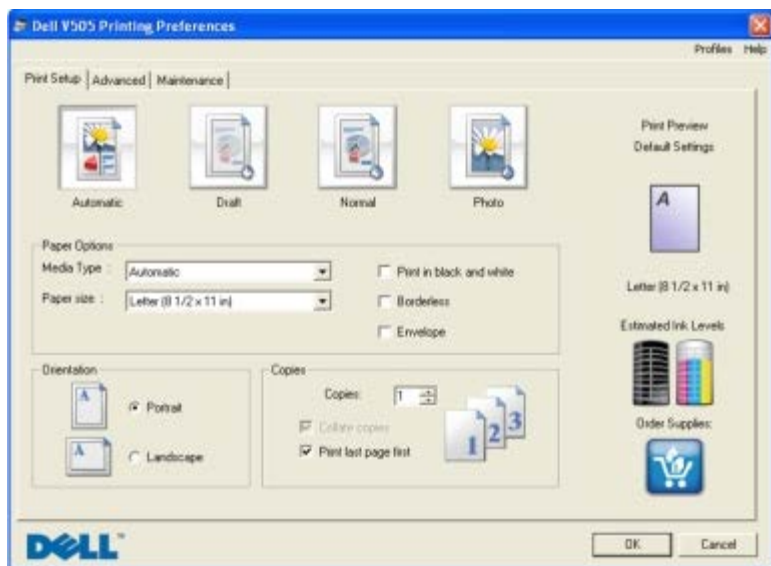

Los valores de la impresora se pueden modificar en Preferencias de impresión en función del tipo de proyecto que desee crear.

Para acceder a Preferencias de impresión con un documento abierto:

1. Haga clic en **Archivo® Imprimir**.

Se abre el cuadro de diálogo **Imprimir**.

2. Haga clic en **Preferencias, Propiedades, Opciones o Configuración** (según el programa o el sistema operativo).

Se abre el cuadro de diálogo **Preferencias de impresión**.

Para acceder a Preferencias de impresión cuando no hay ningún documento abierto:

1. *En Windows Vista:*

- a. Haga clic en **Panel de control**.
- b. Haga clic en **Hardware y sonidos**.
- c. Haga clic en **Impresoras**.

*En Windows XP,* haga clic en **Inicio® Configuración® Panel de control® Impresoras y otro hardware® Impresoras y faxes**.

*En Windows 2000,* haga clic en **Inicio® Configuración® Impresoras**.

2. Haga clic con el botón secundario del ratón en el icono **Dell V505**.
3. Haga clic en **Preferencias de impresión**.

**NOTA:** Los cambios realizados en la configuración de la impresora desde la carpeta **Impresoras** se convierten en los valores predeterminados de la mayoría de los programas.

El cuadro de diálogo Preferencias de impresión tiene tres secciones:

Ficha	Opciones
Configurar impresión	Calidad/Velocidad: permite seleccionar <b>Automática, Borrador, Normal o Fotográfica</b> según la calidad de impresión que desee. Borrador es la opción más rápida, pero no debe seleccionarla si tiene instalado un cartucho fotográfico.
	Tipo de material: permite configurar el tipo de papel manualmente o que la impresora detecte



	<p>automáticamente el tipo de papel.</p> <p>Tamaño de papel: permite seleccionar el tamaño del papel.</p> <p>Impresión en blanco y negro: imprima imágenes de color en blanco y negro para ahorrar tinta del cartucho de color.</p> <p><b>NOTA:</b> No puede utilizar este ajuste si ha seleccionado <b>Usar cartucho de color para todas las impresiones en negro</b>.</p> <p>Sin bordes: seleccione esta casilla de verificación si desea imprimir fotografías sin bordes.</p> <p>Orientación: permite seleccionar el modo de orientación del documento en la página impresa. Puede imprimir con orientación vertical u horizontal.</p> <p>Sobre: seleccione esta casilla de verificación si desea imprimir en un sobre. En el área Tamaño del papel aparecen los tamaños de sobre disponibles.</p> <p>Copias: permite personalizar el modo de impresión de varias copias de un mismo trabajo de impresión: <b>Clasificación, Normal o Invertir orden de impresión</b>.</p>
Avanzadas	<p>Impresión a dos caras: seleccione esta opción si desea imprimir en ambas caras del papel. Seleccione <b>Automática, Manual o Imprimir a doble cara</b>.</p> <p>Ampliar tiempo de secado: seleccione esta opción si la tinta aparece borrosa en la parte inferior de las páginas de sus trabajos de impresión a dos caras. De este modo, la tinta en el papel puede secarse antes de que la unidad de impresión a doble cara imprima en la otra cara.</p> <p><b>NOTA:</b> Deberá esperar unos segundos más para que terminen los trabajos de impresión a dos caras si activa esta función.</p> <p>Presentación: seleccione <b>Normal, Banner, Espejo, N.º por cara, Póster, Catálogo o Sin bordes</b>.</p> <p>Aumento automático de la nitidez de las imágenes: permite seleccionar automáticamente el nivel de nitidez más adecuado al contenido de la imagen en cuestión.</p> <p>Programa de mejoras para clientes de Dell: permite acceder a información acerca del programa de mejoras para clientes de Dell y cambiar su estado en éste.</p> <p>Más opciones: permite especificar los valores de <b>Modo de aspecto y Completar impresión</b>. También puede visualizar el tipo de papel que detecta la impresora.</p>
Mantenimiento	<p>Instalar cartuchos de tinta</p> <p>Limpiar cartuchos de tinta</p> <p>Alinear cartuchos de tinta</p> <p>Imprimir página de prueba</p> <p>Soporte para red</p>

## Uso del software de soluciones de fax Dell

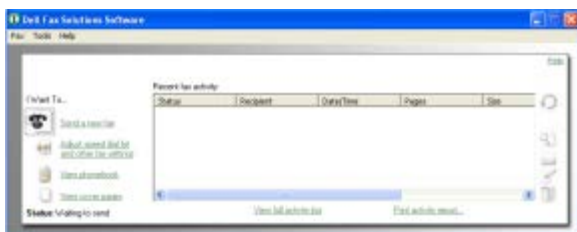

El software **Soluciones de fax Dell** permite:

- Enviar faxes.

Haga clic en **Enviar un nuevo fax** y siga las instrucciones en pantalla.

- Ajustar otros valores de fax.

Haga clic en **Ajustar la lista de marcación rápida y otros valores de fax** para personalizar la configuración del fax.

- Ver y gestionar la libreta de teléfonos.

Haga clic en **Ver libreta de teléfonos** para abrir la libreta de teléfonos. Es posible añadir, editar o eliminar información sobre contactos y grupos. Se puede agregar un contacto o un grupo a la lista de marcación rápida.

- Ver y personalizar la portada.

Haga clic en **Ver portadas** para abrir el cuadro de diálogo Portadas. Puede personalizar logotipos, añadirlos o escoger una de las distintas portadas ya diseñadas para los faxes.

- Ver el historial de faxes.

Haga clic en **Ver registro de actividades completo** para ver o imprimir una lista detallada de toda la actividad de fax.

- Crear un informe sobre faxes.

Haga clic en **Imprimir informe de actividad** para ver un informe detallado de toda la actividad del fax. Haga clic en el icono **Imprimir** para imprimir el informe de actividad.

Para acceder al software de soluciones de fax Dell:

1. *En Windows Vista:*

a. Haga clic en  **Programas**.

b. Haga clic en **Impresoras Dell**.

c. Haga clic en **Dell V505**.

*En Windows XP y 2000:*

Haga clic en **Inicio**® **Programas** o **Todos los programas**® **Impresoras Dell**® **Dell V505**.

2. Haga clic en **Soluciones de fax Dell**.

Se abre el cuadro de diálogo **Software Soluciones de fax Dell**.

---

## Uso del Centro de servicios de Dell

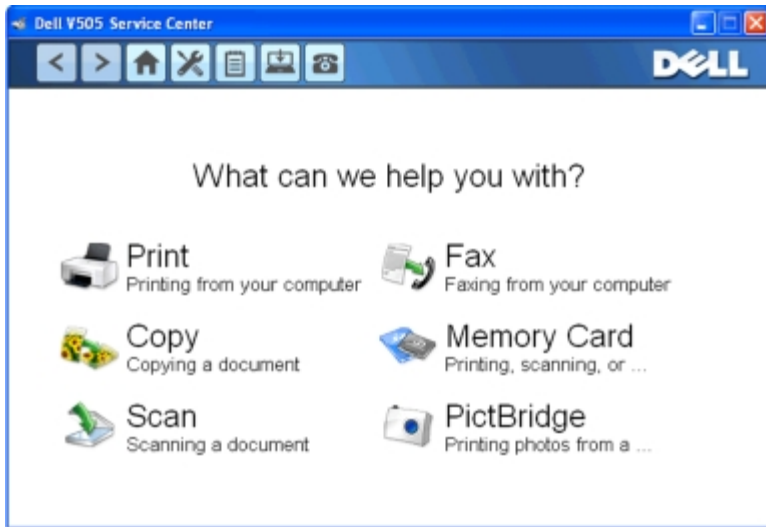

El **Centro de servicios de Dell** es una herramienta de diagnóstico que ofrece ayuda paso a paso para solucionar problemas que se producen mientras se usa la impresora. También contiene enlaces a tareas de mantenimiento de la impresora y al servicio de atención al cliente.

Para acceder al **Centro de servicios de Dell**, puede llevar a cabo uno de estos métodos.

### En el cuadro de diálogo del mensaje de error:

Haga clic en el vínculo **Para obtener más ayuda, utilice el Centro de servicios de Dell**.

### En el menú Inicio:

1. *En Windows Vista:*

- a. Haga clic en  **Programas**.
- b. Haga clic en **Impresoras Dell**.
- c. Haga clic en **Dell V505**.

*En Windows XP y Windows 2000:*

Haga clic en **Inicio**® **Programas** o **Todos los programas**® **Impresoras Dell**® **Dell V505**.

2. Haga clic en **Centro de servicios de Dell**.

Se abre el cuadro de diálogo **Centro de servicios de Dell**.

---

## Dell Ink Management System

Cada vez que imprime un trabajo, aparece una ventana de progreso de la impresión que muestra el progreso del trabajo de impresión, así como la cantidad de tinta y el número aproximado de páginas remanentes en el cartucho. El contador de páginas permanecerá oculto durante las 50 primeras páginas de uso del cartucho, hasta que asimile los hábitos de impresión y pueda proporcionar un conteo más preciso. El número de páginas remanentes varía como resultado del tipo de trabajos de impresión que realiza.

Cuando los niveles de tinta sean bajos, en la pantalla aparecerá un **Aviso de nivel bajo de tinta** cuando se disponga a imprimir. Este mensaje aparecerá cada vez que intente imprimir, hasta que cambie el cartucho. Para obtener más información, consulte [Sustitución de cartuchos de tinta](#).

Cuando uno o ambos cartuchos de tinta estén vacíos, la ventana **Depósito de reserva** aparece en la pantalla cuando intente imprimir. Si continúa imprimiendo puede que no obtenga los resultados esperados para el trabajo.

Si el cartucho negro se ha quedado sin tinta, puede seleccionar imprimir en negro con el cartucho de color (Procesar en

negro) mediante la opción **Completar impresión** antes de hacer clic en el botón **Continuar imprimiendo**. Si selecciona **Completar impresión** y hace clic en **Continuar imprimiendo**, la opción Procesar en negro se aplica a todas las impresiones en negro hasta que se reponga el cartucho de tinta negro o se desactive la opción desde **Más opciones**, que se encuentra en la ficha **Avanzadas** de las **Preferencias de impresión**. El cuadro de diálogo **Depósito de reserva** no aparece de nuevo hasta que se sustituye el cartucho de tinta con nivel bajo. La casilla de verificación **Completar impresión** se restablece de forma automática cuando se instala un cartucho nuevo o uno diferente.

Si el cartucho de color no tiene tinta, puede seleccionar imprimir documentos en color en escala de grises seleccionando **Completar impresión** antes de hacer clic en el botón **Seguir imprimiendo**. Si selecciona **Completar impresión** y hace clic en **Continuar imprimiendo** todos los documentos en color se imprimirán en blanco y negro hasta que se reemplace el cartucho de tinta en color o se desactive la opción desde **Más opciones**, que se encuentra en la ficha **Avanzadas** de las **Preferencias de impresión**. El cuadro de diálogo **Depósito de reserva** no aparece después de que se sustituye el cartucho de tinta con nivel bajo. La casilla de verificación **Completar impresión** se restablece de forma automática cuando se instala un cartucho nuevo o uno diferente.

Para ajustar los valores de Completar impresión:

1. Haga clic en la ficha **Avanzadas**.
2. Haga clic en **Más opciones**.
3. En la sección Completar impresión, seleccione **Usar cartucho de color para todas las impresiones en negro** o **Usar cartucho negro para imprimir en blanco y negro** para activar o desactivar estas funciones.
4. Haga clic en **Aceptar**.

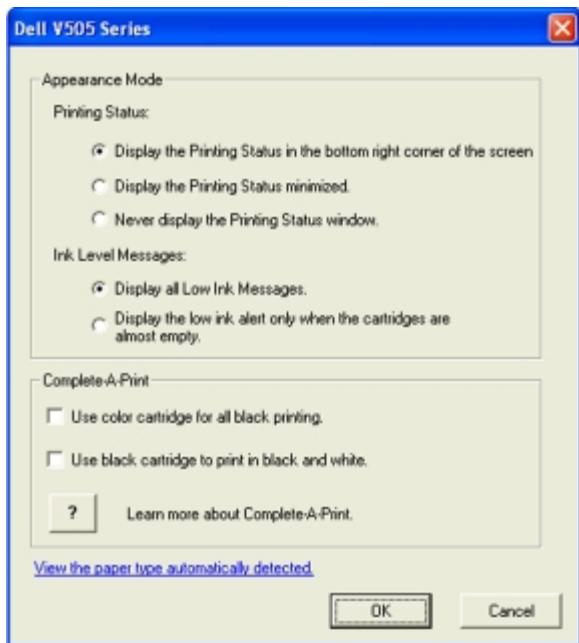

---

## Instalación manual de Adobe® Photoshop® Album

1. Introduzca el CD *Controladores y utilidades*.
2. En Windows Vista, haga clic en  **Equipo**.  
*En Windows XP, haga clic en Inicio® Mi PC.*  
*En Windows 2000, haga doble clic en Mi PC en el escritorio.*
3. Haga doble clic en el icono de la **unidad de CD-ROM** y, a continuación, haga doble clic en la carpeta de **Adobe**.
4. Haga doble clic en **Autoplay.exe**.

5. Siga las instrucciones que aparecen en la pantalla para finalizar la instalación.

---

## Instalación del controlador opcional XPS

El controlador de especificación del papel XML (XPS) es un controlador opcional de la impresora diseñado para poder utilizar las funciones avanzadas de color y gráficos XPS que sólo están disponibles para los usuarios de Windows Vista. Para poder utilizar las funciones XPS, debe instalar el controlador XPS como controlador adicional después de instalar la impresora.

 **NOTA:** Antes de instalar el controlador XPS, siga los pasos que se indican en el póster *Instalación de la impresora* para instalar la impresora en su equipo.

 **NOTA:** Antes de instalar el controlador XPS, deberá instalar Microsoft QFE Patch y extraer los archivos del controlador desde el CD *Drivers and Utilities*. Para instalar el parche, debe disponer de privilegios de administrador en el equipo.

Para instalar Microsoft QFE Patch y extraer el controlador:

1. Introduzca el *CD Controladores y utilidades* y, a continuación, haga clic en **Cancelar** cuando aparezca el Asistente de configuración.
2. Haga clic en  **Equipo**.
3. Haga doble clic en el icono de la **unidad de CD-ROM** y, a continuación, haga doble clic en **Controladores**.
4. Haga doble clic en **xps** y, a continuación, en el archivo **setupxps**.

Los archivos del controlador XPS se copian en el ordenador y se inician todos los archivos Microsoft XPS que sea necesario. Siga las instrucciones que aparecen en pantalla para terminar la instalación del parche.

Para instalar el controlador:

1. Haga clic en  **Panel de control**.
2. En **Hardware y sonidos**, haga clic en **Impresora** y, a continuación, en **Agregar una impresora**.
3. En el cuadro de diálogo **Agregar impresora**, seleccione una de las opciones siguientes:
  - Si utiliza una conexión USB, asegúrese de que el cable USB esté conectado al equipo y a la impresora, y, a continuación, haga lo siguiente:
    - a. Haga clic en **Agregar una impresora local**.
    - b. En el menú desplegable **Usar un puerto existente**, seleccione **Puerto de impresora virtual para USB** y, a continuación, haga clic en **Siguiente**.
  - Si utiliza una conexión Ethernet o una conexión inalámbrica, asegúrese de que la impresora esté conectada a la red y, a continuación, haga lo siguiente:
    - a. Haga clic en **Agregar una impresora de red, inalámbrica o Bluetooth**.
    - b. Seleccione la impresora en la lista.
    - c. Si su impresora no está en la lista, haga clic en **La impresora que quiero no aparece en la lista**.
    - d. Seleccione **Agregar una impresora por medio de una dirección TCP/IP o un nombre de host** y, a continuación, haga clic en **Siguiente**.
    - e. Para determinar la dirección IP de la impresora, imprima una página de configuración de red en el menú **Configuración de red** del menú **Configuración** de la impresora.

f. Escriba la dirección IP de la impresora en el cuadro **Nombre de host o dirección IP:** y, a continuación, haga clic en **Siguiente**.

4. Haga clic en **Usar disco**.

Se abrirá el cuadro de diálogo **Instalar desde el disco**.

5. Haga clic en **Examinar** y, a continuación, busque los archivos del controlador XPS en su equipo:

a. Haga clic en **Equipo** y, a continuación, doble clic en **(C:)**.

b. Haga doble clic en **Controladores** y, a continuación, haga doble clic en **Impresora**.

c. Haga doble clic en la carpeta que contenga el número de modelo de su impresora y, a continuación, en **Controladores**.

d. Haga doble clic en **xps** y, a continuación, clic en **Abrir**.

e. En el cuadro de diálogo **Instalar desde el disco**, haga clic en **Aceptar**.

6. Haga clic en **Siguiente** en los dos cuadros de diálogo que aparezcan a continuación.

Para obtener más información sobre el controlador XPS, consulte el archivo **Léame** de XPS del CD *Drivers and Utilities*. El archivo se encuentra en la carpeta **xps** con el archivo de lotes setupxps (D:\Controladores\xps\léame).

# Información acerca de la impresora

• [Descripción de los componentes de la impresora](#)

• [Descripción del panel del operador](#)

Puede utilizar la impresora para realizar una gran variedad de tareas. Algunos puntos importantes que se deben tener en cuenta:

- Si la impresora está conectada a un equipo, puede utilizar el panel del operador de la impresora o el software para crear documentos de gran calidad.
- Es *necesario* conectar la impresora a un equipo para imprimir, escanear o utilizar la función **Guardar fotos en el equipo** o el modo de **archivo Office**.
- *No* necesita conectar la impresora a un equipo para hacer fotocopias, enviar faxes o imprimir desde tarjetas de memoria o una cámara compatible con PictBridge.

 **NOTA:** La impresora (esté conectada al equipo o no) debe estar conectada a una línea telefónica para poder enviar faxes.

 **NOTA:** Si utiliza un módem DSL (línea digital de abonado) para el equipo, debe instalar un filtro DSL en la línea telefónica conectada al equipo. Para obtener información acerca de los filtros DSL, póngase en contacto con su proveedor de servicios de DSL.

## Descripción de los componentes de la impresora

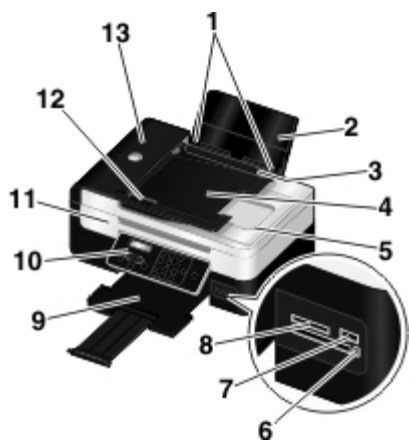

Número:	Componente:	Descripción:
1	Guías de papel	Elementos que ayudan a la correcta alimentación del papel en la impresora.
2	Bandeja de papel	Actúa como soporte del papel cargado.
3	Protector de objetos extraños	Pieza que evita que los objetos extraños caigan en la trayectoria del papel.
4	alimentador automático de documentos, bandeja de entrada	Elemento que sostiene los documentos originales. Se utiliza para escanear, copiar o enviar por fax documentos de varias páginas.
5	Cubierta superior con bandeja de salida del alimentador automático de documentos integrada	Cubierta de la impresora que mantiene la foto o el documento planos durante el escaneo. También puede recoger aquí el documento original después de que haya pasado por el alimentador automático de documentos.
6	Indicador del lector de tarjetas	Indica el estado del lector de la tarjeta. El indicador parpadeará para indicar que se está accediendo a una tarjeta de memoria.



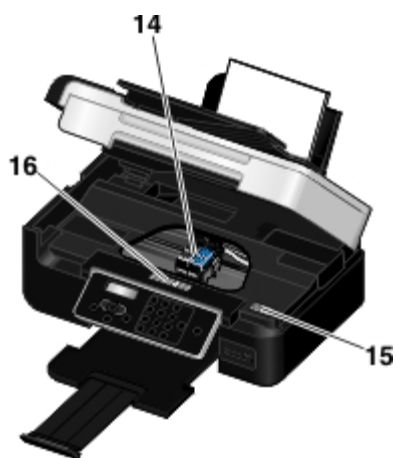

7	Puerto PictBridge	Conecta la cámara digital compatible con PictBridge o un dispositivo USB a la impresora.
8	Ranuras para tarjetas de memoria	Ranuras en las que puede introducir una tarjeta de memoria que contenga fotografías digitales.
9	Bandeja de salida del papel	Sostiene el papel a medida que sale de la impresora. <b>NOTA:</b> Tire del tope de la bandeja de salida del papel hacia fuera para extenderla.
10	Panel del operador	Controla la copia, el escaneo, el envío por fax y la impresión. Para obtener más información, consulte <a href="#">Descripción del panel del operador</a> .
11	Unidad base del escáner	Elemento que, cuando se levanta, permite el acceso a los cartuchos de tinta.
12	Guía de papel del ADF	Ayuda a que la alimentación del papel se efectúe correctamente en el alimentador automático de documentos.
13	Alimentador automático de documentos (ADF)	Efectúa la alimentación de los documentos originales en la impresora.

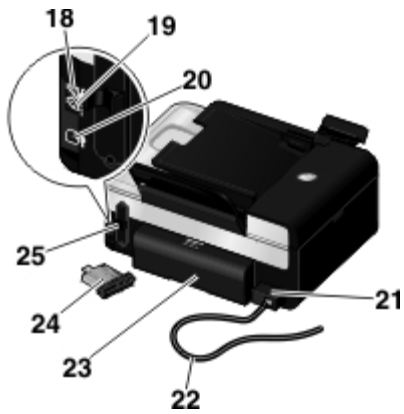

Número:	Componente:	Descripción:
14	Carro de cartucho de tinta	Pieza que sujeta dos cartuchos de tinta, uno en color y otro en negro o fotográfico.
15	Código de servicio rápido	<ul style="list-style-type: none"> <li>Identifique su impresora cuando visite <a href="http://support.dell.com">support.dell.com</a> o póngase en contacto con el departamento de asistencia técnica.</li> <li>Introduzca el código de servicio rápido para dirigir su llamada al departamento de asistencia técnica.</li> </ul> <p><b>NOTA:</b> El código de servicio rápido no está disponible en todos los países.</p>
16	Etiqueta de pedido de consumibles	Para pedir cartuchos de tinta o papel, visite <a href="http://www.dell.com/supplies">www.dell.com/supplies</a> .
17	Cristal del escáner	Superficie en la que sitúa el documento o fotografía hacia abajo para copiarla, enviarla por fax o escanearla.





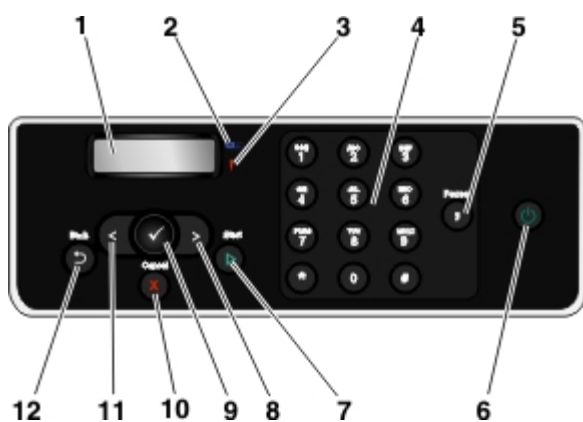

Número:	Componente:	Descripción:
18	Conector de la toma del teléfono (  : conector medio).	<p>Conecta dispositivos adicionales, como un módem de datos o de fax, un teléfono o un contestador automático. Retire la protección azul antes de su uso.</p> <p><b>NOTA:</b> Si la comunicación telefónica en su país es serial (como lo es en Alemania, Suecia, Dinamarca, Austria, Bélgica, Italia, Francia y Suiza), retire la protección azul del conector de la toma del teléfono (  : conector superior) e inserte el terminador amarillo suministrado para que el fax funcione correctamente. En estos países no podrá utilizar este puerto para dispositivos adicionales.</p> 
19	Conector de fax (  : conector inferior)	<p>Aloja una línea telefónica activa para enviar faxes y recibirlos.</p> <p><b>NOTA:</b> No conecte dispositivos adicionales al conector de fax (  : conector inferior), ni conecte líneas DSL (línea digital de abonado) ni RDSI (red digital de servicios integrados) sin utilizar un filtro de línea digital.</p>
20	Conector USB	Aloja el cable USB (se vende por separado). El otro extremo del cable USB se conecta al equipo.
21	Fuente de alimentación	<p>Proporciona alimentación a la impresora.</p> <p><b>NOTA:</b> La fuente de alimentación se puede extraer. Al interrumpir la alimentación de la impresora sin desconectarla de una toma de corriente, los indicadores LED de alimentación se encienden para indicar la presencia de corriente.</p> <p><b>NOTA:</b> Si la impresora se apaga al desconectarse, seguirá estando apagada cuando vuelva a conectarse a la toma de corriente.</p>
22	Cable de alimentación	Conecta la fuente de alimentación de la impresora a la toma eléctrica de su casa u oficina.
23	Cubierta de la unidad de impresión a doble cara	<p>Cubre la unidad de impresión a doble cara.</p> <p>La unidad de impresión a doble cara permite imprimir en ambas caras del papel de modo automático.</p>
24	Adaptador de red interno 1150 opcional de Dell	Dispositivo de conexión de redes que puede adquirirse por separado para configurar la impresora en una red inalámbrica.
25	Cubierta posterior	Cubierta que deberá retirar para instalar el adaptador de red interno 1150 de Dell.

## Descripción del panel del operador



Número	Utilice:		Para:
1	Mostrar		Ver las opciones de escaneo, copia, envío de faxes e impresión, así como mensajes de estado y de error.
2	Indicador LED Wi-Fi		Comprobar si la función Wi-Fi está activada: <ul style="list-style-type: none"> <li>• <b>Desactivada</b> indica que la impresora no está encendida.</li> <li>• <b>Naranja</b> indica que la impresora está lista para conectarse de manera inalámbrica pero no está conectada.</li> <li>• <b>Naranja intermitente</b> indica que la impresora no puede comunicarse con la red inalámbrica pese a estar configurada para ello.</li> <li>• <b>Azul</b> indica que la impresora está conectada a una red inalámbrica.</li> </ul>
3	Indicador luminoso de error		Comprobar si existe un error.
4	Teclado		Introducir datos numéricos o texto.
5	botón Pausa		Introducir una pausa de tres segundos en el número que se va a marcar para esperar a una línea externa o dirigirlo a un sistema de contestador automático. <b>NOTA:</b> Introduzca una pausa sólo cuando ya haya empezado a introducir el número.
6	Botón de encendido		Encender o apagar la impresora. <b>NOTA:</b> Pulse el botón de encendido durante más de tres segundos para desconectar la impresora. Si se presiona durante menos de tres segundos se cambia la impresora al modo Ahorro de energía. <b>NOTA:</b> La impresora no se desconecta si se presiona el botón de encendido y hay una cámara compatible con PictBridge con sesión activa introducida en el puerto PictBridge.
7	Botón Inicio		Iniciar una copia, escaneo o envío de fax.
8	Botón de flecha a la derecha		<ul style="list-style-type: none"> <li>• Aumentar una opción de valor numérico.</li> <li>• Desplazarse por una lista que aparezca en la pantalla del panel de la impresora.</li> </ul>
9	Botón Seleccionar		<ul style="list-style-type: none"> <li>• Acceder al menú que aparece en la pantalla.</li> <li>• Seleccionar una opción de menú.</li> <li>• Iniciar la alimentación o expulsión de papel si se mantiene el botón pulsado durante tres segundos.</li> </ul>
10	Botón Cancelar		<ul style="list-style-type: none"> <li>• Cancelar un trabajo de escaneo, impresión o copia en curso.</li> <li>• Salir de un menú sin guardar los cambios en la configuración del menú.</li> </ul>

11	Botón de flecha a la izquierda		<ul style="list-style-type: none"><li>• Disminuir una opción de valor numérico.</li><li>• Desplazarse por una lista que aparezca en la pantalla del panel de la impresora.</li></ul>
12	Botón Atrás		Volver al menú anterior.

# Red inalámbrica

- [Requisitos mínimos de instalación](#)
- [Valores de la red inalámbrica](#)
- [Cifrado inalámbrico](#)
- [Instalación del adaptador interno de red Dell 1150](#)
- [Configuración de la impresora para una conexión Ethernet](#)
- [Configuración de la impresora en una red inalámbrica mediante un cable temporal USB \(recomendado para la mayor parte de los usuarios\)](#)
- [Configuración de la impresora en una red inalámbrica con una conexión ad hoc](#)
- [Configuración de la impresora en una red inalámbrica mediante Wi-Fi Protected Setup](#)
- [Impresión de una página de configuración de red](#)
- [Cambio de valores de DHCP](#)
- [Cambio de ajustes inalámbricos tras la instalación](#)

 **NOTA:** Es posible que el adaptador interno de red Dell™ 1150 no esté disponible en todas las regiones. Consulte con su representante del servicio de ventas de Dell para conocer su disponibilidad.

Puede configurar el adaptador en una red inalámbrica mediante lo siguiente:

- Una conexión ad hoc (en primer lugar, debe crearse el perfil ad hoc antes de que se pueda establecer la conexión ad hoc)
- Un cable USB temporal (recomendado para la mayor parte de los usuarios)
- Wi-Fi Protected Setup (recomendado para usuarios avanzados)

Puede configurar el adaptador mediante Wi-Fi Protected Setup de tres modos:

- Uso del método del PIN en Wi-Fi Protected Setup
- El botón de comando de Wi-Fi Protected Setup de la página web del enrutador
- Uso del botón físico de comando Wi-Fi Protected Setup del enrutador

---

## Requisitos mínimos de instalación

- Adaptador de red interno 1150 de Dell
- Impresora Dell All-In-One
- Red inalámbrica existente
- CD *Drivers and Utilities* incluido con la impresora
- Un equipo en el que se ejecute uno de los sistemas operativos siguientes:
  - Windows Vista™
  - Microsoft® Windows® XP

- o Microsoft Windows 2000
- 

## Valores de la red inalámbrica

Es posible que sea necesario configurar algunos valores de la red inalámbrica del adaptador instalado en la impresora. Éstos son algunos de los valores que puede ser necesario ajustar:

- El nombre de red, también denominado SSID (Service Set ID, identificador de red SSID)
- El tipo de BSS (Basic Service Set, conjunto de servicios básicos) (es decir, el tipo de red inalámbrica utilizada: ad hoc o infraestructura)



**NOTA:** El de infraestructura es el tipo de red inalámbrica predeterminado para las impresoras compatibles con WPS.

- El número de canal inalámbrico
- El tipo de cifrado y autenticación de red
- Las claves de seguridad



**NOTA:** Para conocer los valores actuales de red, imprima una página de configuración de red, o llame al proveedor de servicios o a la empresa del enrutador para obtener más información. Para obtener ayuda sobre cómo imprimir una página de configuración de red, consulte [Impresión de una página de configuración de red](#).

---

## Cifrado inalámbrico

WPA (Wi-Fi Protected Access, acceso protegido a Wi-Fi) es el valor de seguridad predeterminado para las impresoras con Wi-Fi Protected Setup (WPS). Las impresoras compatibles con WPS admiten los tipos de seguridad detallados a continuación:

- Sin seguridad
- WPA con motor de cifrado TKIP de 128 bits
- WPA2 con motor de cifrado AES-CCMP de 128 bits

Una clave WPA (Wi-Fi Protected Access, acceso protegido a Wi-Fi) precompartida es similar a una contraseña y debe satisfacer los siguientes criterios:

- Si está utilizando caracteres hexadecimales, las claves válidas deben tener 64 caracteres.
  - Si está utilizando ASCII, las claves válidas deben tener al menos 8 caracteres.
- 

## Instalación del adaptador interno de red Dell 1150

### Instalación del adaptador interno de red Dell 1150

1. Apague la impresora y, a continuación, desconecte el cable de alimentación de la toma mural.

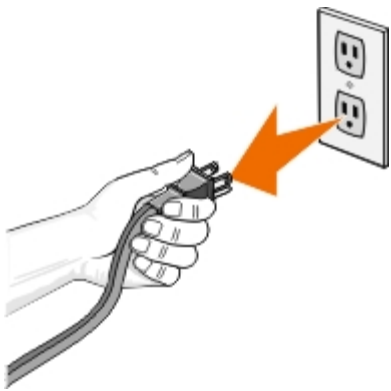

➡ **AVISO:** En caso de que no se desconecte la impresora, pueden producirse daños tanto en ésta como en el adaptador.

2. Retire la cubierta posterior.



➡ **AVISO:** Las tarjetas inalámbricas son especialmente sensibles a la electricidad estática. Toque un objeto metálico antes de tocar el adaptador.

3. Retire el adaptador interno de red Dell 1150 de su embalaje.

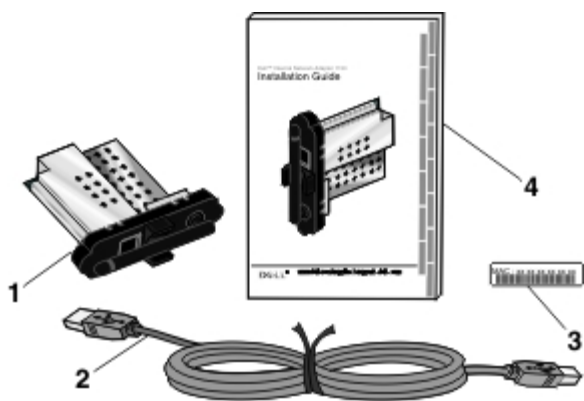

Leyenda	Elemento
1	Adaptador interno de red Dell 1150
2	Cable USB
3	Etiqueta de dirección MAC
4	<i>Guía de instalación del adaptador interno de red Dell 1150</i>

4. Adhiera la etiqueta de dirección MAC a la parte posterior de la impresora.



5. Inserte el adaptador en la parte posterior de la impresora hasta que *encaje* en su sitio.



Ahora podrá configurar el adaptador para que funcione con su red inalámbrica.

## Extracción y reinstalación del adaptador

Si el adaptador no funciona correctamente, tal vez deba extraerlo y volver a instalarlo.

**NOTA:** No siga las instrucciones que figuran a continuación si cuando adquirió su impresora ésta ya tenía preinstalado el adaptador de red.

1. Apague la impresora y, a continuación, desconecte el cable de alimentación de la toma mural.

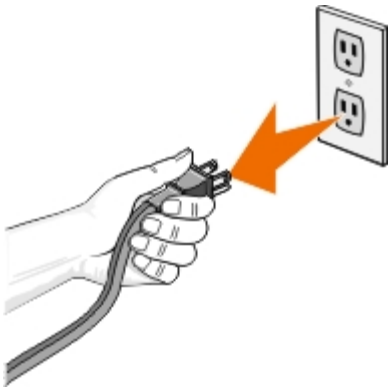

**AVISO:** En caso de que no se desconecte la impresora, pueden producirse daños tanto en ésta como en el adaptador.

2. Sujete firmemente el adaptador interno de red Dell 1150 por las pestañas laterales y, a continuación, tire para extraerlo.

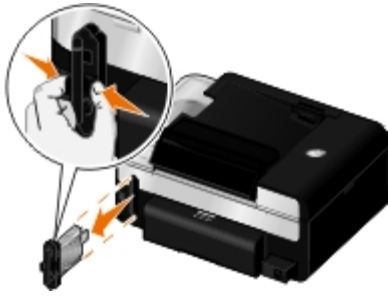



- ➔ **AVISO:** El adaptador de red es especialmente sensible a la electricidad estática. Toque un objeto metálico conectado a tierra antes de tocar el adaptador.
  - ➔ **AVISO:** No agarre la antena cuando retire el adaptador. Si se tira de la antena, podría estropearse el adaptador.
3. Vuelva a instalar el adaptador según las instrucciones de instalación. Para obtener más información, consulte [Instalación del adaptador interno de red Dell 1150](#).
- 

## Configuración de la impresora para una conexión Ethernet



1. Conecte la impresora a la red por medio de un cable Ethernet (se vende por separado).
2. Conecte el cable de alimentación a la toma mural y pulse el botón de **encendido** .

En el menú principal del panel del operador aparecerá el icono de conexión Ethernet .

3. Asegúrese de que el equipo está encendido e inserte el CD *Drivers and Utilities* que recibió junto con la impresora. El CD se inicia de forma automática.
    -  **NOTA:** Si no dispone del CD *Drivers and Utilities*, puede descargar el software adecuado de [support.dell.com](http://support.dell.com).
  4. En la pantalla de **bienvenida**, haga clic en **Siguiente**.
  5. Seleccione **Acepto los términos del Acuerdo de licencia** y a continuación haga clic en **Siguiente**.
  6. En la pantalla de **Instalar software adicional**, haga clic en la pantalla **Software ya instalado** y, a continuación, haga clic en **Siguiente**.
  7. En la pantalla **Selección del tipo de conexión**, seleccione **Conexión de red convencional** y, a continuación, haga clic en **Siguiente**.
  8. Siga las instrucciones que aparecen en la pantalla para completar la configuración.
- 

## Configuración de la impresora en una red inalámbrica mediante



# un cable temporal USB (recomendado para la mayor parte de los usuarios)

## Descripción general de la configuración

La configuración del adaptador por medio de la Utilidad de configuración inalámbrica supone la conexión de la impresora en la que se haya instalado el adaptador a un equipo por medio de un cable USB y el inicio del CD *Drivers and Utilities*.

Si necesita ajustar la configuración del adaptador inalámbrico después de la instalación, el CD no será necesario. Inicie la Utilidad de configuración inalámbrica.

*En Windows Vista:*

1. Haga clic en  **Programas**.
2. Haga clic en **Impresoras Dell**.
3. Haga clic en **Dell V505**.
4. Haga clic en **Utilidad de configuración inalámbrica**.

*En Windows XP y Windows 2000:*

1. Haga clic en **Inicio**® **Programas** o **Todos los programas**® **Impresoras Dell**® **Dell V505**.
2. Haga clic en **Utilidad de configuración inalámbrica**.

La Utilidad de configuración inalámbrica guía al usuario a través del proceso de configuración. El asistente puede detectar automáticamente los ajustes de la red inalámbrica o permitir que el usuario introduzca manualmente los ajustes de configuración de la red.

Antes de configurar el adaptador, asegúrese de que la impresora se haya configurado correctamente:

- El adaptador se ha instalado correctamente en la impresora.
- Los cartuchos de tinta están correctamente instalados.
- Se ha cargado papel en la impresora.
- El cable USB está conectado a la impresora y al equipo.
- La impresora está encendida y lista para utilizarse.

## Utilización del cable temporal USB para configurar la impresora en una red inalámbrica (recomendado para la mayor parte de los usuarios)

Antes de configurar la impresora en una red inalámbrica, asegúrese de lo siguiente:

- La red inalámbrica está configurada y funciona correctamente.
  - El equipo que utiliza está conectado a la misma red inalámbrica en la que quiere configurar la impresora.
1. *Si está utilizando la impresora con un equipo Dell nuevo:* Conecte el cable USB entre el puerto de la parte posterior de la impresora y el puerto de la parte posterior del equipo. Consulte [paso 5](#).

*Si está utilizando la impresora con un equipo existente:* vaya al siguiente paso.

2. Asegúrese de que el equipo está encendido e inserte el CD *Drivers and Utilities*.
3. En la pantalla de **bienvenida**, haga clic en **Siguiente**.
4. Seleccione **Acepto los términos del Acuerdo de licencia** y a continuación haga clic en **Siguiente**.
5. En la pantalla **Selección del tipo de conexión**, seleccione **Conexión inalámbrica** y, a continuación, haga clic en **Siguiente**.

Aparece la pantalla de **Configuración inalámbrica**.

6. Siga las instrucciones que aparecen en la pantalla para completar la configuración.

---

## Configuración de la impresora en una red inalámbrica con una conexión ad hoc

De forma predeterminada, la impresora compatible con WPS se conecta a una red inalámbrica mediante el modo de infraestructura. Para conectar la impresora a una red inalámbrica por medio del modo ad hoc, primero tendrá que crear un perfil ad hoc en el equipo.

Consulte la *Ayuda* instalada o el manual que se adjunta con el CD del adaptador de red externo para obtener información acerca de cómo crear un perfil ad hoc.

1. Asegúrese de que el equipo está encendido e inserte el CD *Drivers and Utilities* de la impresora.
2. En la pantalla de **bienvenida**, haga clic en **Siguiente**.
3. Seleccione **Acepto los términos del Acuerdo de licencia** y a continuación haga clic en **Siguiente**.
4. Haga clic en **Siguiente** en la pantalla **Instalar software adicional** o **Software ya instalado**.
5. En la pantalla **Selección del tipo de conexión**, seleccione **Conexión inalámbrica** y, a continuación, haga clic en **Siguiente**.

Aparece la pantalla del **Configuración inalámbrica**.

6. En la pantalla **Configuración inalámbrica**, haga clic en **Siguiente**.



7. Desde la pantalla **Comprobar el indicador Wi-Fi**, seleccione el color en el panel del operador y, a continuación, haga clic en **Siguiente**.



8. Conecte el cable de instalación y, a continuación, haga clic en **Siguiente**.
9. En la pantalla **Seleccionar una red**, seleccione **Conectar a otra red** y, a continuación, haga clic en **Siguiente**.
10. En la lista de redes, seleccione el perfil ad hoc y, a continuación, haga clic en **Siguiente**.

 **NOTA:** El indicador LED de Wi-Fi se volverá azul, lo que significa que la impresora se ha conectado correctamente a una red inalámbrica.

11. Desconecte el cable de instalación y, a continuación, haga clic en **Siguiente**.
12. Siga las instrucciones que aparecen en la pantalla de instalación para completar la configuración.

---

## Configuración de la impresora en una red inalámbrica mediante Wi-Fi Protected Setup

Wi-Fi Protected Setup (WPS) sólo está disponible si está utilizando un enrutador compatible con WPS. Si no está seguro de que su enrutador es compatible con WPS, compruebe si tiene el logotipo de WPS.



 **NOTA:** Se recomienda Wi-Fi Protected Setup (WPS) sólo para usuarios avanzados.

Antes de comenzar la configuración compatible con WPS, debe conocer la dirección IP del enrutador para los siguientes métodos WPS.

- Wi-Fi Protected Setup usando el método PIN. Para obtener más información, consulte [Uso del método del PIN en Wi-Fi Protected Setup](#).
- Wi-Fi Protected Setup mediante el botón de comando de la página web del enrutador. Para obtener más información, consulte [Uso del botón de comando de Wi-Fi Protected Setup de la página web del enrutador](#).

La dirección IP del enrutador no es necesaria para Wi-Fi Protected Setup que utilice el botón físico de comando del enrutador. Para obtener más información, consulte [Uso del botón físico de comando Wi-Fi Protected Setup del enrutador](#).

Si no está seguro de la dirección IP del enrutador, siga las instrucciones para [Utilización del cable temporal USB para configurar la impresora en una red inalámbrica \(recomendado para la mayor parte de los usuarios\)](#).

 **NOTA:** Si está deshabilitada la seguridad de la red inalámbrica, asegúrese de habilitar los valores de seguridad antes de proceder con la configuración de WPS. (Consulte la documentación del fabricante del enrutador inalámbrico.) Si no habilita la seguridad de la red inalámbrica, la configuración de la impresora mediante WPS puede cambiar los valores de la red inalámbrica. Para ver la configuración actual de la red inalámbrica, imprima una página de configuración de la red.

Para obtener ayuda sobre cómo imprimir una página de configuración de red, consulte [Impresión de una página de configuración de red](#).

## Uso del método del PIN en Wi-Fi Protected Setup

1. Si está utilizando la impresora con un equipo Dell nuevo: Conecte el cable USB entre el puerto de la parte posterior de la impresora y el puerto de la parte posterior del equipo. Consulte [paso 6](#).

*Si está utilizando la impresora con un equipo existente: vaya al siguiente paso.*

2. Asegúrese de que el equipo está encendido e inserte el CD *Drivers and Utilities*.
3. En la pantalla de **bienvenida**, haga clic en **Siguiente**.
4. Seleccione **Acepto los términos del Acuerdo de licencia** y a continuación haga clic en **Siguiente**.
5. Haga clic en **Siguiente** en la pantalla **Instalar software adicional** o **Software ya instalado**.
6. En la pantalla **Selección del tipo de conexión**, seleccione **Conexión inalámbrica** y, a continuación, haga clic en **Siguiente**.
7. Espere a que aparezca la pantalla **Configuración inalámbrica**.



8. Con un explorador de Internet, introduzca la dirección IP del enrutador y pulse **Intro**.

Se abrirá la página web del enrutador. Navegue a la sección de Wi-Fi Protected Setup (WPS).

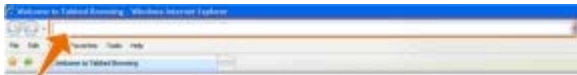







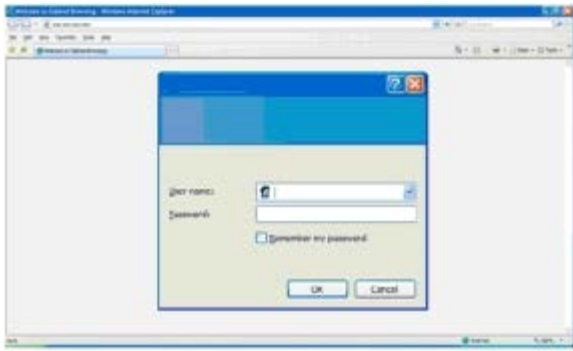

**IP Address**



**NOTA:** Puede que se le solicite que introduzca el nombre de usuario y la contraseña. Si no está seguro de su nombre de usuario y contraseña, póngase en contacto con la línea de ayuda del fabricante del enrutador o con el proveedor de servicios de Internet.



9. En el panel del operador de la impresora, utilice el botón de flecha a la izquierda o a la derecha  para desplazarse hasta Configuración y, a continuación, pulse el botón **Seleccionar** .
10. Utilice el botón de flecha a la izquierda o a la derecha  para desplazarse hasta Configuración de red y, a continuación, pulse el botón **Seleccionar** .
11. Utilice el botón de flecha a la izquierda o a la derecha  para desplazarse hasta Wi-Fi Protected Setup y, a continuación, pulse el botón **Seleccionar** .
12. Utilice el botón de flecha hacia la izquierda o hacia la derecha  para desplazarse hasta PIN y, a continuación, pulse el botón **Seleccionar** .
13. Pulse el botón **Seleccionar**  para continuar.



14. Introduzca el PIN que se le proporciona en el panel del operador de la impresora en el campo PIN de la página WPS del enrutador en menos de dos minutos. Espere a que se complete la configuración.
  - *En el caso de que la configuración se haya efectuado correctamente*

Aparecerá el mensaje Wi-Fi Protected Setup se ha realizado correctamente en el panel del operador de la impresora.

Compruebe si el indicador LED Wi-Fi de la impresora cambia a azul. Para obtener más información, consulte [Indicador LED Wi-Fi](#). Continúe en [paso 15](#).



- *En el caso de que la configuración no se efectúe correctamente o que se supere el tiempo de espera*

Espere unos minutos y, a continuación, prosiga [paso 9](#) hasta el [paso 14](#) de nuevo.

15. Cierre la página WPS del enrutador.
16. Siga las instrucciones que aparecen en la pantalla de instalación para completar la configuración.



## Uso del botón de comando de Wi-Fi Protected Setup de la página web del enrutador

1. *Si está utilizando la impresora con un equipo Dell nuevo:* Conecte el cable USB entre el puerto de la parte posterior de la impresora y el puerto de la parte posterior del equipo. Consulte [paso 6](#).

*Si está utilizando la impresora con un equipo existente:* vaya al siguiente paso.

2. Asegúrese de que el equipo está encendido e inserte el CD *Drivers and Utilities*.
3. En la pantalla de **bienvenida**, haga clic en **Siguiente**.
4. Seleccione **Acepto los términos del Acuerdo de licencia** y a continuación haga clic en **Siguiente**.
5. Haga clic en **Siguiente** en la pantalla **Instalar software adicional** o **Software ya instalado**.
6. En la pantalla **Selección del tipo de conexión**, seleccione **Conexión inalámbrica** y, a continuación, haga clic en **Siguiente**.
7. Espere a que aparezca la pantalla **Configuración inalámbrica**.



8. Con un explorador de Internet, introduzca la dirección IP del enrutador y pulse **Intro**.



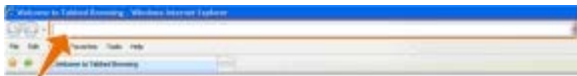





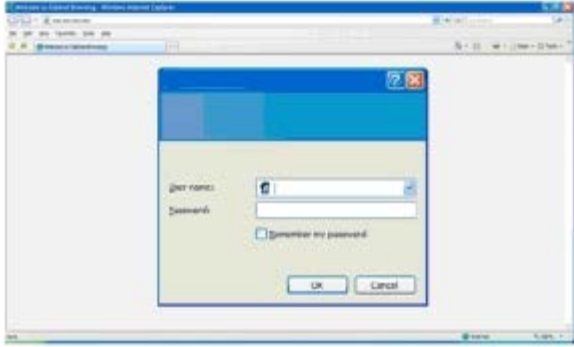



Se abrirá la página web del enrutador. Navegue a la sección de WPS.



## IP Address

**NOTA:** Puede que se le solicite que introduzca el nombre de usuario y la contraseña. Si no está seguro de su nombre de usuario y contraseña, póngase en contacto con la línea de ayuda del fabricante del enrutador o con el proveedor de servicios de Internet.



9. En el panel del operador de la impresora, utilice el botón de flecha a la izquierda o a la derecha   para desplazarse hasta Configuración y, a continuación, pulse el botón **Seleccionar** .
10. Utilice el botón de flecha a la izquierda o a la derecha   para desplazarse hasta Configuración de red y, a continuación, pulse el botón **Seleccionar** .
11. Utilice el botón de flecha a la izquierda o a la derecha   para desplazarse hasta Wi-Fi Protected Setup y, a continuación, pulse el botón **Seleccionar** .
12. Utilice el botón de flecha hacia la izquierda o hacia la derecha   para desplazarse hasta el botón de comando y, a continuación, pulse el botón **Seleccionar** .
13. Pulse el botón **Seleccionar**  para continuar.



14. Haga clic en el **botón de comando** en la página WPS del enrutador en menos de 2 minutos. Espere a que se complete la configuración.
  - *En el caso de que la configuración se haya efectuado correctamente*

Aparecerá el mensaje Wi-Fi Protected Setup se ha realizado correctamente en el panel del operador de la impresora.

Compruebe si el indicador LED Wi-Fi de la impresora cambia a azul. Para obtener más información, consulte [Indicador LED Wi-Fi](#). Continúe en [paso 15](#).



- *En el caso de que la configuración no se efectúe correctamente o que se supere el tiempo de espera*

Espera unos minutos y, a continuación, prosiga [paso 9](#) hasta el [paso 14](#) de nuevo.

15. Cierre la página WPS del enrutador.

16. Siga las instrucciones que aparecen en la pantalla de instalación para completar la configuración.



## Uso del botón físico de comando Wi-Fi Protected Setup del enrutador

1. *Si está utilizando la impresora con un equipo Dell nuevo:* Conecte el cable USB entre el puerto de la parte posterior de la impresora y el puerto de la parte posterior del equipo. Consulte [paso 6](#).

*Si está utilizando la impresora con un equipo existente:* vaya al siguiente paso.

2. Asegúrese de que el equipo está encendido e inserte el CD *Drivers and Utilities*.

3. En la pantalla de **bienvenida**, haga clic en **Siguiente**.

4. Seleccione **Acepto los términos del Acuerdo de licencia** y a continuación haga clic en **Siguiente**.













5. En la pantalla de **Instalar software adicional**, haga clic en la pantalla **Software ya instalado** y, a continuación, haga clic en **Siguiente**.

6. En la pantalla **Selección del tipo de conexión**, seleccione **Conexión inalámbrica** y, a continuación, haga clic en **Siguiente**.

7. Espere a que aparezca la pantalla **Configuración inalámbrica**.





8. En el panel del operador de la impresora, utilice el botón de flecha hacia la izquierda o hacia la derecha   para desplazarse hasta Configuración y, a continuación, pulse el botón **Seleccionar** .
9. Utilice el botón de flecha hacia la izquierda o hacia la derecha   para desplazarse hasta Configuración de red y, a continuación, pulse el botón **Seleccionar** .
10. Utilice el botón de flecha hacia la izquierda o hacia la derecha   para desplazarse hasta Wi-Fi Protected Setup y, a continuación, pulse el botón **Seleccionar** .
11. Utilice el botón de flecha hacia la izquierda o hacia la derecha   para desplazarse hasta el botón de comando y, a continuación, pulse el botón **Seleccionar** .
12. Pulse el botón **Seleccionar**  para continuar.



13. Vaya al enrutador y, a continuación, pulse el botón de comando del enrutador antes de que pasen dos minutos. Espere a que se complete la configuración.

 **NOTA:** Para configurar algunos enrutadores puede ser necesario emplear más o menos tiempo. Consulte el manual del enrutador para ver el tiempo necesario para pulsar el botón del enrutador antes de que se pierda la conexión de configuración.

- Si la configuración se llevó a cabo correctamente,

aparece Wi-Fi Protected Setup se ha realizado correctamente en el panel del operador de la impresora.

Compruebe si el indicador LED Wi-Fi de la impresora cambia a azul. Para obtener más información, consulte [Indicador LED Wi-Fi](#). Continúe en [paso 15](#).



- Si la configuración no se realiza correctamente o se hace fuera de tiempo,

Espere unos minutos y, a continuación, lleve a cabo [paso 8](#) hasta el [paso 13](#) de nuevo.

14. Siga las instrucciones que aparecen en la pantalla de instalación para completar la configuración.











## Si utiliza Windows Vista

Para configurar la impresora en la red inalámbrica mediante WPS, puede utilizar Windows Vista™ en vez de los métodos de botones de comando o PIN. Para obtener más información sobre la utilización de Windows Vista, consulte la documentación suministrada con el sistema operativo.

---

## Impresión de una página de configuración de red

Para conocer la dirección IP de la impresora y otros valores de red inalámbrica (como el SSID, el tipo de BSS o el modo de seguridad inalámbrica), imprima una página de configuración de red.

1. En el menú principal del panel del operador de la impresora, pulse el botón de **flecha** hacia la izquierda o la derecha   para desplazarse hasta Configuración y, a continuación, pulse el botón **Seleccionar** .
2. Pulse el botón de **flecha** hacia la izquierda o la derecha   para desplazarse hasta Configuración de red y, a continuación, pulse el botón **Seleccionar** .
3. Pulse el botón de **flecha** hacia la izquierda o la derecha   para desplazarse hasta Imprimir página de configuración y, a continuación, pulse el botón **Seleccionar** .







Siga las instrucciones que aparecen en la pantalla de la impresora. Se imprimirá la página de configuración de red.









La dirección IP del adaptador lleva el rótulo **Dirección:** bajo el título **TCP/IP**.

---

## Cambio de valores de DHCP

DHCP (Dynamic Host Configuration Protocol, Protocolo de configuración dinámica del servidor) asigna direcciones IP de forma automática, máscaras de subred y una pasarela predeterminada. Necesitará deshabilitar DHCP desde el panel del operador para asignar una dirección IP de forma manual.

1. En el menú principal, utilice los botones de **flecha** a la izquierda y a la derecha   para desplazarse hasta AJUSTES y, a continuación, pulse el botón **Seleccionar** .
2. En el menú **Configuración**, use los botones de **flecha** a la izquierda y a la derecha   para desplazarse a Configuración de red y, a continuación, pulse el botón **Seleccionar** .

3. Utilice los botones de **flecha** hacia la izquierda y hacia la derecha   para desplazarse hasta Menú TCP/IP y, a continuación, pulse el botón **Seleccionar** .
  4. Utilice los botones de **flecha** a la izquierda y a la derecha   para desplazarse hasta Activar DHCP y, a continuación, pulse el botón **Seleccionar** .
  5. Utilice los botones de **flecha** a la izquierda o a la derecha   para desplazarse hasta una de las opciones y, a continuación, pulse el botón **Seleccionar**  para guardar el valor.
- 

## Cambio de ajustes inalámbricos tras la instalación

La configuración de la impresora por medio de la Utilidad de configuración inalámbrica supone la conexión de la impresora inalámbrica a un equipo por medio de un cable USB y el inicio del CD *Drivers and Utilities*.

Si necesita ajustar la configuración del adaptador inalámbrico después de la instalación, el CD no será necesario. Inicie la Utilidad de configuración inalámbrica.

*En Windows Vista:*

1. Haga clic en  **Programas**.
2. Haga clic en **Impresoras Dell**.
3. Haga clic en **Dell V505**.
4. Haga clic en **Utilidad de configuración inalámbrica de Dell**.
5. Siga las instrucciones que aparecen en la pantalla para cambiar la configuración inalámbrica.

*En Windows XP y Windows 2000:*

1. Haga clic en **Inicio**® **Programas** o **Todos los programas**® **Impresoras Dell**® **Dell V505**.
2. Haga clic en **Utilidad de configuración inalámbrica de Dell**.
3. Siga las instrucciones que aparecen en la pantalla para cambiar la configuración inalámbrica.

La Utilidad de configuración inalámbrica guía al usuario a través del proceso de configuración. El asistente puede detectar automáticamente los ajustes de la red inalámbrica o permitir que el usuario introduzca manualmente los ajustes de configuración de la red.

# Descripción de los menús del panel del operador

• [Modo de Modo de copia](#)

• [Modo de escaneo](#)

• [Modo de fax](#)

• [Modo de foto](#)

• [Modo de archivo Office](#)

• [Modo PictBridge](#)

• [Modo Bluetooth](#)







• [Modo de configuración](#)

• [Modo de mantenimiento](#)



## Modo de Modo de copia

Menú principal	Menú principal de modo
Copiar	Copiar en color
	Copias
	Calidad
	Oscuro
	Configuración de papel
	Copias a dos caras
	Zoom
	Repetir imagen
	Clasificar
	N.º por cara
	Tamaño original
	Tipo original
	Copia de tarjeta de identificación

Para ver o cambiar los valores del menú Modo de copia, haga lo siguiente:

1. En el menú principal, utilice los botones de **flecha** derecha e izquierda  para desplazarse hasta COPIAR.
2. Pulse el botón **Seleccionar** .
3. Utilice los botones de **flecha** a la izquierda y a la derecha  hasta que aparezca el título que desee en la pantalla y, a continuación, pulse el botón **Seleccionar** .
4. Utilice los botones de **flecha** hacia la izquierda y hacia la derecha  para desplazarse por los elementos de menú disponibles.
5. Cuando aparezca en la pantalla el valor que desea, pulse el botón **Seleccionar**  para guardar el valor.



<b>En este elemento de menú:</b>	<b>Puede:</b>
Copiar en color	Seleccionar color o en blanco y negro para la copia. <ul style="list-style-type: none"><li>• *Color</li><li>• Negro</li></ul>
Copias	Especificar el número de copias que desee realizar de 1 a 99.
Calidad	Seleccionar la calidad de la copia. <ul style="list-style-type: none"><li>• *Automática</li><li>• Borrador</li><li>• Normal</li><li>• Foto</li></ul>
Oscuro	Utilizar los botones de <b>flecha</b> hacia la izquierda y hacia la derecha   para ajustar un valor de brillo.
Configuración de papel	Seleccionar el tamaño y tipo de papel en la bandeja de entrada de papel. <ul style="list-style-type: none"><li>• Tamaño de papel<ul style="list-style-type: none"><li>◦ *8,5 x 11 pulg.</li><li>◦ 8,5 x 14 pulg.</li><li>◦ A4</li><li>◦ B5</li><li>◦ A5</li><li>◦ A6</li><li>◦ L</li><li>◦ 2L</li><li>◦ Hagaki</li><li>◦ 3 x 5 pulg.</li><li>◦ 4 x 6 pulg.</li><li>◦ 4 x 8 pulg.</li><li>◦ 5 x 7 pulg.</li><li>◦ 10 x 15 cm</li><li>◦ 10 x 20 cm</li><li>◦ 13 x 18 cm</li></ul></li><li>• Tipo de papel<ul style="list-style-type: none"><li>◦ *Detección automática</li><li>◦ Normal</li><li>◦ Gramaje elevado mate</li><li>◦ Foto</li><li>◦ Transparencia</li></ul></li></ul>
Copias a dos caras	Seleccionar el tipo de copias que desea. <ul style="list-style-type: none"><li>• *Original a una cara, copia a una cara</li><li>• Original a una cara, copia a dos caras</li><li>• Original a dos caras, copia a dos caras</li><li>• Original a dos caras, copia a una cara</li></ul>
Zoom	Especificar el porcentaje que desea que la copia aumente el documento original. <ul style="list-style-type: none"><li>• 50%</li><li>• *100%</li><li>• 150%</li><li>• 200%</li><li>• Personalizar %</li><li>• Ajustar a página</li><li>• Póster 2 x 2</li></ul>

	<ul style="list-style-type: none"> <li>• Póster 3 x 3</li> <li>• Póster 4 x 4</li> </ul>
Repetir imagen	<p>Especificar el número de veces que desea repetir la imagen en una página.</p> <ul style="list-style-type: none"> <li>• *1 por página</li> <li>• 4 por página</li> <li>• 9 por página</li> <li>• 16 por página</li> </ul>
Clasificar	<p>Seleccione si las copias están clasificadas o no.</p> <ul style="list-style-type: none"> <li>• *Apagado</li> <li>• Activado</li> </ul>
N.º por cara	<p>Seleccione el número de páginas que desee copiar en una hoja de papel.</p> <ul style="list-style-type: none"> <li>• *1 por cara</li> <li>• 2 por cara</li> <li>• 4 por cara</li> </ul>
Tamaño original	<p>Seleccionar el tamaño del documento original que esté copiando.</p> <ul style="list-style-type: none"> <li>• *Automática</li> <li>• 8,5 x 11 pulg.</li> <li>• 2,25 x 3,25 pulg.</li> <li>• 3 x 5 pulg.</li> <li>• 3,5 x 5 pulg.</li> <li>• 4 x 6 pulg.</li> <li>• 4 x 8 pulg.</li> <li>• 5 x 7 pulg.</li> <li>• 8 x 10 pulg.</li> <li>• L</li> <li>• 2L</li> <li>• Hagaki</li> <li>• A6</li> <li>• A5</li> <li>• B5</li> <li>• A4</li> <li>• 60 x 80 mm</li> <li>• 9 x 13 cm</li> <li>• 10 x 15 cm</li> <li>• 10 x 20 cm</li> <li>• 13 x 18 cm</li> <li>• 20 x 25 cm</li> </ul>
Tipo original	<p>Seleccionar el tipo del documento original que esté copiando.</p> <ul style="list-style-type: none"> <li>• *Texto y gráficos</li> <li>• Sólo texto</li> <li>• Foto</li> <li>• Detección automática</li> </ul> <p><b>NOTA:</b> Su equipo dispone de <b>Smart Copy</b>, una tecnología que permite a la impresora ajustar automáticamente los valores de <b>Tipo de contenido</b> para mejorar la calidad de las copias. Cuando <b>Tipo de contenido</b> está definido como Auto (valor predeterminado), la impresora realiza un escaneado previo de cada documento antes de copiarlo y, a continuación, optimiza los valores para ofrecer colores más variados, tonos grises más neutros, texto más nítido e imágenes más detalladas.</p>
Copia de tarjeta de identificación	<p>Copia los dos lados de una tarjeta de presentación en una página.</p> <p>Coloque la tarjeta de identificación sobre la esquina superior izquierda del escáner y pulse  para continuar.</p>

**NOTA:** La opción Copia de tarjeta de identificación sólo es válida con papel de tamaño Carta o A4.









**\* Valores predeterminados de fábrica/Valor actual seleccionado por el usuario**





## Modo de escaneo

El menú Modo de escaneo sólo está disponible si la impresora está conectada a un equipo o a un adaptador de red.

Menú principal	Menú principal de modo
Escanear	Color de escaneo
	Escanear en un equipo
	Escanear a red
	Escanear en un dispositivo de memoria
	Calidad
	Tamaño original

Para ver o cambiar los valores del menú Modo de escaneo, haga lo siguiente:

1. En el menú principal, utilice el botón de **flecha** izquierda y derecha   hasta desplazarse a ESCANEAR.
2. Pulse el botón **Seleccionar** .
3. Utilice los botones de **flecha** a la izquierda y a la derecha   hasta que aparezca el título que desee en la pantalla y, a continuación, pulse el botón **Seleccionar** .
4. Utilice los botones de **flecha** hacia la izquierda y hacia la derecha   para desplazarse por los elementos de menú disponibles.
5. Cuando aparezca en la pantalla el valor que desea, pulse el botón **Seleccionar**  para guardar el valor.

En este elemento de menú:	Puede:
Color de escaneo	Seleccionar color o en blanco y negro para la copia. <ul style="list-style-type: none"><li>• *Color</li><li>• Negro</li></ul>
Escanear en un equipo	<ul style="list-style-type: none"><li>• <i>Si la impresora está conectada de forma local (mediante USB):</i> Utilizar los botones de <b>flecha</b> izquierda y derecha   para seleccionar la aplicación a la que desea enviar la imagen o documento escaneados.</li><li>• <i>Si la impresora se encuentra conectada a una red:</i> Utilizar los botones de <b>flecha</b> izquierda o derecha   para desplazarse a los equipos disponibles y, a continuación, pulsar el botón <b>Seleccionar</b>  para acceder a la lista de aplicaciones disponibles en</li></ul>



ese equipo.

Escanear a red	Envíe imágenes o documentos escaneados a una lista de equipos conectados a una red. <b>NOTA:</b> Si el equipo al que está enviando imágenes o documentos escaneados necesita un PIN, se le pedirá que lo introduzca antes de que se inicie el escaneo. Para obtener más información sobre el escaneo en red, consulte <a href="#">Escaneo de un documento o fotografía a través de una red</a> .
Escanear en un dispositivo de memoria	Guardar de modo automático los documentos o imágenes del cristal del escáner o el alimentador automático de documentos (ADF) en la tarjeta de memoria introducida o USB.
Calidad	Seleccionar la resolución en la que desea que se escanee el documento o imagen original. <ul style="list-style-type: none"> <li>• *Automática</li> <li>• 75 ppp</li> <li>• 150 ppp</li> <li>• 300 ppp</li> <li>• 600 ppp</li> <li>• 1.200 ppp</li> </ul>
Tamaño original	Seleccionar el tamaño del documento original que desee escanear. <ul style="list-style-type: none"> <li>• *Detección automática</li> <li>• 8,5 x 11 pulg.</li> <li>• 2,25 x 3,25 pulg.</li> <li>• 3 x 5 pulg.</li> <li>• 3,5 x 5 pulg.</li> <li>• 4 x 6 pulg.</li> <li>• 4 x 8 pulg.</li> <li>• 5 x 7 pulg.</li> <li>• 8 x 10 pulg.</li> <li>• L</li> <li>• 2L</li> <li>• Hagaki</li> <li>• A6</li> <li>• A5</li> <li>• B5</li> <li>• A4</li> <li>• 60 x 80 mm</li> <li>• 9 x 13 cm</li> <li>• 10 x 15 cm</li> <li>• 10 x 20 cm</li> <li>• 13 x 18 cm</li> <li>• 20 x 25 cm</li> </ul>

\* Valores predeterminados de fábrica/Valor actual seleccionado por el usuario

## Modo de fax







Menú principal	Menú principal de modo	Submenú de modo	Submenú de modo
Fax	Fax en color	*Blanco y negro	
		Color	
	Libreta de teléfonos	Visualizar	
		Agregar	
		Eliminar	



	Modificar	
	Imprimir	
Marcación instantánea		
Retrasar fax	Retrasar hasta	
	Ver pendientes	
Calidad	*Estándar	
	Superior	
	Óptima	
	Máxima	
Oscuro		
Tamaño original	*8,5 x 11 pulg.	
	A4	
Configurar fax	Informes	Informe de actividad
		Confirmación
		Informes de impresión
	Llamada y contestación	Respuesta automática
		Volumen del timbre
		Responder al fax cuando
		Modelo de timbre
		Reenvío de fax
		Patrón de identificación de llamada
		Código de respuesta manual
	Impresión de fax	Configuración de papel
		Ajustar fax a página
		Pie de página de fax
		Impresión de fax a dos caras
	Marcación y envío	Su número de fax
		Su nombre de fax
		Método de marcación
		Hora de rellamada
		Intentos de rellamada
		Prefijo de marcación
		Volumen de marcación
		Escanear
		Velocidad máxima de envío
Conversión automática de fax		
Corrección de errores		
Bloqueo fax	Encender/Apagar	
	Agregar	
	Eliminar	

			Modificar
			Imprimir
			Bloquear sin ID

Para ver o cambiar los valores del menú Modo de fax:

1. En el menú principal, utilice los botones de **flecha** hacia la derecha y hacia la izquierda  para desplazarse hasta FAX.
2. Pulse el botón **Seleccionar** .
3. Se le solicitará un número de teléfono. Pulse el botón **Seleccionar** .
4. Pulse el botón de **flecha** hacia la derecha  hasta que aparezca el título que desea en la pantalla y, a continuación, pulse el botón **Seleccionar** .
5. Utilice los botones de **flecha** hacia la izquierda y hacia la derecha  para desplazarse por los elementos de menú disponibles.
6. Cuando aparezca en la pantalla el valor que desee, pulse el botón **Seleccionar**  para guardar el valor o entrar en el submenú.



Para que el envío de faxes funcione correctamente:

- El conector FAX de la impresora (conector inferior ) debe estar conectado a una línea de teléfono activa. Consulte [Configuración de la impresora con dispositivos externos](#) para comprobar los detalles de configuración.

 **NOTA:** No pueden enviarse faxes con una DSL (línea digital de abonado) o RDSI (Red Digital de Servicios Integrados) a menos que adquiera un filtro de líneas digitales. Póngase en contacto con su proveedor de servicios de Internet para obtener más detalles.



- Si está enviando un fax desde una aplicación, la impresora debe estar conectada a un equipo con un cable USB.

En este elemento de menú:	Puede:
Fax en color	Especificar si desea su fax en color o en blanco y negro. <ul style="list-style-type: none"> <li>• *Blanco y negro</li> <li>• Color</li> </ul>
Libreta de teléfonos	Especificar la acción que quiere llevar a cabo en la libreta de teléfonos. <ul style="list-style-type: none"> <li>• Visualizar</li> <li>• Agregar</li> <li>• Eliminar</li> <li>• Modificar</li> <li>• Imprimir</li> </ul> <p>Para obtener más información acerca de la Libreta de teléfonos, consulte <a href="#">Utilización de la función de marcación rápida</a>.</p>
Marcación instantánea	Pulsar el botón <b>Seleccionar</b>  para que la impresora se desconecte.
Retrasar fax	Enviar un fax con retraso o ver los faxes en espera de ser enviados.

	<ul style="list-style-type: none"> <li>• Retrasar hasta</li> <li>• Ver pendientes</li> </ul>
Calidad	<p>Especificar la calidad (resolución) del fax que se está enviando.</p> <ul style="list-style-type: none"> <li>• *Estándar</li> <li>• Superior</li> <li>• Óptima</li> <li>• Máxima</li> </ul>
Oscuro	<p>Utilizar los botones de <b>flecha</b> hacia la izquierda y hacia la derecha   para especificar un valor de oscuridad. El valor predeterminado de oscuridad es cuando el asterisco (*) está en el medio de la barra.</p>
Tamaño original	<p>Definir el tamaño del documento que se está escaneando para enviar por fax.</p> <ul style="list-style-type: none"> <li>• *8,5 x 11 pulg.</li> <li>• A4</li> </ul>
Configurar fax	<p>Definir varias funciones de configuración para los ajustes de fax de la impresora.</p> <ul style="list-style-type: none"> <li>• Informes</li> <li>• Llamada y contestación</li> <li>• Impresión de fax</li> <li>• Marcación y envío</li> <li>• Bloqueo fax</li> </ul>
<p><b>* Valores predeterminados de fábrica/Valor actual seleccionado por el usuario</b></p>	

## Menú Configurar fax

La opción que seleccione en el título Configurar fax controla los ajustes que se muestran en la pantalla.



1. En el menú **Configurar fax**, utilice los botones de **flecha** hacia la izquierda y hacia la derecha   para desplazarse por las opciones disponibles.
2. Pulse el botón **Seleccionar** .

## Menú Configurar fax

En este elemento de menú:	Puede:
Informes	<p>Especificar el tipo de informe para el que le gustaría definir ajustes de impresión.</p> <ul style="list-style-type: none"> <li>• Informe de actividad</li> <li>• Confirmación</li> <li>• Informes de impresión</li> </ul> <p>Para obtener más información acerca de cualquiera de las opciones de la lista del título Informes, consulte <a href="#">Opciones de fax adicionales</a>.</p>
Llamada y contestación	<p>Definir varias funciones de llamada y respuesta para los ajustes de fax de la impresora.</p> <ul style="list-style-type: none"> <li>• Respuesta automática</li> <li>• Volumen del timbre</li> <li>• Responder al fax cuando</li> <li>• Modelo de timbre</li> <li>• Reenvío de fax</li> <li>• Patrón de identificación de llamada</li> <li>• Código de respuesta manual</li> </ul> <p>Para obtener más información acerca de cualquiera de las opciones de la lista del título Llamada y respuesta, consulte <a href="#">Opciones de fax adicionales</a>.</p>

Impresión de fax	<p>Definir los ajustes sobre el modo en que desea imprimir faxes.</p> <ul style="list-style-type: none"> <li>• Configuración de papel</li> <li>• Ajustar fax a página</li> <li>• Pie de página de fax</li> <li>• Impresión de fax a dos caras</li> </ul> <p>Para obtener más información acerca de cualquiera de las opciones de la lista del título Impresión de fax, consulte <a href="#">Opciones de fax adicionales</a>.</p>
Marcación y envío	<p>Definir varias opciones que controlen el modo en que la impresora envía faxes.</p> <ul style="list-style-type: none"> <li>• Su n.º fax: utilizar el teclado para introducir el número de fax. Éste es el número que se utiliza en el pie de página de fax.</li> <li>• Su nombre de fax: utilizar el teclado para introducir el nombre de fax. Éste es el nombre que se utiliza en el pie de página de fax.</li> <li>• Método de marcación</li> <li>• Hora de rellamada</li> <li>• Intentos de rellamada</li> <li>• Prefijo de marcación</li> <li>• Volumen de marcación</li> <li>• Escanear</li> <li>• Velocidad máxima de envío</li> <li>• Conversión automática de fax</li> <li>• Corrección de errores</li> </ul> <p>Para obtener más información acerca de cualquiera de las opciones de la lista del título Marcación y envío, consulte <a href="#">Opciones de fax adicionales</a>.</p>
Bloqueo fax	<p>Añadir o eliminar números desde los que desea bloquear faxes.</p> <ul style="list-style-type: none"> <li>• Encender/Apagar</li> <li>• Agregar</li> <li>• Eliminar</li> <li>• Modificar</li> <li>• Imprimir</li> <li>• Bloquear sin ID</li> </ul> <p>Para obtener más información acerca de cualquiera de las opciones de la lista del título Bloqueo de faxes, consulte <a href="#">Opciones de fax adicionales</a>.</p>

## Opciones de fax adicionales

1. Utilice los botones de **flecha** hacia la izquierda y hacia la derecha   para desplazarse por las opciones disponibles.
2. Cuando aparezca en la pantalla el valor que desea, pulse el botón **Seleccionar**  para guardar el valor.

## Opciones de fax adicionales

En este elemento de menú:	Puede:
Informe de actividad	<p>Especificar cuándo desea que se imprima un informe de actividad de fax.</p> <ul style="list-style-type: none"> <li>• *A petición</li> <li>• Después de 40 faxes</li> </ul>
Confirmación	<p>Especificar con qué frecuencia desea imprimir una confirmación del fax.</p> <ul style="list-style-type: none"> <li>• *Si hay error</li> <li>• Desactivado</li> <li>• Imprimir siempre</li> </ul>

Informes de impresión	<p>Especificar el informe o registro que desea imprimir.</p> <ul style="list-style-type: none"> <li>• Informe de actividad</li> <li>• Registro de envío</li> <li>• Registro de recepción</li> <li>• Lista de valores</li> </ul>
Respuesta automática	<p>Especificar los valores de respuesta automática.</p> <ul style="list-style-type: none"> <li>• *Activado</li> <li>• Programada</li> <li>• Desactivado</li> </ul>
Volumen del timbre	<p>Especificar el volumen de llamada en el altavoz incorporado en la impresora.</p> <ul style="list-style-type: none"> <li>• Desactivado</li> <li>• *Bajo</li> <li>• Alto</li> </ul>
Responder al fax cuando	<p>Especificar el número de tonos que sonarán antes de que la impresora responda al fax si la impresora está en modo de respuesta automática.</p> <ul style="list-style-type: none"> <li>• Después de 1 tono</li> <li>• Después de 2 tonos</li> <li>• *Tras 3 tonos</li> <li>• Después de 5 tonos</li> </ul> <p><b>NOTA:</b> Para utilizar el bloqueo de fax, debe tener seleccionados dos o más tonos.</p>
Modelo de timbre	<p>Especificar un tipo de tono para que la impresora sólo responda a las llamadas entrantes con ese tono. El valor predeterminado Cualquiera responde a todas las llamadas entrantes.</p> <ul style="list-style-type: none"> <li>• *Cualquiera</li> <li>• Sencillo</li> <li>• Doble</li> <li>• Triple</li> </ul>
Reenvío de fax	<p>Especificar si desea que los faxes entrantes se envíen a otro número de fax.</p> <ul style="list-style-type: none"> <li>• *Apagado</li> <li>• Reenviar</li> <li>• Imprimir y reenviar</li> </ul>
Patrón de identificación de llamada	<p>Especificar el patrón de identificación de llamada que desea utilizar.</p> <ul style="list-style-type: none"> <li>• *Patrón 1</li> <li>• Patrón 2</li> <li>• Patrón n</li> </ul> <p><b>NOTA:</b> El número de patrones que se muestra está basado en la selección del país.</p>
Código de respuesta manual	<p>Reciba de forma manual un fax entrante incluso cuando la opción Respuesta automática está desactivada o cuando está seleccionado un modelo de timbre.</p> <p><b>NOTA:</b> El código predeterminado de respuesta es 3355#. Puede introducir un máximo de 7 dígitos en el teclado del teléfono o de la impresora para cambiar el código de respuesta.</p>
Configuración de papel	<p>Seleccionar el tamaño y tipo de papel en la bandeja de entrada de papel.</p> <p><b>NOTA:</b> El ajuste predeterminado para el tamaño del papel varía en base al país seleccionado.</p> <ul style="list-style-type: none"> <li>• Tamaño de papel <ul style="list-style-type: none"> <li>◦ *8,5 x 11 pulg.</li> <li>◦ 8,5 x 14 pulg.</li> <li>◦ A4</li> <li>◦ B5</li> <li>◦ A5</li> </ul> </li> </ul>

	<ul style="list-style-type: none"> <li>o A6</li> <li>o L</li> <li>o 2L</li> <li>o Hagaki</li> <li>o 3 x 5 pulg.</li> <li>o 4 x 6 pulg.</li> <li>o 4 x 8 pulg.</li> <li>o 5 x 7 pulg.</li> <li>o 10 x 15 cm</li> <li>o 10 x 20 cm</li> <li>o 13 x 18 cm</li> <li>• Tipo de papel <ul style="list-style-type: none"> <li>o *Detección automática</li> <li>o Normal</li> <li>o Gramaje elevado mate</li> <li>o Foto</li> <li>o Transparencia</li> </ul> </li> </ul>
Ajustar fax a página	<p>Especificar si desea ajustar los faxes demasiado grandes al papel de la bandeja de entrada de papel.</p> <ul style="list-style-type: none"> <li>• *Ajustar página</li> <li>• Utilizar dos hojas</li> </ul>
Pie de página de fax	<p>Especificar si desea introducir el pie de página Hora/Fecha/Número de página/Identificación de sistema en la parte inferior de cada fax que reciba.</p> <ul style="list-style-type: none"> <li>• *Activado</li> <li>• Desactivado</li> </ul>
Impresión de fax a dos caras	<p>Especificar cómo desea imprimir el fax.</p> <ul style="list-style-type: none"> <li>• *A una cara</li> <li>• A dos caras</li> </ul>
Método de marcación	<p>Especificar el método de marcación de la impresora.</p> <ul style="list-style-type: none"> <li>• *Marcación por tonos</li> <li>• Por pulsos</li> <li>• Mediante PBX</li> </ul>
Hora de rellamada	<p>Especificar la cantidad de tiempo que la impresora deberá esperar antes de intentar enviar de nuevo un fax erróneo.</p> <ul style="list-style-type: none"> <li>• 1 minuto</li> <li>• *2 minutos</li> <li>• 3 minutos*</li> <li>• 4 minutos*</li> <li>• 5 minutos*</li> <li>• 6 minutos*</li> <li>• 7 minutos*</li> <li>• 8 minutos*</li> </ul>
Intentos de rellamada	<p>Especificar el número de veces que la impresora deberá intentar reenviar un fax erróneo.</p> <ul style="list-style-type: none"> <li>• 0 vez</li> <li>• 1 vez</li> <li>• 2 veces</li> <li>• *3 veces</li> <li>• 4 veces</li> <li>• 5 veces</li> </ul>
Prefijo de marcación	<p>Especificar un número de hasta ocho dígitos que se añadirá al comienzo de cada número que se marque.</p> <p><b>NOTA:</b> Se introduce de forma automática una pausa después del prefijo cuando se realiza el marcado.</p>

	<p>Si no se define ningún prefijo:</p> <ul style="list-style-type: none"> <li>• *Ninguno</li> <li>• Crear</li> </ul> <p>Si se define un prefijo:</p> <ul style="list-style-type: none"> <li>• *Actual</li> <li>• Ninguno</li> </ul>
Volumen de marcación	<p>Especificar el volumen de marcación.</p> <ul style="list-style-type: none"> <li>• Desactivado</li> <li>• *Bajo</li> <li>• Alto</li> </ul>
Escanear	<p>Especificar si desea que se escanee el documento original en la memoria antes o después de marcar el número de fax.</p> <ul style="list-style-type: none"> <li>• *Antes marcación</li> <li>• Tras marcación</li> </ul>
Velocidad máxima de envío	<p>Especificar la velocidad máxima a la que se envía un fax.</p> <ul style="list-style-type: none"> <li>• 2400</li> <li>• 4800</li> <li>• 7200</li> <li>• 9600</li> <li>• 12000</li> <li>• 14400</li> <li>• 16800</li> <li>• 19200</li> <li>• 21600</li> <li>• 24000</li> <li>• 26400</li> <li>• 28800</li> <li>• 31200</li> <li>• *33600</li> </ul>
Conversión automática de fax	<p>Activar o desactivar la conversión automática de fax. Si manda por fax un documento de alta resolución a otro fax que imprima a una resolución menor, la impresora convierte automáticamente la resolución para que coincida con la de la máquina de fax receptora.</p> <ul style="list-style-type: none"> <li>• *Activado</li> <li>• Desactivado</li> </ul>
Corrección de errores	<p>Especificar si desea activar la corrección de errores.</p> <ul style="list-style-type: none"> <li>• *Activado</li> <li>• Desactivado</li> </ul>
Encender/Apagar	<p>Activar o desactivar el bloqueo de fax.</p> <ul style="list-style-type: none"> <li>• Activado</li> <li>• *Apagado</li> </ul>
Agregar	<p>Introduzca los números de fax y los nombres de identificación de llamada bloqueados para enviar faxes a esta impresora.</p> <p><b>NOTA:</b> Puede introducir un máximo de 64 dígitos en un número de fax y de 24 caracteres en el nombre de identificación de llamada.</p>
Eliminar	<p>Elimine las entradas en la lista de faxes bloqueados.</p>
Modificar	<p>Cambie o edite las entradas de faxes bloqueados.</p>

Imprimir	Imprima la lista de faxes bloqueados.
Bloquear sin ID	Activar o desactivar el bloqueo de faxes sin identificación de llamada. <ul style="list-style-type: none"> <li>• Activado</li> <li>• *Apagado</li> </ul>
<b>* Valores predeterminados de fábrica/Valor actual seleccionado por el usuario</b>	

## Modo de foto



El Modo de foto sólo está disponible cuando una tarjeta de memoria se introduce en la impresora o si un dispositivo USB o una cámara digital compatible con PictBridge está conectada al puerto PictBridge.



Menú principal	Menú principal de modo
Foto	Seleccionar equipo
	Hoja de prueba
	Imprimir DPOF
	Color de foto
	Mejora automática
	Guardar fotos
	Imprimir imágenes
	Tamaño de foto
	Configuración de papel
	Calidad



Para ver o cambiar los valores del menú Modo de foto:

1. Introduzca una tarjeta de memoria en las ranuras para tarjetas o un dispositivo USB en el puerto PictBridge.

 **AVISO:** No retire la tarjeta de memoria ni el dispositivo USB, ni toque el área cercana mientras se esté leyendo, imprimiendo o escribiendo desde alguno de estos dispositivos. Los datos podrían resultar dañados.

2. Si la tarjeta de memoria o llave USB sólo contiene fotos, la impresora cambia automáticamente a FOT0. Utilice los botones de **flecha** a la izquierda y a la derecha   hasta que aparezca el título que desee en la pantalla y, a continuación, pulse el botón **Seleccionar** .







Si la tarjeta de memoria o la llave USB contiene documentos y fotos, la impresora le pregunta qué archivos desea imprimir. Utilice los botones de **flecha** hacia la izquierda y hacia la derecha   para desplazarse hasta Fotos y, a continuación, pulse el botón **Seleccionar** .

3. Utilice los botones de **flecha** hacia la izquierda y hacia la derecha   para desplazarse por los elementos de menú disponibles.
4. Cuando aparezca en la pantalla el valor que desea, pulse el botón **Seleccionar**  para guardar el valor.

En este elemento de menú:

Puede:



<p>Seleccionar equipo</p>	<p>Elegir un equipo al que enviar las fotos. Sólo está disponible cuando la impresora está conectada a una red y ha recibido una lista de equipos compatibles con la conexión de los medios de red.</p>
<p>Hoja de prueba</p>	<p>Utilizar la página de prueba para controlar la impresión de las fotos.</p> <ul style="list-style-type: none"> <li>• En el submenú Imprimir hoja de prueba, utilizar los botones de <b>flecha</b> hacia la izquierda y hacia la derecha   para seleccionar uno de los siguientes valores: <ul style="list-style-type: none"> <li>◦ Todos</li> <li>◦ Las últimas 25</li> <li>◦ Intervalo de fechas</li> </ul> </li> <li>• En el submenú Escanear página de prueba, pulsar el botón <b>Inicio</b>  para comenzar a escanear la hoja de prueba. Para obtener más información, consulte <a href="#">Impresión de fotografías mediante una página de prueba</a>.</li> </ul>
<p>Imprimir DPOF</p> <p><b>NOTA:</b> Esta opción de menú sólo se encuentra disponible cuando una tarjeta de memoria con imágenes Formato de orden de impresión digital (Digital Print Order Format, DPOF) se introduce en la impresora o cuando se conecta una cámara digital compatible con PictBridge con imágenes DPOF al puerto PictBridge.</p>	<p>Pulse el botón <b>Inicio</b>  para imprimir todas las imágenes DPOF en una tarjeta de memoria. Para obtener más información, consulte <a href="#">Impresión de fotos desde una cámara compatible con PictBridge</a>.</p>
<p>Color de foto</p>	<p>Especificar el color de las fotos.</p> <ul style="list-style-type: none"> <li>• *Color</li> <li>• Blanco y negro</li> <li>• Sepia</li> </ul>
<p>Mejora automática</p>	<p>Mejora automáticamente la calidad de las fotos.</p> <ul style="list-style-type: none"> <li>• *Apagado</li> <li>• Activado</li> </ul>
<p>Guardar fotos</p>	<p>Seleccione la ubicación en la que desea guardar las fotos que se encuentran en una tarjeta de memoria, dispositivo USB o una cámara digital compatible con PictBridge.</p> <ul style="list-style-type: none"> <li>• Equipo</li> <li>• Red</li> </ul> <p><b>NOTA:</b> Si la impresora está conectada directamente al equipo mediante un cable USB y pulsa el botón <b>Inicio</b> , se iniciará <b>Dell Imaging Toolbox</b> en el equipo.</p>
<p>Imprimir imágenes</p>	<p>Pulse el botón <b>Inicio</b>  para imprimir todas las imágenes guardadas en una tarjeta de memoria, dispositivo USB o una cámara digital compatible con PictBridge.</p>
<p>Tamaño de foto</p>	<p>Especificar el tamaño de la foto.</p> <ul style="list-style-type: none"> <li>• Billetero</li> <li>• 3,5 x 5 pulg.</li> <li>• *4 x 6 pulg.</li> <li>• 5 x 7 pulg.</li> </ul>

	<ul style="list-style-type: none"> <li>• 8 x 10 pulg.</li> <li>• L</li> <li>• 2L</li> <li>• 6 x 8 cm</li> <li>• 10 x 15 cm</li> <li>• 13 x 18 cm</li> <li>• 8,5 x 11 pulg.</li> <li>• A4</li> <li>• A5</li> <li>• B5</li> <li>• A6</li> <li>• Hagaki</li> </ul>
Configuración de papel	<p>Especificar el tamaño y tipo de papel de la bandeja de entrada de papel.</p> <ul style="list-style-type: none"> <li>• Tamaño de papel <ul style="list-style-type: none"> <li>◦ *8,5 x 11 pulg.</li> <li>◦ 8,5 x 14 pulg.</li> <li>◦ A4</li> <li>◦ B5</li> <li>◦ A5</li> <li>◦ A6</li> <li>◦ L</li> <li>◦ 2L</li> <li>◦ Hagaki</li> <li>◦ 3 x 5 pulg.</li> <li>◦ 4 x 6 pulg.</li> <li>◦ 4 x 8 pulg.</li> <li>◦ 5 x 7 pulg.</li> <li>◦ 10 x 15 cm</li> <li>◦ 10 x 20 cm</li> <li>◦ 13 x 18 cm</li> </ul> </li> <li>• Tipo de papel <ul style="list-style-type: none"> <li>◦ *Detección automática</li> <li>◦ Normal</li> <li>◦ Gramaje elevado mate</li> <li>◦ Foto</li> <li>◦ Transparencia</li> </ul> </li> </ul>
Calidad	<p>Definir la calidad de las fotos.</p> <ul style="list-style-type: none"> <li>• *Automática</li> <li>• Borrador</li> <li>• Normal</li> <li>• Foto</li> </ul>
<p><b>* Valores predeterminados de fábrica/Valor actual seleccionado por el usuario</b></p>	

## Modo de archivo Office

El modo de archivo Office sólo está disponible cuando se introduce en la impresora una tarjeta de memoria o un dispositivo USB que contiene documentos, o cuando la impresora está conectada a un adaptador de red interno configurado. Primero, tendrá que instalar el software de MS Office para usar el modo de archivo Office.

La impresora reconoce archivos con las extensiones siguientes:

- .doc (Microsoft® Word)
- .xls (Microsoft Excel)



- .ppt (Microsoft PowerPoint®)
- .pdf (Adobe® Portable Document Format, formato de documento portátil)
- .rtf (Rich Text Format, formato de texto enriquecido)
- .docx (formato de documento de Microsoft Word Open)
- .xlsx (formato de documento de Microsoft Excel Open)
- .pptx (formato de documento de Microsoft PowerPoint Open)
- .wps (Microsoft Works)
- .wpd (Word Perfect)



 **NOTA:** Para utilizar los menús del **Modo de archivo Office**, debe conectar la impresora al equipo a través de un cable USB e instalar en su equipo el software de la impresora adecuado.

Para ver o cambiar los valores del menú **Modo de archivo Office**:





1. Asegúrese de que la impresora está conectada al equipo y que está encendida.
2. Introduzca una tarjeta de memoria en las ranuras para tarjetas o un dispositivo USB en el puerto PictBridge.

 **AVISO:** No retire la tarjeta de memoria ni el dispositivo USB, ni toque el área cercana mientras se esté leyendo, imprimiendo o escribiendo desde alguno de estos dispositivos. Los datos podrían resultar dañados.

3. Si la tarjeta de memoria o la llave USB contiene sólo documentos, la impresora cambia automáticamente al modo ARCHIVO OFFICE. Utilice los botones de **flecha** a la derecha y a la izquierda   para desplazarse por los archivos y, a continuación, pulse el botón **Inicio**  para imprimir.

Si la tarjeta de memoria o la llave USB contiene documentos y fotos, se le pregunta en la pantalla qué archivos desea imprimir. Utilice los botones de **flecha** a la izquierda y a la derecha   para desplazarse hasta Documentos y, a continuación, pulse el botón **Seleccionar** .

4. Utilice los botones de **flecha** a la izquierda y a la derecha   hasta que aparezca el título que desee en la pantalla y, a continuación, pulse el botón **Seleccionar** .







Opciones del menú de archivo Office	Valores
Seleccionar archivo	Utilice los botones de <b>flecha</b> a la izquierda y a la derecha   para desplazarse por las carpetas y los archivos guardados en la llave USB o en la tarjeta de memoria. Pulse el botón <b>Seleccionar</b>  para acceder al contenido de las carpetas o el botón <b>Inicio</b>  para imprimir.

## Modo PictBridge

La impresora cambia automáticamente al modo PictBridge al conectarle una cámara compatible con PictBridge. Puede

imprimir fotografías por medio de los controles de la cámara. Para obtener más información, consulte [Impresión de fotos desde una cámara compatible con PictBridge](#).

Menú principal	Menú principal de modo
PictBridge	Configuración de papel
	Tamaño de foto
	Presentación
	Calidad

1. Cuando la impresora cambie al modo PictBridge, utilice los botones de **flecha** hacia la izquierda y hacia la derecha   hasta que aparezca el título que desea en la pantalla y, a continuación, pulse el botón **Seleccionar** .
2. Utilice los botones de **flecha** hacia la izquierda y hacia la derecha   para desplazarse por los elementos de menú disponibles.
3. Cuando aparezca en la pantalla el valor que desea, pulse el botón **Seleccionar**  para guardar el valor.

En este elemento de menú:	Puede:
Configuración de papel	<p>Especificar el tamaño y tipo de papel de la bandeja de entrada de papel.</p> <ul style="list-style-type: none"> <li>• Tamaño de papel <ul style="list-style-type: none"> <li>◦ *8,5 x 11 pulg.</li> <li>◦ 8,5 x 14 pulg.</li> <li>◦ A4</li> <li>◦ B5</li> <li>◦ A5</li> <li>◦ A6</li> <li>◦ L</li> <li>◦ 2L</li> <li>◦ Hagaki</li> <li>◦ 3 x 5 pulg.</li> <li>◦ 4 x 6 pulg.</li> <li>◦ 4 x 8 pulg.</li> <li>◦ 5 x 7 pulg.</li> <li>◦ 10 x 15 cm</li> <li>◦ 10 x 20 cm</li> <li>◦ 13 x 18 cm</li> </ul> </li> <li>• Tipo de papel <ul style="list-style-type: none"> <li>◦ *Detección automática</li> <li>◦ Normal</li> <li>◦ Gramaje elevado mate</li> <li>◦ Foto</li> <li>◦ Transparencia</li> </ul> </li> </ul>
Tamaño de foto	<p>Seleccionar el tamaño de las fotos que desea imprimir.</p> <ul style="list-style-type: none"> <li>• Billetero</li> <li>• 3,5 x 5 pulg.</li> <li>• *4 x 6 pulg.</li> <li>• 5 x 7 pulg.</li> <li>• 8 x 10 pulg.</li> <li>• 8,5 x 11 pulg.</li> <li>• L</li> <li>• 2L</li> <li>• Hagaki</li> <li>• A6</li> </ul>

- A5
- B5
- A4
- 60 x 80 mm
- 9 x 13 cm
- 10 x 15 cm
- 13 x 18 cm
- 20 x 25 cm
- Uso de presentaciones







**NOTA:** La opción Uso de presentaciones aparecerá en la lista de tamaños fotográficos sólo si no coincide el tamaño y el diseño de la foto.

Presentación	<p>Especificar la presentación de las fotos en la página impresa.</p> <ul style="list-style-type: none"> <li>• *Automática</li> <li>• Sin bordes</li> <li>• 1 por página</li> <li>• 2 por página</li> <li>• 3 por página</li> <li>• 4 por página</li> <li>• 6 por página</li> <li>• 8 por página</li> <li>• 16 por página</li> <li>• 1 centrado</li> </ul>
Calidad	<p>Especificar la calidad de impresión (resolución) de las fotos.</p> <ul style="list-style-type: none"> <li>• *Automática</li> <li>• Borrador</li> <li>• Normal</li> <li>• Foto</li> </ul>
Tipo de papel	<p>Especificar el tipo del papel en la bandeja de entrada de papel.</p> <ul style="list-style-type: none"> <li>• *Detección automática</li> <li>• Normal</li> <li>• Mate de gran gramaje</li> <li>• Foto</li> <li>• Transparencia</li> </ul>
<p><b>* Valores predeterminados de fábrica/Valor actual seleccionado por el usuario</b></p>	

## Modo Bluetooth

La impresora cambia automáticamente al modo Bluetooth cuando inserta un adaptador Bluetooth™ (se vende por separado) en el puerto PictBridge.

Menú principal	Menú principal de modo
Bluetooth	Activar
	Identificación
	Nombre de la impresora
	Nivel de seguridad
	Tecl. pas
	Eliminar lista disp.

1. Utilice los botones de **flecha** a la izquierda y a la derecha   hasta que aparezca el título que desee en la pantalla y, a continuación, pulse el botón **Seleccionar** .
2. Utilice los botones de **flecha** a la izquierda y a la derecha   para desplazarse por los elementos de menú disponibles.
3. Cuando aparezca en la pantalla el valor que desea, pulse el botón **Seleccionar**  para guardar el valor.









En este elemento de menú:	Puede:
Activar	Habilitar la impresora para aceptar las conexiones Bluetooth y permitir que el adaptador Bluetooth USB se comunique con otros dispositivos compatibles con Bluetooth. <ul style="list-style-type: none"> <li>• Desactivado</li> <li>• Activada*</li> </ul>
Identificación	Permitir que otros dispositivos compatibles con Bluetooth detecten el adaptador Bluetooth USB conectado a la impresora. <ul style="list-style-type: none"> <li>• Desactivado</li> <li>• Activada*</li> </ul>
Nombre de la impresora	Ver el nombre de la impresora con el número de la etiqueta de servicio. <b>NOTA:</b> El nombre aparece en la lista de impresoras de dispositivos que se conectan a su equipo mediante la especificación inalámbrica <i>Bluetooth</i> .
Nivel de seguridad	Configurar los valores de seguridad de la conexión Bluetooth. <ul style="list-style-type: none"> <li>• Alto</li> <li>• Bajo*</li> </ul>
Tecl. pas	Especificar una contraseña. Cualquier dispositivo externo compatible con Bluetooth necesita que se introduzca esta contraseña antes de enviar un trabajo de impresión <b>NOTA:</b> Deberá especificar una contraseña si el nivel de seguridad se define como Alto.
Eliminar lista disp.	Elimina los nombres de los dispositivos enumerados. Pulse el botón <b>Seleccionar</b>  para borrar la lista de dispositivos. Aparece un mensaje de confirmación antes de que se borre la lista. <b>NOTA:</b> Este submenú sólo está disponible si el nivel de seguridad se define como Alto. <b>NOTA:</b> La impresora guarda un máximo de ocho dispositivos externos compatibles con Bluetooth. Si la impresora detecta más de ocho dispositivos, se elimina de la lista aquel que se haya utilizado menos.
<b>*Valores predeterminados de fábrica/Valor actual seleccionado por el usuario</b>	

## Modo de configuración

Menú principal	Menú principal de modo	Submenú de modo	Submenú de modo
Configuración	Configuración de papel	Tamaño de papel	
		Tipo de papel	
	Configuración del dispositivo	Idioma	

	País	
	Fecha/hora	
	Valores de fax host	
	Sonido botón	
	Ahorro energía	
	Borrar valores de tiempo de espera	
	Tiempo de secado para impresiones a doble cara	
Valores predeterminados	Tamaño de impresión de foto	
	Definir predeterminados	
Configuración de red	Imprimir página de valores	
	Wi-Fi Protected Setup	Pulse el botón
		PIN
		Automática
	Información inalámbrica	Nombre de red
		Calidad de la señal inalámbrica
	Menú TCP/IP	Activar DHCP
		Ver dirección IP
		Ver máscara de red IP
		Ver pasarela IP
	Horario de red	*Activado
		Desactivado
	Red activa	*Automática
Ethernet 10/100		
Inalámbrica 802.11 b/g		
	Restablecer adaptador de red a valores predeterminados	

Para acceder al menú Modo de configuración:

1. En el menú principal, utilice los botones de **flecha** a la izquierda y a la derecha   para desplazarse hasta CONFIGURACIÓN y, a continuación, pulse el botón **Seleccionar** .
2. Utilice los botones de **flecha** a la izquierda y a la derecha   hasta que aparezca el título que desee en la pantalla y, a continuación, pulse el botón **Seleccionar** .
3. Utilice los botones de **flecha** a la izquierda y a la derecha   para desplazarse por los elementos de menú disponibles y, a continuación, pulse el botón **Seleccionar**  para guardar los valores.

### Menú Modo de configuración

<b>En este menú:</b>	<b>Puede:</b>
Configuración de papel	<p>Seleccionar el tamaño y tipo de papel en la bandeja de entrada de papel.</p> <ul style="list-style-type: none"> <li>• Tamaño de papel</li> </ul>

	<ul style="list-style-type: none"> <li>o *8,5 x 11 pulg.</li> <li>o 8,5 x 14 pulg.</li> <li>o A4</li> <li>o B5</li> <li>o A5</li> <li>o A6</li> <li>o L</li> <li>o 2L</li> <li>o Hagaki</li> <li>o 3 x 5 pulg.</li> <li>o 4 x 6 pulg.</li> <li>o 4 x 8 pulg.</li> <li>o 5 x 7 pulg.</li> <li>o 10 x 15 cm</li> <li>o 10 x 20 cm</li> <li>o 13 x 18 cm</li> <li>• Tipo de papel <ul style="list-style-type: none"> <li>o *Detección automática</li> <li>o Normal</li> <li>o Gramaje elevado mate</li> <li>o Foto</li> <li>o Transparencia</li> </ul> </li> </ul>
Configuración del dispositivo	<p>Seleccionar los valores del panel del operador que desea volver a configurar.</p> <ul style="list-style-type: none"> <li>• Idioma</li> <li>• País</li> <li>• Fecha/hora</li> <li>• Valores de fax host</li> <li>• Sonido botón</li> <li>• Ahorro energía</li> <li>• Borrar valores de tiempo de espera</li> <li>• Tiempo de secado para impresiones a doble cara</li> </ul> <p>Para obtener más información, consulte <a href="#">Opciones de configuración del dispositivo</a>.</p>
Valores predeterminados	<p>Cambiar los ajustes predeterminados de fábrica como desee.</p> <ul style="list-style-type: none"> <li>• Tamaño de impresión de foto</li> <li>• Definir predeterminados</li> </ul> <p>Para obtener más información, consulte <a href="#">Opciones predeterminadas</a>.</p>
Configuración de red	<p>Especificar los valores de red.</p> <ul style="list-style-type: none"> <li>• Imprimir página de valores</li> <li>• Wi-Fi Protected Setup</li> <li>• Información inalámbrica</li> <li>• Menú TCP/IP</li> <li>• Horario de red</li> <li>• Red activa</li> <li>• Restablecer adaptador de red a valores predeterminados</li> </ul> <p>Para obtener más información, consulte <a href="#">Opciones de configuración de red</a>.</p>
* Valores predeterminados de fábrica/Valor actual seleccionado por el usuario	

## Opciones de configuración del dispositivo

Puede volver a configurar los valores del panel del operador si selecciona Configuración del dispositivo en el menú Configuración.

## Menú Configuración del dispositivo

<b>En este menú:</b>	<b>Puede:</b>
Idioma	Especificar las opciones de idioma.



País	Especificar las opciones de país.
Fecha/hora	Introducir la fecha y hora actuales.
Valores de fax host	Especificar si desea que los valores de fax de la impresora se vuelvan a configurar desde el software Utilidad de configuración de la impresora. <ul style="list-style-type: none"> <li>• *Permitir</li> <li>• Bloquear</li> </ul>
Sonido botón	Especificar si desea oír un sonido cuando pulse los botones del panel del operador. <ul style="list-style-type: none"> <li>• *Activado</li> <li>• Desactivado</li> </ul>
Ahorro energía	Especificar el tiempo que desea que transcurra antes de que la impresora cambie al modo Ahorro de energía. <ul style="list-style-type: none"> <li>• Ahora</li> <li>• Después de 10 min</li> <li>• Después de 30 min</li> <li>• *Tras 60 min</li> <li>• Después de 120 min</li> <li>• Después de 240 min</li> </ul>
Borrar valores de tiempo de espera	Seleccionar el tiempo que desea que transcurra antes de que la lista de valores se restablezca a los valores predeterminados. <ul style="list-style-type: none"> <li>• *Tras 2 min</li> <li>• Nunca</li> </ul>
Tiempo de secado para impresiones a doble cara	Especificar el tiempo de secado por las dos caras antes de volver a cargar un documento automáticamente en la unidad de impresión a doble cara. <ul style="list-style-type: none"> <li>• *Normal</li> <li>• Ampliado</li> </ul>
<b>* Valores predeterminados de fábrica/Valor actual seleccionado por el usuario</b>	

## Opciones predeterminadas

Puede especificar los valores predeterminados del panel del operador si selecciona **Valores predeterminados** en el menú Configuración.

## Menú Valores predeterminados

En este menú:	Puede:
Tamaño de impresión de foto	Especificar el tamaño de la foto.
Definir predeterminados	Especificar los valores que va a utilizar la impresora. <ul style="list-style-type: none"> <li>• Actuales</li> <li>• De fábrica</li> </ul>

## Opciones de configuración de red

Puede configurar las opciones de configuración de red si selecciona **Configuración de red** en el menú Configuración.

## Menú Configuración de red

En este menú:	Puede:
Imprimir página de valores	Imprimir una lista de los valores de red inalámbrica.



Wi-Fi Protected Setup	<p>Especificar el tipo de configuración que se va a utilizar para la protección Wi-Fi.</p> <ul style="list-style-type: none"> <li>• Pulse el botón</li> <li>• PIN</li> <li>• Automática</li> </ul> <p><b>NOTA:</b> Se puede acceder al menú Wi-Fi Protected Setup cuando la conexión activa es inalámbrica.</p>
Información inalámbrica	<p>Visualizar las opciones de configuración inalámbrica.</p> <ul style="list-style-type: none"> <li>• Nombre de red</li> <li>• Calidad de la señal inalámbrica</li> </ul>
Menú TCP/IP	<p>Configurar las opciones de TCP/IP.</p> <ul style="list-style-type: none"> <li>• Activar DHCP</li> <li>• Si DHCP está desactivado, aparecen los siguientes elementos en la pantalla: <ul style="list-style-type: none"> <li>◦ Definir dirección IP</li> <li>◦ Definir máscara de red IP</li> <li>◦ Definir pasarela IP</li> </ul> </li> <li>• Si DHCP está activado, aparecen los siguientes elementos en la pantalla: <ul style="list-style-type: none"> <li>◦ Ver dirección IP</li> <li>◦ Ver máscara de red IP</li> <li>◦ Ver pasarela IP</li> </ul> </li> </ul>
Horario de red	<p>Permitir que la impresora actualice su reloj interno en función del servidor horario de la red.</p> <ul style="list-style-type: none"> <li>• *Activado</li> <li>• Desactivado</li> </ul>
Red activa	<p>Especificar el tipo de red que se va a utilizar.</p> <ul style="list-style-type: none"> <li>• *Automática</li> <li>• Ethernet 10/100</li> <li>• Inalámbrica 802.11b/g</li> </ul>
Restablecer adaptador de red a valores predeterminados	<p>Borra o mantiene todos los valores de red inalámbrica.</p> <ul style="list-style-type: none"> <li>• No</li> <li>• Sí</li> </ul>

### Menú Información inalámbrica

En este menú:	Puede:
Nombre de red	<p>Ver el SSID que se está utilizando actualmente.</p> <p><b>NOTA:</b> No puede cambiar el valor de Nombre de red.</p>
Calidad de la señal inalámbrica	<p>Ver la intensidad actual de la señal inalámbrica.</p>

### Menú TCP/IP







En este menú:	Puede:
Activar DHCP	<p>Activar DHCP en la impresora.</p> <ul style="list-style-type: none"> <li>• *Sí</li> <li>• No</li> </ul> <p><b>NOTA:</b> No puede modificar o definir una dirección, máscara de red o pasarela IP si DHCP está</p>





	activado.
Definir dirección IP	Utilizar el teclado para introducir una dirección IP. Pulse el botón <b>Seleccionar</b>  para guardar los valores.  <b>NOTA:</b> La dirección IP no se puede modificar si DHCP está activado. Ver dirección IP aparece en la pantalla.
Definir máscara de red IP	Utilizar el teclado para introducir una máscara de red IP. Pulsar el botón <b>Seleccionar</b>  para guardar los valores.  <b>NOTA:</b> La máscara de red IP no se puede modificar si DHCP está activado. Ver máscara de red IP aparece en la pantalla.
Definir pasarela IP	Utilizar el teclado para introducir una pasarela IP. Pulsar el botón <b>Seleccionar</b>  para guardar los valores.  <b>NOTA:</b> La pasarela IP no se puede modificar si DHCP está activado. Ver pasarela IP aparece en la pantalla.
<b>* Valores predeterminados de fábrica/Valor actual seleccionado por el usuario</b>	

## Modo de mantenimiento

Menú principal	Menú principal de modo
Mantenimiento	Niveles de tinta
	Limpiar cartuchos
	Alinear cartuchos
	Imprimir página de prueba

Para ver o cambiar los valores del menú del modo de mantenimiento:

1. En el menú principal, utilice el botón de **flecha** hacia la izquierda y hacia la derecha   para desplazarse a **MANTENIMIENTO**.
2. Pulse el botón **Seleccionar** .
3. Utilice los botones de **flecha** hacia la izquierda y hacia la derecha   hasta que aparezca el título que desea en la pantalla y, a continuación, pulse el botón **Seleccionar** .

En este menú:	Puede:
Niveles de tinta	Pulsar el botón <b>Seleccionar</b>  para ver el nivel de tinta de ambos cartuchos.
Limpiar cartuchos	Pulsar el botón <b>Seleccionar</b>  para limpiar los cartuchos de tinta. Se imprimirá una página de limpieza. Puede desechar la página una vez que la impresión haya finalizado.
Alinear los cartuchos	Pulsar el botón <b>Seleccionar</b>  para alinear los cartuchos de tinta. Se imprimirá una página de alineación. Puede desechar la página una vez que la impresión haya finalizado.
Imprimir página de prueba	Pulsar el botón <b>Seleccionar</b>  para imprimir una página de prueba. Puede desechar la página una vez que la impresión haya finalizado.



# Conexión en red par a par

- [Uso compartido de la impresora en red](#)
- [Adición de la impresora compartida a otros equipos en red](#)

Incluso sin el adaptador inalámbrico interno 1150 de Dell™ la impresora podrá compartirse con otros usuarios de la red. Conecte la impresora directamente a un equipo (el equipo host) mediante el cable USB y permita que se comparta a través de la red, mediante la compartición par a par. Si comparte la impresora utilizando el equipo es posible que se reduzca la velocidad del equipo.

Para compartir la impresora:

1. Asigne un "nombre compartido" a la impresora. Para obtener más información, consulte [Uso compartido de la impresora en red](#).
  2. Configure los equipos de red que desee conectar y utilice la impresora compartida. Para obtener más información, consulte [Adición de la impresora compartida a otros equipos en red](#).
- 

## Uso compartido de la impresora en red

En el equipo host o de red donde la impresora se conecta directamente con un cable USB, comparta la impresora.

*En Windows Vista™:*

1. Haga clic en  **Panel de control**.
2. Haga clic en **Hardware y sonidos**.
3. Haga clic en **Impresoras**.
4. Haga clic con el botón secundario del ratón en el icono de la impresora y seleccione **Compartir**.
5. Haga clic en **Cambiar opciones de uso compartido**.
6. Haga clic en **Continuar**.
7. Haga clic en **Compartir esta impresora**, y asigne un nombre a la impresora.
8. Haga clic en **Aceptar**.

*En Windows® XP y Windows 2000:*

1. *En Windows XP*, haga clic en **Inicio**® **Configuración**® **Panel de control** ® **Impresoras y otro hardware**® **Impresoras y faxes**.

*En Windows 2000*, haga clic en **Inicio**® **Configuración**® **Impresoras**.

2. Haga clic con el botón secundario del ratón en el icono de la impresora y seleccione **Compartir**.
  3. Haga clic en **Compartir esta impresora**, y asigne un nombre a la impresora.
  4. Haga clic en **Aceptar**.
-

# Adición de la impresora compartida a otros equipos en red

Para compartir la impresora con otros equipos en red, siga estos pasos en los equipos cliente:

*En Windows Vista:*

1. Haga clic en  **Panel de control**.
2. Haga clic en **Hardware y sonidos**.
3. Haga clic en **Impresoras**.
4. Haga clic en **Agregar una impresora**.
5. Haga clic en **Agregar una impresora de red, inalámbrica o Bluetooth**.
6. Para conectarlo manualmente a la impresora compartida, haga clic en **La impresora que quiero no aparece en la lista**.
7. En el cuadro de diálogo **Buscar una impresora por nombre o dirección TCP/IP**, haga clic en **Seleccionar una impresora compartida por nombre** y, a continuación, escriba el nombre de la impresora compartida.

Para ver el nombre del equipo con el que quiere compartir la impresora, vaya al equipo host.

- a. Haga clic en  **Panel de control**.
  - b. Haga clic en **Sistema y mantenimiento**.
  - c. Haga clic en **Sistema**.
8. Haga clic en **Siguiente**.
  9. Siga las instrucciones que aparecen en la pantalla del equipo para completar la instalación.

*En Windows XP y Windows 2000:*

1. *En Windows XP*, haga clic en **Inicio**® **Configuración**® **Panel de control** ® **Impresoras y otro hardware**® **Impresoras y faxes**.

*En Windows 2000*, haga clic en **Inicio**® **Configuración**® **Impresoras**.

2. Haga clic en **Agregar una impresora**.
3. En el cuadro de diálogo **Asistente para agregar impresora**, haga clic en **Siguiente**.
4. En el cuadro de diálogo **Impresora local o de red**, haga clic en **Una impresora de red o una impresora conectada a otro equipo**.
5. Haga clic en **Siguiente**.
6. En el cuadro de diálogo **Especifique una impresora**, haga clic en **Conectarse a esta impresora** y, a continuación, introduzca el nombre de la impresora compartida.

Para ver el nombre del equipo con el que quiere compartir la impresora, vaya al equipo host.

- a. *En Windows XP*, haga clic en **Inicio**® **Configuración**® **Panel de control** ® **Rendimiento y mantenimiento**® **Sistema**.

*En Windows 2000*, haga clic en **Inicio**® **Configuración**® **Sistema**.

- b. En el cuadro de diálogo **Propiedades del sistema**, haga clic en la ficha **Nombre del equipo**.
7. Haga clic en **Siguiente**.
8. Siga las instrucciones que aparecen en la pantalla del equipo para completar la instalación.

# Carga de papel y documentos originales

- [Carga del papel](#)
- [Descripción del sensor automático de tipo de papel](#)
- [Carga de documentos originales](#)

## Carga del papel

1. Airee el papel.



2. Centre el papel en la bandeja de papel.
3. Ajuste las guías del papel contra los bordes del papel.



- ✎ **NOTA:** No tire de ambas guías al mismo tiempo. Al mover una guía del papel, la otra se ajusta sola.
- ✎ **NOTA:** No fuerce el papel en la impresora. El papel debería quedar plano en la bandeja de papel y los bordes, alineados contra las guías del papel.

## Directrices sobre material de impresión

Cargue un máximo de:	Asegúrese de lo siguiente:
100 hojas de papel normal	<ul style="list-style-type: none"><li>• Las guías de papel están apoyadas contra los bordes del papel.</li><li>• Cargue el papel con membrete con la cara de impresión orientada hacia arriba y lo introduce en la impresora por la parte superior del membrete.</li></ul>





100 hojas de papel mate de gramaje pesado

- La cara de impresión del papel está orientada hacia arriba.
- Las guías de papel están apoyadas contra los bordes del papel.
- Seleccione la calidad de impresión **Automática, Normal** o **Fotográfica**.

**NOTA:** El modo Borrador está disponible, aunque no se recomienda su uso con tipos caros de papel como el mate de gran gramaje, etiquetas, tarjetas fotográficas y papel brillante.

20 hojas de papel de banner

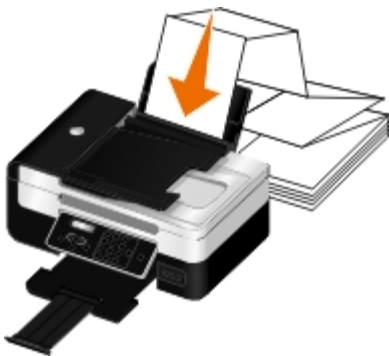

- Retire todo el papel de la bandeja de papel antes de introducir el papel de banner.
- El papel de banner está diseñado para impresoras de inyección de tinta.
- Coloque una pila de papel de banner encima o detrás de la impresora e introduzca la primera hoja.
- Las guías de papel están apoyadas contra los bordes del papel.
- Seleccione el tamaño de papel **Banner A4** o **Banner Carta**.

10 sobres

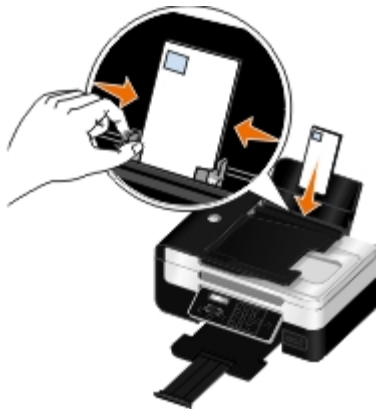

- El lado de impresión de los sobres debe estar hacia arriba.
- Las guías del papel están apoyadas contra los bordes de los sobres.
- Los sobres se imprimen con orientación **Horizontal**.

**NOTA:** Si va a enviar los sobres a Japón, puede imprimirlos con orientación vertical y el sello en la esquina inferior derecha o con orientación horizontal y el sobre en la esquina inferior izquierda. Si va a enviarlos al extranjero, imprímalos con orientación horizontal y el sello en la esquina superior izquierda.



- Seleccione el tamaño de sobre adecuado. Si el tamaño exacto del sobre no está en la lista, seleccione el tamaño inmediatamente superior y defina los márgenes izquierdo y derecho de modo que el sobre quede correctamente colocado.

25 hojas de etiquetas

- La cara de impresión de la etiqueta está orientada hacia arriba.
- Las guías de papel están apoyadas contra los bordes del papel.

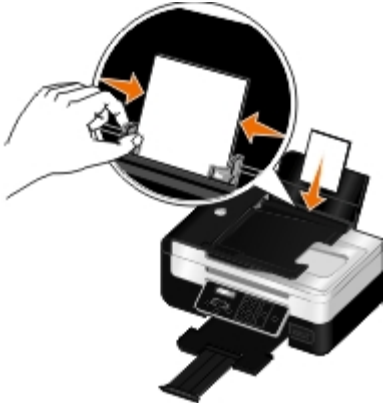
	<ul style="list-style-type: none"> <li>• Seleccione la calidad de impresión <b>Automática, Normal o Fotográfica</b>.</li> </ul> <p><b>NOTA:</b> El modo Borrador está disponible, aunque no se recomienda su uso con tipos caros de papel como el mate de gran gramaje, etiquetas, tarjetas fotográficas y papel brillante.</p>
<p>25 tarjetas de felicitación, fichas, postales o tarjetas fotográficas</p> 	<ul style="list-style-type: none"> <li>• La cara de impresión de las tarjetas está orientada hacia arriba.</li> <li>• Las guías del papel están apoyadas contra los bordes de las tarjetas.</li> <li>• Seleccione la calidad de impresión <b>Automática, Normal o Fotográfica</b>.</li> </ul> <p><b>NOTA:</b> El modo Borrador está disponible, aunque no se recomienda su uso con tipos caros de papel como el mate de gran gramaje, etiquetas, tarjetas fotográficas y papel brillante.</p>
<p>25 hojas de papel brillante o fotográfico</p>	<ul style="list-style-type: none"> <li>• La cara de impresión del papel está orientada hacia arriba.</li> <li>• Las guías de papel están apoyadas contra los bordes del papel.</li> <li>• Seleccione la calidad de impresión <b>Automática, Normal o Fotográfica</b>.</li> </ul> <p><b>NOTA:</b> El modo Borrador está disponible, aunque no se recomienda su uso con tipos caros de papel como el mate de gran gramaje, etiquetas, tarjetas fotográficas y papel brillante.</p>
<p>10 transferencias térmicas</p>	<ul style="list-style-type: none"> <li>• Siga las instrucciones de carga que aparecen en el embalaje de las transferencias térmicas.</li> <li>• La cara de impresión del papel está orientada hacia arriba.</li> <li>• Las guías del papel están apoyadas contra los bordes de la transferencia.</li> <li>• Seleccione la calidad de impresión <b>Automática, Normal o Fotográfica</b>.</li> </ul>
<p>50 transparencias</p>	<ul style="list-style-type: none"> <li>• El lado rugoso de las transparencias está orientado hacia arriba.</li> <li>• Las guías del papel están apoyadas contra los bordes de las transparencias.</li> </ul>

## Descripción del sensor automático de tipo de papel

La impresora incluye un sensor automático de tipo de papel que detecta los siguientes tipos:

- Normal/mate de gran gamaje
- Transparencia
- Fotográfico/brillante

Si carga alguno de estos tipos de papel, la impresora lo detectará y ajustará automáticamente los valores de Calidad/Velocidad.

Tipo de papel	Valores de Calidad/Velocidad	
	Cartuchos de tinta de color y blanco y negro	Cartuchos de tinta de color y fotográficos

	instalados	instalados
Normal/mate de gran gamaje	Normal	Fotográfico
Transparencia	Normal	Fotográfico
Fotográfico/brillante	Fotográfico	Fotográfico

 **NOTA:** La impresora no detecta el tamaño del papel.

Para elegir el tamaño del papel:

1. Con el documento abierto, haga clic en **Archivo® Imprimir**.  
Se abre el cuadro de diálogo **Imprimir**.
2. Haga clic en **Preferencias, Propiedades, Opciones o Configuración** (según el programa o sistema operativo).  
Se abre el cuadro de diálogo **Preferencias de impresión**.
3. En la ficha **Configurar impresión**, seleccione el tamaño del papel.
4. Haga clic en **Aceptar**.

El sensor automático de tipo de papel está siempre encendido, a no ser que lo apague. Para desactivar el sensor automático de tipo de papel para un trabajo de impresión específico:

1. Con el documento abierto, haga clic en **Archivo® Imprimir**.  
Se abre el cuadro de diálogo **Imprimir**.
2. Haga clic en **Preferencias, Propiedades, Opciones o Configuración** (según el programa o sistema operativo).  
Se abre el cuadro de diálogo **Preferencias de impresión**.
3. En la ficha **Configurar impresión**, seleccione el tipo de papel.
4. Haga clic en **Aceptar**.

Para desactivar el sensor automático de tipo de papel para todos los trabajos de impresión:

1. *En Windows Vista™:*
  - a. Haga clic en  **Panel de control**.
  - b. Haga clic en **Hardware y sonidos**.
  - c. Haga clic en **Impresoras**.

*En Windows® XP*, haga clic en **Inicio® Panel de control ® Impresoras y otro hardware® Impresoras y faxes**.

*En Windows 2000*, haga clic en **Inicio® Configuración® Impresoras**.

2. Haga clic con el botón secundario del ratón en el icono de la impresora.
3. Haga clic en **Preferencias de impresión**.
4. En la ficha **Configurar impresión**, seleccione el tipo de papel.
5. Haga clic en **Aceptar**.

# Carga de documentos originales

## En el alimentador automático de documentos

Puede cargar hasta 25 hojas de un documento original en el alimentador automático de documentos (ADF) para escanearlas, copiarlas o enviarlas por fax. Se recomienda el alimentador automático de documentos (ADF) para cargar documentos de varias páginas.

1. Cargue un documento original con el texto hacia arriba en el alimentador automático de documentos (ADF).



**NOTA:** No cargue postales, fotos, elementos pequeños ni papel fino (como recortes de revistas) en el alimentador automático de documentos. Coloque dichos elementos en el cristal del escáner.

2. Ajuste la guía del papel del alimentador automático de documentos (ADF) contra el borde del papel.

## Capacidad de papel del alimentador automático de documentos (ADF)

Cargue un máximo de	Asegúrese de lo siguiente:
25 hojas de papel de tamaño carta	<ul style="list-style-type: none"><li>• El documento se carga con el texto hacia arriba.</li><li>• La guía del papel está colocada contra el borde del papel.</li></ul>
25 hojas de papel de tamaño legal	<ul style="list-style-type: none"><li>• El documento se carga con el texto hacia arriba.</li><li>• La guía del papel está colocada contra el borde del papel.</li></ul>
25 hojas de papel de tamaño A4	<ul style="list-style-type: none"><li>• El documento se carga con el texto hacia arriba.</li><li>• La guía del papel está colocada contra el borde del papel.</li></ul>
25 hojas de papel perforado de dos, tres o cuatro agujeros	<ul style="list-style-type: none"><li>• El tamaño del papel se ajusta a estas dimensiones: ancho: 8,27 – 8,5 pulg. (210,0 – 215,9 mm); largo: 11,0 – 14,0 pulg. (279,4 – 355,6 mm).</li><li>• El documento se carga con el texto hacia arriba.</li><li>• La guía del papel está colocada contra el borde del papel.</li></ul>
25 hojas de papel de copia de tres agujeros con bordes reforzados	<ul style="list-style-type: none"><li>• El tamaño del papel se ajusta a estas dimensiones: ancho: 8,27 – 8,5 pulg. (210,0 – 215,9 mm); largo: 11,0 – 14,0 pulg. (279,4 – 355,6 mm).</li><li>• El documento se carga con el texto hacia arriba.</li><li>• La guía del papel está colocada contra el borde del papel.</li></ul>
25 hojas de papel con membrete y formularios preimpresos	<ul style="list-style-type: none"><li>• El tamaño del papel se ajusta a estas dimensiones: ancho: 8,27 – 8,5 pulg.</li></ul>

	<p>(210,0 – 215,9 mm); largo: 11,0 – 14,0 pulg. (279,4 – 355,6 mm).</p> <ul style="list-style-type: none"><li>• El documento se carga con el texto hacia arriba.</li><li>• La guía del papel está colocada contra el borde del papel.</li><li>• Permita que el papel preimpreso se seque totalmente antes de introducirlo en el alimentador automático de documentos.</li><li>• <i>No</i> utilice papel impreso con partículas metálicas de tinta en el alimentador automático de documentos.</li><li>• No utiliza diseños con membretes en relieve.</li></ul>
25 hojas de papel de tamaño personalizado	<ul style="list-style-type: none"><li>• El tamaño del papel se ajusta a estas dimensiones: ancho: 8,27 – 8,5 pulg. (210,0 – 215,9 mm); largo: 11,0 – 14,0 pulg. (279,4 – 355,6 mm).</li><li>• El documento se carga con el texto hacia arriba.</li><li>• La guía del papel está colocada contra el borde del papel.</li></ul>

## Carga de documentos originales en el cristal del escáner

1. Abra la cubierta superior.



2. Coloque los documentos hacia abajo en el cristal del escáner.

 **NOTA:** Asegúrese de que la esquina superior izquierda de la parte delantera de los elementos queda alineada con la flecha de la impresora.



3. Cierre la cubierta superior.







# Modificación de los valores de configuración mediante la impresora









- [Selección de idioma](#)
- [Selección de país](#)
- [Introducción de la hora y la fecha](#)
- [Restauración del idioma al valor predeterminado de fábrica](#)
- [Restauración de los valores predeterminados de fábrica](#)
- [Modificación de los valores predeterminados del panel del operador](#)

Puede modificar los valores del idioma, país y fecha de la impresora utilizando el panel del operador.







---

## Selección de idioma

 **NOTA:** La impresora se suministra con el idioma hebreo desactivado. Para activar el idioma hebreo en la pantalla del panel del operador, pulse simultáneamente el botón de **flecha** hacia la izquierda  y el botón de **flecha** hacia atrás  a la vez que pulsa el botón **Encendido** .

1. En el panel del operador, pulse los botones de **flecha** hacia la izquierda o hacia la derecha   para desplazarse hasta CONFIGURAR y, a continuación, pulse el botón **Seleccionar** .
2. Utilice los botones de **flecha** a la izquierda y a la derecha   para desplazarse hasta Configuración del dispositivo y, a continuación, pulse el botón **Seleccionar** .
3. Utilice los botones de **flecha** a la izquierda y a la derecha   para desplazarse hasta Idioma y, a continuación, pulse el botón **Seleccionar** .







 **NOTA:** El idioma predeterminado es el inglés.

4. Utilice el botón de **flecha** hacia la izquierda o hacia la derecha   para desplazarse por la lista de idiomas.
  5. Cuando aparezca en la pantalla el idioma que desea emplear, pulse el botón **Seleccionar** .
  6. Utilice los botones de **flecha** a la izquierda y a la derecha   para desplazarse hasta sí y, a continuación, pulse el botón **Seleccionar**  para guardar la configuración.
- 



## Selección de país

Puede seleccionar los ajustes del país o región mediante el panel del operador. El cambio de los ajustes de país en la impresora afecta al tamaño de papel predeterminado de la impresora y al número de patrones de identificación de llamada, ya

que éstos varían según el país o la región.











1. En el panel del operador, pulse los botones de **flecha** hacia la izquierda o hacia la derecha  para desplazarse hasta CONFIGURAR y, a continuación, pulse el botón **Seleccionar** .
2. Utilice los botones de **flecha** a la izquierda y a la derecha  para desplazarse hasta Configuración del dispositivo y, a continuación, pulse el botón **Seleccionar** .
3. Utilice los botones de **flecha** hacia la izquierda y hacia la derecha  para desplazarse hasta País y, a continuación, pulse el botón **Seleccionar** .

 **NOTA:** El país predeterminado es Estados Unidos.

4. Utilice el botón de **flecha** a la izquierda y a la derecha  para desplazarse por la lista de países.
5. Cuando aparezca en la pantalla el país que desea, pulse el botón **Seleccionar**  para guardar la configuración.

---

## Introducción de la hora y la fecha

1. En el panel del operador, pulse los botones de **flecha** hacia la izquierda o hacia la derecha  para desplazarse hasta AJUSTES y, a continuación, pulse el botón **Seleccionar** .
2. Utilice los botones de **flecha** a la izquierda y a la derecha  para desplazarse hasta Configuración del dispositivo y, a continuación, pulse el botón **Seleccionar** .
3. Use los botones de **flecha** hacia la izquierda o hacia la derecha  para desplazarse hasta Fecha/Hora y, a continuación, pulse el botón **Seleccionar** .
4. Especifique los valores del mes, día y año mediante el teclado.
5. Pulse el botón **Seleccionar** .
6. Especifique la hora y los minutos mediante el teclado.
7. Pulse el botón **Seleccionar** .
8. Use los botones de **flecha** a la izquierda y a la derecha  para desplazarse por las opciones de formato de la hora.
9. Pulse el botón **Seleccionar**  para guardar el valor.







---

## Restauración del idioma al valor predeterminado de fábrica

Puede restablecer el idioma de la pantalla al valor predeterminado de fábrica sin utilizar los menús de la impresora.















 **NOTA:** Al usar esta secuencia de teclas también se restablecerán el resto de opciones seleccionadas a sus valores predeterminados de fábrica.

1. Apague la impresora.
2. Pulse el botón **Atrás**  y el botón **Inicio**  y manténgalos pulsados mientras pulsa el botón **Encendido** .
3. Mantenga pulsados estos botones hasta que aparezca en pantalla Idioma borrado.
4. Utilice el botón de **flecha** hacia la izquierda y hacia la derecha   para seleccionar el idioma, país, hora, fecha, número de fax y nombre de fax. Pulse el botón **Seleccionar**  para guardar las selecciones.

---

## Restauración de los valores predeterminados de fábrica

Los valores del menú marcados con un asterisco (\*) indican los valores que están activos. Puede restaurar los valores originales de la impresora, a menudo referidos como *valores predeterminados de fábrica*.







1. Asegúrese de que la impresora está encendida.
2. En el panel del operador, pulse el botón de **flecha** hacia la izquierda o hacia la derecha   para desplazarse hasta CONFIGURAR y, a continuación, pulse el botón **Seleccionar** .
3. Pulse el botón de **flecha** hacia la izquierda o hacia la derecha   para desplazarse hasta Valores predeterminados y, a continuación, pulse el botón **Seleccionar** .
4. Pulse el botón de **flecha** hacia la izquierda o hacia la derecha   para desplazarse hasta Predeterminados y, a continuación, pulse el botón **Seleccionar** .
5. Pulse el botón de **flecha** hacia la izquierda o hacia la derecha   para desplazarse hasta De fábrica y, a continuación, pulse el botón **Seleccionar** .

Los valores vuelven a ser los predeterminados de fábrica.



---



## Modificación de los valores predeterminados del panel del operador

Para cambiar los valores predeterminados en el panel del operador:

1. Encienda la impresora.
2. Cambie los valores del panel del operador.
3. Pulse el botón de **flecha** hacia la izquierda o hacia la derecha   para desplazarse hasta CONFIGURAR y, a continuación, pulse el botón **Seleccionar** .
4. Pulse el botón de **flecha** hacia la izquierda o hacia la derecha   para desplazarse hasta Valores predeterminados y, a continuación, pulse el botón **Seleccionar** .



5. Pulse el botón de **flecha** hacia la izquierda o hacia la derecha   para desplazarse hasta Predeterminados y, a continuación, pulse el botón **Seleccionar** .

6. Pulse el botón de **flecha** hacia la izquierda o hacia la derecha   para desplazarse hasta Actuales y, a continuación, pulse el botón **Seleccionar** .

Los valores actuales del panel del operador se guardan como nuevos valores predeterminados.

# Impresión

- [Impresión de documentos](#)
  - [Impresión de fotos](#)
  - [Impresión de sobres](#)
  - [Impresión desde un dispositivo compatible con Bluetooth®](#)
  - [Impresión de más de una página en una hoja de papel](#)
  - [Impresión de una imagen como un póster de varias páginas](#)
  - [Impresión de banners](#)
  - [Impresión de copias intercaladas del documento](#)
  - [Impresión de un catálogo](#)
  - [Encuadernación de un catálogo](#)
  - [Impresión de un trabajo a doble cara \(a dos caras\)](#)
  - [Cancelación de trabajos de impresión](#)
  - [Cambio de los valores predeterminados de las preferencias de impresión](#)
- 

## Impresión de documentos

1. Encienda el equipo y la impresora y compruebe que están conectados.
  2. Cargue el papel. Para obtener más información, consulte [Carga del papel](#).
  3. Con el documento abierto, haga clic en **Archivo** ® **Imprimir**.  
Se abre el cuadro de diálogo **Imprimir**.
  4. Haga clic en **Preferencias**, **Propiedades**, **Opciones** o **Configuración** (según el programa o sistema operativo).  
Se abre el cuadro de diálogo **Preferencias de impresión**.
  5. Realice cualquier cambio adicional en su documento en las fichas **Configurar impresión** y **Avanzadas**.
  6. Una vez finalizada la personalización de los valores, haga clic en **Aceptar**.  
Se cierra el cuadro de diálogo **Preferencias de impresión**.
  7. Haga clic en **Aceptar** o **Imprimir**.
- 

## Impresión de fotos

### Impresión de fotografías desde un equipo

 **NOTA:** Dell le recomienda utilizar un cartucho de color y otro fotográfico para imprimir fotografías.

1. Encienda el equipo y la impresora y compruebe que están conectados.

2. Cargue el papel con la cara de impresión hacia arriba.

 **NOTA:** Para imprimir fotos se recomienda el papel fotográfico o brillante.

3. Con el documento abierto, haga clic en **Archivo® Imprimir**.

Se abre el cuadro de diálogo **Imprimir**.

4. Haga clic en **Preferencias, Propiedades, Opciones o Configuración** (según el programa o el sistema operativo).

Se abre el cuadro de diálogo **Preferencias de impresión**.

5. En la ficha **Configurar impresión**, seleccione **Fotografía** y, a continuación, seleccione los valores de ppp para la fotografía en el menú desplegable.

 **NOTA:** Para imprimir fotos sin bordes, marque la casilla de verificación **Sin bordes** de la ficha **Configurar impresión** y, a continuación, seleccione el tamaño del papel sin bordes del menú desplegable de la ficha **Avanzadas**. Sólo se realizará la impresión sin bordes si se utiliza papel fotográfico o brillante. La impresión en papel que no es fotográfico incluye un margen de 2 mm en todas las caras.

6. Realice cualquier cambio adicional en su documento en las fichas **Configurar impresión y Avanzadas**.

7. Una vez finalizada la personalización de los valores, haga clic en **Aceptar**.

Se cierra el cuadro de diálogo **Preferencias de impresión**.

8. Haga clic en **Aceptar** o en **Imprimir**.

9. Retire las fotografías según van saliendo para impedir manchas en las fotos o que se queden pegadas.

 **NOTA:** Antes de colocar las impresiones en un álbum de fotos que no se adherente o en un marco, deje secarlas durante suficiente tiempo (de 12 a 24 horas, según las condiciones ambientales). Así se alarga la vida útil de la impresora.

## Impresión de fotos desde una cámara compatible con PictBridge

La impresora admite impresiones desde una cámara compatible con PictBridge.

1. Encienda la impresora.
2. Introduzca un extremo del cable USB en la cámara.
3. Conecte el otro extremo del cable USB en el puerto PictBridge situado en la parte frontal de la impresora.

Consulte las instrucciones suministradas con la cámara para seleccionar los valores de USB de la cámara y obtener información acerca de la conexión y el uso de PictBridge.





 **NOTA:** Si la impresora no está conectada a un equipo y la cámara PictBridge está conectada a la impresora, es posible que algunas de las funciones de los botones del panel del operador no estén disponibles. Dichas funciones volverán a estar disponibles cuando desconecte la cámara con PictBridge de la impresora.

4. Encienda la cámara digital.

La impresora entra automáticamente en modo **PictBridge** .

5. Consulte las instrucciones suministradas con la cámara para comenzar a imprimir fotos.

 **AVISO:** No extraiga el dispositivo compatible con PictBridge ni toque el área de la impresora cercana a la tarjeta de memoria o el dispositivo compatible con PictBridge mientras se esté imprimiendo desde Pictbridge. Los datos pueden sufrir daños.

 **NOTA:** Si su cámara dispone de selecciones de modo USB para el equipo y la impresora (PTP), utilice la selección de modo USB de la impresora (PTP) para la impresión PictBridge. Para obtener más información, consulte la documentación suministrada con la cámara.

---

## Impresión de sobres

1. Encienda el equipo y la impresora y asegúrese de que están conectados.
2. Cargue el sobre con la cara de impresión hacia arriba.



3. Con el documento abierto, haga clic en **Archivo® Imprimir**.

Se abre el cuadro de diálogo **Imprimir**.

4. Haga clic en **Preferencias, Propiedades, Opciones o Configuración** (según el programa o el sistema operativo).

Se abre el cuadro de diálogo **Preferencias de impresión**.

5. En la ficha **Configurar impresión**, seleccione **Sobre** y, a continuación, elija el tamaño del sobre en el menú desplegable **Tamaño de papel**.

 **NOTA:** Si va a enviar correo a Japón, puede imprimir los sobres con orientación vertical y poner el sello en la esquina inferior derecha, o con orientación horizontal y el sello en la esquina inferior izquierda. Si va a enviar correo fuera de Japón, imprimalos con orientación horizontal y el sello en la esquina superior izquierda.

Si va a enviar correo a Japón, los sobres se pueden cargar de dos formas:

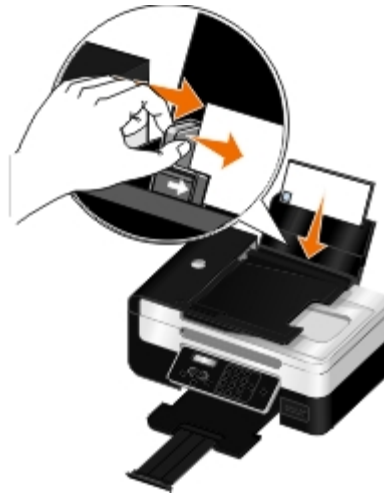

Si va a enviar correo a otros países, cargue el sobre de la siguiente forma:

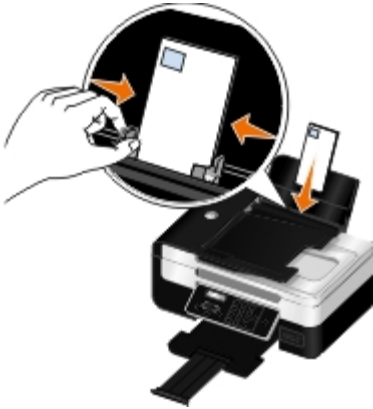

6. Realice cualquier cambio adicional en su documento en las fichas **Configurar impresión** y **Avanzadas**.
7. Una vez finalizada la personalización de los valores, haga clic en **Aceptar**.  
Se cierra el cuadro de diálogo **Preferencias de impresión**.
8. Haga clic en **Aceptar** o en **Imprimir**.

---

## Impresión desde un dispositivo compatible con Bluetooth®

- Esta impresora cumple con la especificación Bluetooth 2.0. Admite los siguientes perfiles: perfil de carga de objetos (OPP), perfil de puerto de serie (SPP) y perfil de impresión básica (BPP). Consulte con su fabricante de dispositivos compatibles con Bluetooth (teléfono móvil o PDA) para determinar la compatibilidad e interoperabilidad con el hardware. Se recomienda utilizar la última versión de firmware de su dispositivo compatible con Bluetooth.
- Para imprimir documentos de Microsoft desde Windows® con un teléfono móvil o PDA de bolsillo, necesitará software y controladores adicionales de otros fabricantes. Para obtener más información acerca del software necesario, consulte la documentación del PDA.
- Antes de llamar al servicio de atención al cliente de Dell, consulte la sección de información acerca de la instalación y conexión a un dispositivo compatible con Bluetooth. También puede visitar el sitio web del servicio de atención al cliente de Dell en [support.dell.com](http://support.dell.com). Este sitio web contiene la documentación más reciente. Asegúrese de consultar las instrucciones de instalación suministradas con su dispositivo Bluetooth para ver las instrucciones de instalación.

# Configuración de una conexión entre la impresora y un dispositivo compatible con Bluetooth

**NOTA:** La impresora no es compatible con la impresión de archivos desde su equipo mediante una conexión Bluetooth.

Debe configurar una conexión entre un dispositivo compatible con Bluetooth y la impresora si se dispone a enviar un trabajo de impresión desde el dispositivo Bluetooth por primera vez. Deberá repetir dicho proceso de configuración si:

- Restablece los valores predeterminados de fábrica de la impresora. Para obtener más información, consulte [Restauración de los valores predeterminados de fábrica](#).
- Ha cambiado el nivel de seguridad Bluetooth o la contraseña Bluetooth. Para obtener más información, consulte [Configuración del nivel de seguridad Bluetooth](#).
- El dispositivo compatible con Bluetooth que está utilizando precisa que los usuarios configuren una conexión Bluetooth en cada trabajo de impresión. Consulte las instrucciones que se incluyen con el dispositivo para obtener información de impresión Bluetooth.
- Ha borrado el contenido de la lista de dispositivos Bluetooth. Para obtener más información, consulte [Modo Bluetooth](#).
- El nombre del dispositivo Bluetooth que está utilizando se elimina automáticamente de la lista de dispositivos Bluetooth.

Cuando el nivel de seguridad Bluetooth se define como Alto, la impresora guarda una lista de hasta ocho dispositivos Bluetooth que han configurado previamente una conexión con la impresora. Si la impresora detecta más de ocho dispositivos, se elimina de la lista el dispositivo utilizado hace más tiempo. Necesita repetir la configuración del dispositivo eliminado para poder enviar un trabajo de impresión a la impresora.



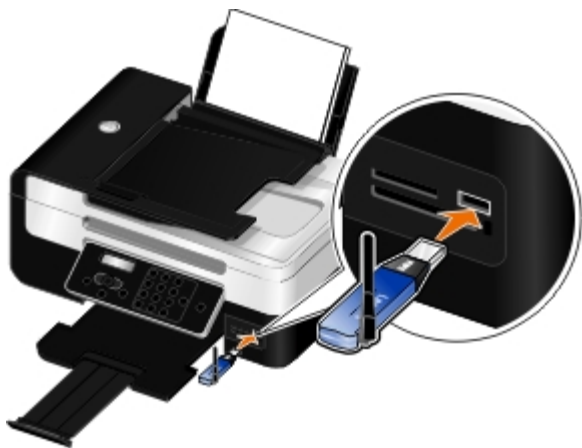

**NOTA:** Necesita configurar una conexión para cada dispositivo Bluetooth que vaya a utilizar para enviar un trabajo de impresión a la impresora.

Para configurar una conexión entre la impresora y un dispositivo compatible con Bluetooth:

1. Encienda la impresora.
2. Introduzca un adaptador Bluetooth USB en el puerto USB ubicado en la parte frontal de la impresora.



**NOTA:** No se incluye un adaptador Bluetooth con la impresora.

3. Utilice los botones de **flecha** hacia la izquierda y hacia la derecha   para desplazarse hasta **BLUETOOTH** y, a continuación, pulse el botón **Seleccionar** .
4. Pulse el botón de **flecha** hacia la izquierda o hacia la derecha   para desplazarse hasta **Descubrimiento** y, a

continuación, pulse el botón **Seleccionar** ✓.

5. Pulse el botón de **flecha** hacia la izquierda o hacia la derecha ◀ ▶ para desplazarse hasta **Activado** y, a continuación, pulse el botón **Seleccionar** ✓.

La impresora ya está lista para aceptar una conexión desde un dispositivo compatible con Bluetooth.

6. Configure el dispositivo compatible con Bluetooth para configurar una conexión con la impresora. Consulte las instrucciones que se incluyen con el dispositivo para obtener información sobre la conexión Bluetooth.

✎ **NOTA:** Si el nivel de seguridad Bluetooth de la impresora está definido como Alto, deberá introducir una contraseña. Para obtener más información, consulte [Configuración del nivel de seguridad Bluetooth](#).

## Configuración del nivel de seguridad Bluetooth

1. Encienda la impresora.
2. Introduzca un adaptador USB Bluetooth en el puerto USB.

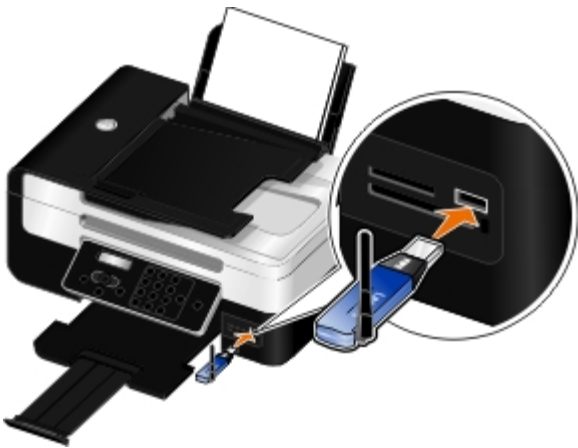

✎ **NOTA:** No se incluye un adaptador Bluetooth con la impresora.

3. Utilice los botones de **flecha** hacia la izquierda ◀ y hacia la derecha ▶ para desplazarse hasta **BLUETOOTH** y, a continuación, pulse el botón **Seleccionar** ✓.

4. Utilice los botones de **flecha** hacia la izquierda ◀ y hacia la derecha ▶ para desplazarse hasta **Nivel de seguridad** y, a continuación, pulse el botón **Seleccionar** ✓.

5. Utilice los botones de **flecha** a la izquierda ◀ y hacia la derecha ▶ para seleccionar un nivel de seguridad y, a continuación, pulse el botón **Seleccionar** ✓.

- Seleccione **Bajo** para permitir que los dispositivos Bluetooth se conecten y envíen trabajos de impresión a la impresora sin que los usuarios deban introducir una contraseña.
- Seleccione **Alto** para solicitar a los usuarios que introduzcan una contraseña numérica de cuatro dígitos en un dispositivo Bluetooth antes de conectarse y enviar trabajos de impresión a la impresora.

6. El menú **Contraseña** se abre en la pantalla del panel del operador si define el nivel de seguridad en **Alto**. Utilice el teclado para introducir la contraseña de cuatro dígitos y pulse el botón **Seleccionar** ✓.



7. Utilice los botones de **flecha** hacia la izquierda ◀ y hacia la derecha ▶ para desplazarse hasta sí cuando se le solicite que guarde la contraseña nueva y, a continuación, pulse el botón **Seleccionar** ✓.

## Impresión desde un dispositivo compatible con Bluetooth

1. Encienda la impresora.
2. Introduzca un adaptador Bluetooth USB en el puerto USB.

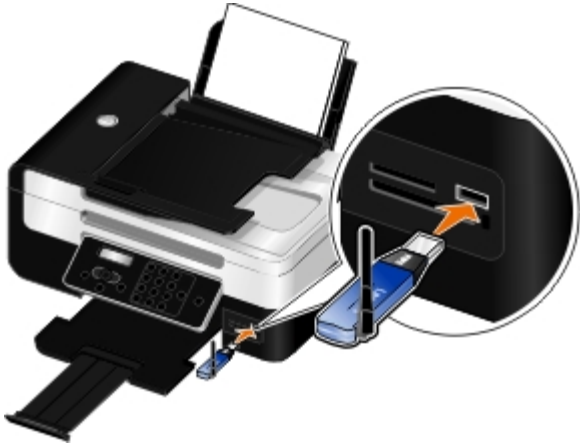

**NOTA:** No se incluye un adaptador Bluetooth con la impresora.

3. Asegúrese de que el modo Bluetooth está encendido. Para obtener más información, consulte [Modo Bluetooth](#).
4. Asegúrese de que la impresora está configurada para recibir conexiones Bluetooth. Para obtener más información, consulte [Configuración de una conexión entre la impresora y un dispositivo compatible con Bluetooth](#).
5. Configure el dispositivo Bluetooth para imprimir en la impresora. Consulte las instrucciones que se incluyen con el dispositivo para obtener información de configuración de impresión Bluetooth.
6. Consulte las instrucciones que se incluyen con el dispositivo Bluetooth para comenzar la impresión.

**NOTA:** Si el nivel de seguridad Bluetooth de la impresora está definido como Alto, deberá introducir una contraseña. Para obtener más información, consulte [Configuración del nivel de seguridad Bluetooth](#).

---

## Impresión de más de una página en una hoja de papel

1. Encienda el equipo y la impresora y asegúrese de que están conectados.
2. Cargue el papel. Para obtener más información, consulte [Carga del papel](#).
3. Con el documento abierto, haga clic en **Archivo® Imprimir**.
4. Haga clic en **Preferencias, Propiedades, Opciones o Configuración** (según el programa o el sistema operativo).  
Se abre el cuadro de diálogo **Preferencias de impresión**.
5. En la ficha **Avanzadas**, seleccione **N.º por cara** en la lista desplegable **Presentación**.
6. En la lista desplegable **Páginas por hoja**, seleccione el número de páginas que desea imprimir en una hoja.

7. Seleccione la casilla de verificación **Imprimir bordes de página**, si desea que haya bordes entre las páginas.
  8. Realice cualquier cambio adicional en su documento en la ficha **Configurar impresión**.
  9. Una vez personalizados los ajustes, haga clic en **Aceptar**.  
Se cierra el cuadro de diálogo **Preferencias de impresión**.
  10. Haga clic en **Aceptar** o en **Imprimir**.
- 

## Impresión de una imagen como un póster de varias páginas

1. Encienda el equipo y la impresora y compruebe que están conectados.
2. Cargue el papel. Para obtener más información, consulte [Carga del papel](#).
3. Con el documento abierto, haga clic en **Archivo® Imprimir**.
4. Haga clic en **Preferencias**, **Propiedades**, **Opciones** o **Configuración** (según el programa o el sistema operativo).  
Se abre el cuadro de diálogo **Preferencias de impresión**.
5. En la ficha **Avanzadas**, seleccione **Póster** en la lista desplegable **Presentación**.
6. Seleccione el tamaño del póster.
7. Realice cualquier cambio adicional en su documento en las fichas **Configurar impresión** y **Avanzadas**.
8. Una vez personalizados los ajustes, haga clic en **Aceptar**.  
Se cierra el cuadro de diálogo **Preferencias de impresión**.
9. Haga clic en **Aceptar** o en **Imprimir**.

 **NOTA:** Para volver a imprimir una página de póster independiente, haga clic en **Seleccionar páginas para imprimir** de la ficha **Avanzadas**. Haga clic en los mosaicos para seleccionar páginas para imprimir o anular su selección; seguidamente, haga clic en **Aceptar**.

---

## Impresión de banners

1. Encienda el equipo y la impresora y compruebe que están conectados.
2. Cargue el papel. Para obtener más información, consulte [Carga del papel](#).
3. Con el documento abierto, haga clic en **Archivo® Imprimir**.
4. Haga clic en **Preferencias**, **Propiedades**, **Opciones** o **Configuración** (según el programa o sistema operativo).  
Se abre el cuadro de diálogo **Preferencias de impresión**.
5. En la ficha **Avanzadas** seleccione **Banner** de la lista desplegable **Presentación** y, a continuación, seleccione **Banner carta** o **Banner A4** de la lista desplegable **Tamaño de papel de banner**.
6. Realice cualquier cambio adicional en su documento en las fichas **Configurar impresión** y **Avanzadas**.
7. Una vez personalizados los ajustes, haga clic en **Aceptar**.

Se cierra el cuadro de diálogo **Preferencias de impresión**.

8. Haga clic en **Aceptar** o **Imprimir**.

 **NOTA:** Cuando la impresora empiece a imprimir, espere hasta ver salir de la impresora la cabecera del banner y despliegue cuidadosamente el papel hacia el suelo, frente a la impresora.

---

## Impresión de copias intercaladas del documento

1. Encienda el equipo y la impresora y compruebe que están conectados.
2. Cargue el papel. Para obtener más información, consulte [Carga del papel](#).
3. Con el documento abierto, haga clic en **Archivo® Imprimir**.

Se abre el cuadro de diálogo **Imprimir**.

4. Haga clic en **Preferencias**, **Propiedades**, **Opciones** o **Configuración** (según el programa o sistema operativo).

Se abre el cuadro de diálogo **Preferencias de impresión**.

5. En la ficha **Configurar impresión**, especificar el número de copias que desea imprimir.

 **NOTA:** Debe indicar más de una copia para que la casilla de verificación **Intercalar copias** se active.

6. Seleccione la casilla de verificación **Intercalar copias**.
7. Realice cualquier cambio adicional en su documento en las fichas **Configurar impresión** y **Avanzadas**.
8. Una vez personalizados los ajustes, haga clic en **Aceptar**.

Se cierra el cuadro de diálogo **Preferencias de impresión**.

9. Haga clic en **Aceptar** o en **Imprimir**.

---

## Impresión de un catálogo

Antes de modificar cualquier valor de Propiedades de impresión, debe seleccionar el tamaño de papel correcto en el programa. Es posible imprimir catálogos con estos tamaños de papel:

- Carta
- A4

1. Cargue el papel. Para obtener más información, consulte [Carga del papel](#).
2. Con el documento abierto, haga clic en **Archivo® Imprimir**.
3. En el cuadro de diálogo Imprimir, haga clic en **Propiedades**, **Preferencias**, **Opciones** o **Configurar** (según el programa o sistema operativo).
4. Haga clic en la ficha **Avanzadas**.
5. En el menú desplegable **Presentación**, seleccione **Póster**.

 **NOTA:** El catálogo no está disponible si se ha seleccionado la opción de personalización del papel.

6. En el menú desplegable **Hojas por paquete**, seleccione un número de hojas impresas por paquete.

 **NOTA:** Un paquete es un número de hojas de papel plegadas juntas. Los paquetes impresos se apilan, uno sobre el otro, de acuerdo con el orden de página correcto. Los paquetes apilados se unen para formar un catálogo. Al imprimir con un papel más pesado, seleccione un número de hojas menor en **Hojas por paquete**.

7. Haga clic en **Aceptar**.

Se cierra el cuadro de diálogo **Preferencias de impresión**.

8. Haga clic en **Aceptar** o en **Imprimir**.

 **NOTA:** Para obtener ayuda acerca del montaje de un catálogo, consulte [Encuadernación de un catálogo](#).

---

## Encuadernación de un catálogo

1. Dé la vuelta a la pila de papeles impresos en la bandeja de salida del papel.
2. Coja el primer paquete de la pila, dóblelo por la mitad y, a continuación, déjelo apartado con la página frontal hacia abajo.
3. Tome el siguiente paquete de la pila, dóblelo por la mitad y, a continuación, apílelo con la página frontal hacia abajo encima del primer paquete.



4. Coloque el resto de los paquetes uno encima de otro con la página frontal hacia abajo hasta completar el catálogo.
5. Encuaderne los paquetes para terminar el catálogo.



---

## Impresión de un trabajo a doble cara (a dos caras)

La doble cara automática permite imprimir documentos por las dos caras del papel sin tener que volver a orientar las hojas manualmente. Asegúrese de que ha cargado papel normal de tamaño Carta o A4. No pueden imprimirse sobres, tarjetas ni papel fotográfico a dos caras.

1. Encienda el equipo y la impresora y compruebe que están conectados.
2. Cargue el papel. Para obtener más información, consulte [Carga del papel](#).

3. Con el documento abierto, haga clic en **Archivo® Imprimir**.
4. Haga clic en **Preferencias, Propiedades, Opciones** o **Configuración** (según el programa o el sistema operativo).
5. Haga clic en la ficha **Avanzadas** y, a continuación, seleccione la casilla de verificación **Impresión a dos caras**.
6. En la lista desplegable, seleccione **Automática**.
7. Seleccione cómo desea encuadernar las páginas.
8. Seleccione la casilla de verificación **Ampliar tiempo de secado**.
9. Si se deja sin seleccionar, marque la casilla de verificación **Imprimir instrucciones sobre cómo cargar el papel**.
10. Haga clic en **Aceptar**.

Se cierra el cuadro de diálogo **Preferencias de impresión**.

11. Haga clic en **Aceptar** o en **Imprimir**.
- 

## Cancelación de trabajos de impresión

### Envíos desde un equipo local

Hay dos formas de cancelar un trabajo de impresión enviado desde un equipo que esté conectado a la impresora mediante un cable USB.

#### Desde la carpeta Impresoras:

1. *En Windows Vista™:*
  - a. Haga clic en  **Panel de control**.
  - b. Haga clic en **Hardware y sonidos**.
  - c. Haga clic en **Impresoras**.

*En Windows® XP,* haga clic en **Inicio® Configuración® Panel de control® Impresoras y otro hardware® Impresoras y faxes**.

*En Windows 2000,* haga clic en **Inicio® Configuración® Impresoras**.

2. Haga clic con el botón secundario del ratón en el icono **Dell V505**.
3. Haga clic en **Abrir**.
4. Seleccione el trabajo que desea cancelar de la lista que aparece.
5. En el menú **Documento**, haga clic en **Cancelar**.

#### En la ventana Estado de impresión:



La ventana Estado de impresión se abre automáticamente en la parte inferior derecha de la pantalla cuando envía un trabajo de impresión. Haga clic en **Cancelar impresión** para cancelar el trabajo de impresión actual.

#### En la barra de tareas:

1. Haga doble clic en el icono de la impresora en la parte inferior derecha de la pantalla del equipo o en la barra de tareas.
2. Haga doble clic en el trabajo de impresión que desea cancelar.
3. Haga clic en **Cancelar**.

## Envíos desde un dispositivo compatible con Bluetooth

### Desde la impresora:

- Pulse el botón **Cancelar**  para cancelar el trabajo de impresión y finalizar la conexión Bluetooth.
- Pulse el botón de **encendido**  para cancelar el trabajo de impresión, finalizar la conexión Bluetooth y apagar la impresora.

### Desde un dispositivo compatible con Bluetooth:

Consulte la documentación que se incluye con el dispositivo para obtener más información.

## Envíos desde un equipo a través de una red inalámbrica

1. *En Windows Vista:*
  - a. Haga clic en  **Panel de control**.
  - b. Haga clic en **Hardware y sonidos**.
  - c. Haga clic en **Impresoras**.

*En Windows XP,* haga clic en **Inicio** ® **Configuración**® **Panel de control** ® **Impresoras y otro hardware**® **Impresoras y faxes**.

*En Windows 2000,* haga clic en **Inicio** ® **Configuración**® **Impresoras**.

2. Haga clic con el botón secundario del ratón en el icono **Dell V505**.
3. Haga clic en **Abrir**.
4. Seleccione el trabajo que quiere cancelar de la lista que aparece.
5. En el menú **Documento**, haga clic en **Cancelar**.

---

## Cambio de los valores predeterminados de las preferencias de impresión

Cuando envía un documento o foto para su impresión, puede especificar varios valores, como la impresión a dos caras del papel, impresión con calidad de impresión alta o baja, impresión sólo en blanco y negro y muchas más. Si desea establecer sus valores preferidos, puede convertirlos en predeterminados para que no tenga que especificar sus preferencias de impresión cada vez que envíe un trabajo de impresión.

Para que sus valores preferidos se conviertan en valores de impresión predeterminados para la mayor parte de los

programas, abra el cuadro de diálogo Preferencias de impresión en la carpeta Impresoras.

1. *En Windows Vista:*

- a. Haga clic en  **Panel de control**.
- b. Haga clic en **Hardware y sonidos**.
- c. Haga clic en **Impresoras**.

*En Windows XP,* haga clic en **Inicio**® **Configuración**® **Panel de control** ® **Impresoras y otro hardware**® **Impresoras y faxes**.

*En Windows 2000,* haga clic en **Inicio**® **Configuración**® **Impresoras**.

2. Haga clic con el botón secundario del ratón en el icono **Dell V505**.

3. Seleccione **Preferencias de impresión**.

4. Cambie los valores que desee establecer como predeterminados para la impresión desde la mayor parte de los programas.

### **En la ficha Configurar impresión, puede realizar lo siguiente:**

- Cambiar la calidad de impresión predeterminada a **Borrador**, **Normal** o **Fotográfica**.
- Cambiar el tipo y tamaño de papel predeterminados.
- Establecer la impresión en blanco y negro y la impresión sin bordes como valores predeterminados.
- Cambiar la orientación predeterminada.
- Modificar el número de copias predeterminado.

### **En la ficha Avanzadas, podrá realizar lo siguiente:**

- Establecer la impresión por las dos caras (doble cara) como el valor predeterminado.
- Ampliar el tiempo de secado en las impresiones a doble cara de forma predeterminada.
- Especificar las presentaciones que desea establecer como predeterminadas.

### **En la ficha Mantenimiento:**

No hay valores de impresión para establecer como predeterminados en la ficha **Mantenimiento**. Desde aquí podrá realizar lo siguiente:

- Instalar, limpiar y alinear los cartuchos de tinta.
- Imprimir una página de prueba.
- Obtener información para compartir su impresora en una red.

# Mantenimiento

- [Sustitución de cartuchos de tinta](#)
- [Alineación de los cartuchos de tinta](#)
- [Limpieza de los inyectores de los cartuchos de tinta](#)
- [Limpieza de la parte exterior de la impresora](#)

**⚠ PRECAUCIÓN:** Antes de llevar a cabo los procedimientos que se enumeran en esta sección, consulte y siga la información de seguridad del *Manual del propietario*.

Los cartuchos de tinta Dell™ sólo están disponibles a través de Dell. Puede realizar más pedidos de cartuchos de tinta a través de Internet en [www.dell.com/supplies](http://www.dell.com/supplies) o por teléfono.

**➡ AVISO:** Se recomienda el uso de cartuchos de tinta Dell para la impresora. Dell no ofrece garantía en caso de problemas provocados por el uso de accesorios, piezas o componentes no suministrados por Dell.

---

## Sustitución de cartuchos de tinta

1. Encienda la impresora.
2. Levante la unidad de la base del escáner.



El cartucho de tinta se coloca en la posición de carga, a menos que la impresora esté ocupada.

3. Presione hacia abajo la palanca del cartucho para levantar la tapa.

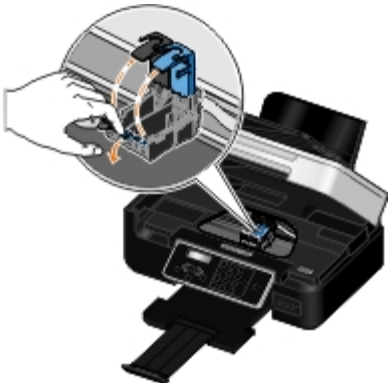



4. Extraiga los cartuchos de tinta anteriores.



5. Guárdelos en un envase hermético, como el de la unidad de almacenamiento que recibió con el cartucho fotográfico, o elimínelos correctamente.

6. Si desea instalar cartuchos de tinta nuevos, retire el adhesivo y el precinto de la parte trasera e inferior de cada cartucho.

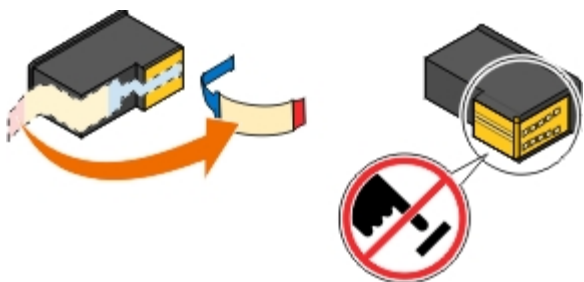

➔ **AVISO:** No toque el área de contacto dorada de la parte trasera ni los inyectores de metal de la parte inferior de los cartuchos.

7. Inserte los cartuchos de tinta nuevos. Asegúrese de que el cartucho de tinta negra o el fotográfico se encuentran en el compartimiento izquierdo y de que el cartucho de color esté colocado en el compartimiento derecho.

 **NOTA:** Para impresiones normales, utilice un cartucho de color negro y un cartucho de color. Para impresiones fotográficas, sustituya el cartucho de tinta negra por un cartucho fotográfico.

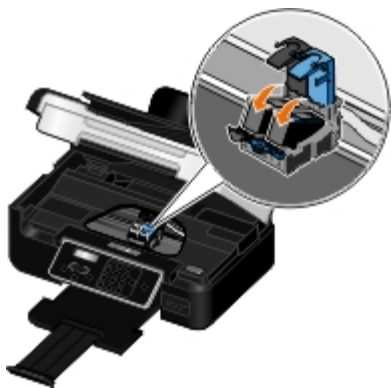

8. *Encaje* las tapas en la posición de cierre.



9. Baje la unidad de la base del escáner hasta que esté completamente cerrada.









---

## Alineación de los cartuchos de tinta

La impresora solicitará automáticamente que alinee los cartuchos de impresión cuando los instale o sustituya. Puede que sea necesario alinear cartuchos de tinta cuando los caracteres aparezcan mal definidos o no estén alineados en el margen izquierdo, o si las líneas verticales o rectas aparecen onduladas.

Para alinear los cartuchos de impresión desde el panel del operador:

1. Cargue papel normal. Para obtener más información, consulte [Carga del papel](#).
2. Pulse el botón de **flecha** hacia la izquierda o hacia la derecha   para desplazarse hasta **MANTENIMIENTO** y, a continuación, pulse el botón **Seleccionar** .
3. Pulse el botón de **flecha** hacia la izquierda o hacia la derecha   para desplazarse hasta **Alinear cartuchos** y, a continuación, pulse el botón **Seleccionar** .

Se imprimirá una página de alineación. Los cartuchos de tinta se alinean cuando se imprime la página. Puede desechar la página de alineación una vez completado el proceso.

Para alinear los cartuchos de tinta desde el software de la impresora:

1. Cargue papel normal.
2. *En Windows Vista™:*
  - a. Haga clic en  **Panel de control**.

b. Haga clic en **Hardware y sonidos**.

c. Haga clic en **Impresoras**.

En *Windows® XP*, haga clic en **Inicio® Panel de control ® Impresoras y otro hardware® Impresoras y faxes**.

En *Windows 2000*, haga clic en **Inicio® Configuración® Impresoras**.

3. Haga clic con el botón secundario del ratón en el icono **Dell V505**.

4. Haga clic en **Preferencias de impresión**.

Se abre el cuadro de diálogo **Preferencias de impresión**.

5. Haga clic en la ficha **Mantenimiento**.

6. Haga clic en **Alinear cartuchos de tinta**.

7. Haga clic en **Imprimir**.

Se imprimirá una página de alineación. Los cartuchos de tinta se alinean cuando se imprime la página. Puede desechar la página de alineación una vez completado el proceso.

---



## Limpieza de los inyectores de los cartuchos de tinta



Puede que resulte necesario limpiar los inyectores cuando:

- Aparezcan líneas blancas en los gráficos o áreas negras.
- La impresión sea demasiado oscura o presente manchas de color negro.
- Los colores aparezcan difuminados, no se impriman o no se impriman correctamente.
- Las líneas verticales aparecen quebradas o los bordes poco definidos.

Para limpiar los inyectores desde el panel del operador:

1. Cargue papel normal. Para obtener más información, consulte [Carga del papel](#).

2. Pulse el botón de **flecha** hacia la izquierda o hacia la derecha   para desplazarse hasta **MANTENIMIENTO** y, a continuación, pulse el botón **Seleccionar** .

3. Pulse el botón de **flecha** hacia la izquierda o hacia la derecha   para desplazarse hasta **Limpiar cartuchos** y, a continuación, pulse el botón **Seleccionar** .

Para limpiar los inyectores desde el software de la impresora:

1. Cargue papel normal.

2. En *Windows Vista*:

a. Haga clic en  **Panel de control**.

b. Haga clic en **Hardware y sonidos**.

c. Haga clic en **Impresoras**.

En Windows XP, haga clic en **Inicio**® **Panel de control** ® **Impresoras y otro hardware**® **Impresoras y faxes**.

En Windows 2000, haga clic en **Inicio**® **Configuración**® **Impresoras**.

3. Haga clic con el botón secundario del ratón en el icono **Dell V505**.

4. Haga clic en **Preferencias de impresión**.

Se abre el cuadro de diálogo **Preferencias de impresión**.

5. Haga clic en la ficha **Mantenimiento**.

6. Haga clic en **Limpiar cartuchos de tinta**.

Se imprime la página de limpieza.

7. Si la calidad de impresión no ha mejorado, haga clic en **Volver a limpiar**.

8. Vuelva a imprimir el documento para comprobar que, efectivamente, ha mejorado la calidad.

Si no está satisfecho con la calidad de impresión, limpie los inyectores con un paño limpio y seco, y vuelva a imprimir el documento.

---

## Limpieza de la parte exterior de la impresora

1. Asegúrese de que la impresora esté apagada y desconectada de la toma mural.

 **PRECAUCIÓN:** Para evitar el riesgo de descarga eléctrica, desconecte el cable de alimentación de la toma mural y desconecte todos los cables de la impresora antes de realizar la operación.

2. Retire el papel de la bandeja de salida y de la bandeja de salida de papel.

3. Humedezca un paño limpio que no suelte pelusa.

 **AVISO:** No utilice productos de limpieza para el hogar ni detergentes, ya que podrían dañar el acabado de la impresora.

4. Limpie únicamente la parte exterior de la impresora y asegúrese de eliminar todos los residuos de tinta acumulados en la bandeja de salida de papel.

 **AVISO:** La utilización de un paño húmedo para la limpieza de la parte interior podría originar daños en la impresora. La garantía no cubre los daños a la impresora derivados de limpiezas realizadas sin seguir las instrucciones correctas.

5. Asegúrese de que la bandeja de papel y la bandeja de salida de papel estén secas antes de comenzar un nuevo trabajo de impresión.

# Impresión desde una tarjeta de memoria o dispositivo de almacenamiento USB

- [Impresión de fotos](#)
- [Impresión de archivos de Office](#)

La mayoría de las cámaras digitales utilizan una tarjeta de memoria para almacenar fotos. La impresora es compatible con las siguientes tarjetas de memoria:

- Compact Flash I y II
- Memory Stick
- Memory Stick PRO
- Memory Stick Duo (con adaptador)
- Memory Stick Duo Pro
- Mini SD (con adaptador)
- Microdrive
- Micro SD (Transflash)
- Secure Digital
- SDHC (gran capacidad)
- Tarjeta MultiMedia
- MMC Mobile
- RS-MMC
- xD-Picture Card
- XD tipos M y H

Las tarjetas de memoria se deben introducir con la etiqueta hacia arriba. El lector de tarjetas de memoria dispone de tres ranuras para colocar estas tarjetas y una pequeña luz que parpadea para indicar que se está leyendo la tarjeta o que se está transmitiendo información.

 **NOTA:** No introduzca más de una tarjeta de memoria a la vez.

El conector que se utiliza para PictBridge puede utilizarse también para obtener información almacenada en dispositivos USB.

 **AVISO:** No retire la tarjeta de memoria ni el dispositivo USB, ni toque el área cercana mientras se esté leyendo, imprimiendo o escribiendo desde alguno de estos dispositivos. Los datos podrían resultar dañados.

 **NOTA:** No introduzca un dispositivo de almacenamiento USB si ya se ha introducido una tarjeta de memoria en la impresora.

Al introducir una tarjeta de memoria o un dispositivo USB, la impresora cambia automáticamente al **Modo de foto** si sólo contiene archivos de fotos digitales. Si la tarjeta de memoria o el dispositivo USB tienen almacenados documentos y fotos, la impresora le pregunta al usuario qué archivo desea imprimir. Para obtener más información, consulte [Modo de foto](#).

 **NOTA:** La impresora es compatible con el formato de datos FAT32. Los archivos guardados en formato NTFS deben convertirse al formato de datos FAT32 antes de introducir la tarjeta de memoria o el dispositivo USB en la impresora.



---

## Impresión de fotos



### Almacenamiento de fotografías en el equipo

1. Inserte la tarjeta de memoria o llave USB.

Si la tarjeta de memoria o llave USB sólo contienen fotos, la impresora cambia automáticamente al modo **FOTO**.

Si la tarjeta de memoria o la llave USB contienen documentos y fotos, se le pregunta en la pantalla qué archivos desea imprimir. Utilice los botones de **flecha** hacia la izquierda y hacia la derecha   para desplazarse hasta **Fotos** y, a

continuación, pulse el botón **Seleccionar** .

2. Utilice los botones de **flecha** a la derecha y a la izquierda   para desplazarse hasta **Guardar fotos** y, a continuación, pulse el botón **Seleccionar** .

3. Pulse el botón **Inicio** .

**Dell Imaging Toolbox** se inicia en el equipo.

4. Siga las instrucciones que se indican en el cuadro de diálogo **Dell Imaging Toolbox** para transferir fotografías al equipo.

### Impresión de fotos desde un CD o un dispositivo de memoria flash

1. Encienda el equipo y la impresora y compruebe que están conectados.
2. Cargue el papel. Para obtener más información, consulte [Carga del papel](#).
3. Introduzca un CD o conecte un dispositivo de memoria flash (como una unidad flash, una tarjeta de memoria o una cámara digital) en el equipo y cierre cualquier cuadro de diálogo de Windows que aparezca.
4. *En Windows Vista™:*

- a. Haga clic en  **Programas**.

- b. Haga clic en **Impresoras Dell**.

- c. Haga clic en **Dell V505**.

*En Windows XP y Windows 2000:*

Haga clic en **Inicio**® **Programas** o **Todos los programas**® **Impresoras Dell**® **Dell V505**.

5. Seleccione **Dell Imaging Toolbox**.

Se abre el cuadro de diálogo **Dell Imaging Toolbox**.

6. En la pantalla de **Inicio**, haga clic en **Mi álbum de fotos**.

7. En el panel **Carpetas**, desplácese por la unidad que contiene el CD o el dispositivo de memoria flash y abra la carpeta

que contiene las fotos.

 **NOTA:** si la unidad que contiene el dispositivo de memoria flash no aparece en el panel Carpetas, cierre y vuelva a abrir el software y, a continuación, repita los pasos 1 y 2.

Las miniaturas de todas las fotos incluidas en la carpeta aparecen en el área de vista previa.

- Haga clic para seleccionar la foto o fotos que desea imprimir.
- Haga clic en **Imprimir fotos**.
- En las listas desplegables, seleccione los valores de calidad de impresión, tamaño del papel y tipo de papel que desea.
- Para seleccionar varias impresiones de una foto, o seleccionar tamaños distintos de 4 x 6 pulg. (10 x 15 cm), seleccione las opciones que desee en la tabla. Utilice la lista desplegable de la última columna para ver y seleccionar otros tamaños.



 **NOTA:** si desea editar una foto antes de imprimir, haga clic en **Editar foto** en la parte superior del panel Presentación preliminar. Seleccione **Corrección automática con un clic**, **Reducción de ojos rojos automática** o **Corrección de brillo automática** para que el software edite la foto automáticamente. Haga clic en **Más herramientas de retocado** para ir a la ventana de edición de fotos. Cuando haya terminado las modificaciones, haga clic en **Volver con ediciones**, en la esquina inferior derecha, para volver a la ventana de impresión.



- Haga clic en **Imprimir**.

## Impresión de todas las fotos

- Inserte la tarjeta de memoria o llave USB.

Si la tarjeta de memoria o llave USB sólo contienen fotos, la impresora cambia automáticamente al modo **FOTO**.

Si la tarjeta de memoria o la llave USB contienen documentos y fotos, se le pregunta en la pantalla qué archivos desea imprimir. Utilice los botones de **fecha** a la derecha y a la izquierda   para desplazarse hasta **Fotos** y, a continuación, pulse el botón **Seleccionar** .

- Utilice los botones de **flecha** a la izquierda y a la derecha   para desplazarse hasta **Imprimir imágenes** y, a continuación, pulse el botón **Seleccionar** dos veces  en el panel del operador.

La impresora imprime todas las fotografías guardadas en la tarjeta de memoria o llave USB.

 **NOTA:** Si sólo quiere imprimir algunas fotos de la tarjeta de memoria o llave USB utilice una página de prueba para seleccionar las fotos que desea imprimir. Para obtener más información, consulte [Impresión de fotografías mediante una página de prueba](#).

 **NOTA:** Sólo se pueden imprimir las imágenes en formato JPG y un número limitado de formatos TIFF desde la tarjeta de memoria o llave USB. Sólo se admiten archivos TIFF creados directamente desde cámaras digitales y que no hayan sido modificadas por ninguna aplicación. Si quiere imprimir fotos guardadas en la tarjeta de memoria o la llave USB con formato de archivo diferente, debe transferirlas a su equipo antes de la impresión. Para obtener más información, consulte [Almacenamiento de fotografías en el equipo](#).

## Impresión de fotografías desde una cámara digital mediante DPOF



El formato de orden de impresión digital (DPOF, Digital Print Order Format) es una función disponible en algunas cámaras digitales que permite guardar información de los valores de impresión en una tarjeta de memoria junto con las fotografías que desea imprimir. Mediante una cámara con la función DPOF activada puede determinar las fotografías que desea imprimir de la tarjeta de memoria, el número de copias y otros valores de impresión. La impresora reconocerá estos valores cuando introduzca la tarjeta de memoria en la ranura de la tarjeta de memoria de la impresora.

1. Cargue el papel fotográfico/brillante con la cara de impresión hacia arriba.

 **NOTA:** asegúrese de que el tamaño de papel que ha cargado no sea menor que el tamaño especificado en la selección DPOF.

2. Introduzca la tarjeta de memoria. La impresora entra automáticamente en modo Foto.

 **NOTA:** no introduzca más de un dispositivo USB o una tarjeta de memoria a la vez.



3. Utilice los botones de **flecha** a la izquierda y a la derecha   para desplazarse hasta Imprimir DPOF y, a continuación, pulse el botón **Seleccionar** .

4. Pulse el botón **Inicio** .



## Impresión de fotografías mediante una página de prueba



1. Inserte la tarjeta de memoria o llave USB.



Si la tarjeta de memoria o llave USB sólo contienen fotos, la impresora cambia automáticamente al modo FOTO.

Si la tarjeta de memoria o la llave USB contienen documentos y fotos, se le pregunta en la pantalla qué archivos desea imprimir. Utilice los botones de **flecha** a la izquierda y a la derecha   para desplazarse hasta Fotos y, a continuación, pulse el botón **Seleccionar** .

 **NOTA:** Sólo se pueden imprimir imágenes en formatos JPEG y TIFF directamente desde la tarjeta de memoria o llave USB. Si quiere imprimir fotos guardadas en la tarjeta de memoria o la llave USB con formato de archivo diferente, debe transferirlas a su equipo antes de la impresión. Para obtener más información, consulte [Almacenamiento de fotografías en el equipo](#).

2. Pulse los botones de **flecha** a la izquierda y a la derecha   para desplazarse hasta Página de prueba y, a continuación, pulse el botón **Seleccionar** .

3. Pulse los botones de **flecha** a la izquierda y a la derecha   para desplazarse hasta Imprimir página de prueba y, a continuación, pulse el botón **Seleccionar** .

4. Utilice los botones de **flecha** a la izquierda y a la derecha   para especificar qué fotos de la tarjeta de memoria o de la llave USB va a imprimir en la página de prueba.

Puede elegir entre	Para
Todos	Imprimir todas las fotografías en la tarjeta de memoria o la llave USB en la página de prueba.
Las últimas 25	Imprimir las 25 fotografías más recientes en la página de prueba.
Intervalo de fechas	Imprimir sólo fotografías creadas en un determinado intervalo de fechas.

5. Pulse el botón **Inicio** .

Se imprime la página de prueba.

6. Siga las instrucciones de la página de prueba para seleccionar las fotografías que desea imprimir y para seleccionar una presentación y un tipo de papel.



Rellene el círculo con el icono de efecto de ojos rojos que aparece debajo de una fotografía para reducir el efecto de ojos rojos en la impresión.





 **NOTA:** Asegúrese de rellenar completamente los círculos cuando realice las selecciones.

7. Cargue la página de prueba boca abajo en el cristal del escáner. Para obtener más información, consulte [Carga de documentos originales](#).

8. Cargue el papel. Para obtener más información, consulte [Carga del papel](#).

 **NOTA:** Asegúrese de que el tamaño del papel que cargó en la impresora coincida con el tamaño de papel que ha especificado en la página de prueba.

 **NOTA:** Para imprimir fotos se recomienda el papel fotográfico o brillante.

9. Utilice los botones de **flecha** a la izquierda y a la derecha   para desplazarse hasta Escanear página de prueba y, a continuación, pulse el botón **Inicio** .

 **AVISO:** No retire la tarjeta de memoria o apague la impresora hasta que se hayan imprimido las fotografías seleccionadas en la página de prueba de fotografías. La página de prueba deja de ser válida cuando la tarjeta de memoria se retira de la impresora o se apaga la impresora en cualquier momento.



---

## Impresión de archivos de Office



1. Encienda el equipo y la impresora y compruebe que están conectados.

2. Introduzca una tarjeta de memoria en una ranura para tarjetas o una llave USB en el puerto PictBridge.

Si la tarjeta de memoria o la llave USB contienen sólo documentos, la impresora cambia automáticamente al modo ARCHIVO OFFICE.

Si la tarjeta de memoria o la llave USB contienen documentos y fotos, se le pregunta en la pantalla qué archivos desea imprimir. Utilice los botones de **flecha** a la izquierda y a la derecha   para desplazarse hasta Documentos y, a continuación, pulse el botón **Seleccionar** .

Para obtener más información acerca de los tipos de archivos compatibles con la impresora, consulte [Modo de archivo Office](#).

3. Utilice los botones de **flecha** a la izquierda y a la derecha   para desplazarse hasta el archivo que desea imprimir.

4. Pulse el botón **Inicio** .

# Solución de problemas

- [Problemas de instalación](#)
- [Mensajes de error](#)
- [Eliminación de atascos de papel](#)
- [Prevención de problemas de atascos y alimentación de papel](#)
- [Problemas de papel](#)
- [Problemas de impresión](#)
- [Problemas de copia](#)
- [Problemas de escaneo](#)
- [Problemas de fax](#)
- [Problemas de red](#)
- [Problemas de la tarjeta de memoria](#)
- [Mejora de la calidad de impresión](#)
- [Directrices generales para la selección o carga del material de impresión](#)
- [Desinstalación o instalación del software](#)

Si la impresora no funciona, asegúrese de que está correctamente conectada a la toma eléctrica y al equipo, en caso de que lo esté utilizando.

Para obtener más ayuda y comprobar la información más reciente sobre la solución de problemas de la impresora, abra el Centro de servicios de Dell del controlador de la impresora o visite <http://support.dell.com/support>.

---

## Problemas de instalación

### Problemas relacionados con el equipo

#### Compruebe que la impresora es compatible con el equipo.

La impresora sólo es compatible con Ubuntu Linux, Debian GNU/Linux, openSUSE Linux, Windows Vista™, Windows® XP y Windows 2000.

**NOTA:** El sistema operativo Linux tan sólo está disponible en el paquete web.

**NOTA:** Windows ME, Windows 98 y Windows 95 no son compatibles con esta impresora.

#### Asegúrese de que ha encendido tanto la impresora como el equipo.

#### Compruebe el cable USB.

- Asegúrese de que el cable USB esté conectado a la impresora y al equipo.
- Apague el equipo, vuelva a conectar el cable USB como se muestra en el póster *Instalación de la impresora* y, a continuación, reinicie el equipo.

#### Si la pantalla de instalación del software no se muestra automáticamente, instale el software de forma manual.

1. Introduzca el CD *Drivers and Utilities*.

2. En *Windows Vista*, haga clic en  **Equipo**.

En *Windows XP*, haga clic en **Inicio** **Mi PC**.

En *Windows 2000*, haga doble clic en **Mi PC** en el escritorio.

3. Haga doble clic en el icono de la **unidad de CD-ROM** y, a continuación, haga doble clic en **setup.exe**.

4. Cuando aparezca la pantalla de instalación del software de la impresora, haga clic en **Mediante un cable USB** o **Mediante una red inalámbrica**.

5. Siga las instrucciones que aparecen en la pantalla para finalizar la instalación.

## Determine si el software de la impresora está instalado.

En *Windows Vista*:

1. Haga clic en  **Programas**.

2. Haga clic en **Impresoras Dell**.

En *Windows XP* y *Windows 2000*:

Haga clic en **Inicio** **Programas** o **Todos los programas** **Impresoras Dell** **Dell V505**.

Si la impresora no aparece en la lista de impresoras, no está instalado el software correspondiente. Instale el software de la impresora. Para obtener más información, consulte [Desinstalación o instalación del software](#).

## Corrija los problemas de comunicación entre la impresora y el equipo.

- Extraiga el cable USB de la impresora y del equipo. Vuelva a conectar el cable USB a la impresora y al equipo.
- Apague la impresora. Desenchufe el cable de la impresora de la toma de corriente. Vuelva a enchufar el cable de la impresora a la toma de corriente y enciéndala.
- Reinicie el equipo.
- Si el problema persiste, sustituya el cable USB.

## Establezca la impresora como predeterminada.

1. En *Windows Vista*:

a. Haga clic en  **Panel de control**.

b. Haga clic en **Hardware y sonidos**.

c. Haga clic en **Impresoras**.

En *Windows XP*, haga clic en **Inicio** **Panel de control** **Impresoras y otro hardware** **Impresoras y faxes**.

En *Windows 2000*, haga clic en **Inicio** **Configuración** **Impresoras**.

2. Haga clic con el botón secundario del ratón en el icono **Dell V505**.

3. Seleccione **Establecer como impresora predeterminada**.

## La impresora no imprime y los trabajos se quedan en la cola de impresión.

Compruebe que en el equipo no haya instaladas varias instancias de la impresora.

1. *En Windows Vista:*

- a. Haga clic en  **Panel de control**.
- b. Haga clic en **Hardware y sonidos**.
- c. Haga clic en **Impresoras**.

*En Windows XP,* haga clic en **Inicio**® **Panel de control**® **Impresoras y otro hardware**® **Impresoras y faxes**.

*En Windows 2000,* haga clic en **Inicio**® **Configuración**® **Impresoras**.

2. Compruebe la existencia de varios objetos para la impresora.

3. Imprima un trabajo en cada uno de estos objetos para comprobar cuál es la impresora activa.

4. Establezca ese objeto de impresión como impresora predeterminada:

- a. Haga clic con el botón secundario del ratón en el icono **Dell V505**.
- b. Haga clic en **Establecer como impresora predeterminada**.

5. Elimine las otras copias del objeto de impresión haciendo clic con el botón secundario en el nombre de la impresora y seleccionando **Eliminar**.

Para evitar que haya varias instancias de la impresora en la carpeta **Impresoras**, asegúrese de conectar el cable USB en el mismo puerto que utilizó originariamente para la impresora. No instale los controladores de la impresora varias veces desde el CD *Drivers and Utilities*.

## Problemas de impresión

**Compruebe que el cable de alimentación de la impresora está firmemente conectado a la impresora y a la toma de alimentación eléctrica.**

**Determine si se ha establecido el estado de la impresora como en pausa o en espera.**

1. *En Windows Vista:*

- a. Haga clic en  **Panel de control**.
- b. Haga clic en **Hardware y sonidos**.
- c. Haga clic en **Impresoras**.

*En Windows XP,* haga clic en **Inicio**® **Panel de control**® **Impresoras y otro hardware**® **Impresoras y faxes**.

*En Windows 2000,* haga clic en **Inicio**® **Configuración**® **Impresoras**.

2. Haga clic con el botón secundario del ratón en el icono **Dell V505**.

3. Asegúrese de que no está seleccionada la opción **Interrumpir impresión**. Si **Pausar Impresión** está seleccionado haga clic en eliminar opción.

## Compruebe si parpadea alguna luz en la impresora.

Para obtener más información, consulte [Mensajes de error](#).

## Compruebe que ha instalado los cartuchos de tinta correctamente y ha retirado el adhesivo y el precinto.

## Asegúrese de que ha cargado el papel correctamente.









Para obtener más información, consulte [Carga del papel](#).













## Asegúrese de que la impresora no está conectada a una cámara compatible con PictBridge.





Para obtener más información, consulte [Impresión de fotos desde una cámara compatible con PictBridge](#).

## Mensajes de error

Para obtener más ayuda y comprobar la información más reciente sobre la solución de problemas de la impresora, visite <http://support.dell.com/support>.

Mensaje de error:	Significado:	Solución:
Equipo no conectado	Intente escanear o imprimir archivos de Office desde una tarjeta de memoria o un dispositivo USB o seleccione la opción <b>Guardar en PC</b> cuando la impresora no está conectada a un equipo o el equipo no está encendido.	Asegúrese de que la impresora está conectada al equipo.
Conectar a un ordenador.	Intento de almacenamiento de fotografías desde una tarjeta de memoria o una cámara digital, o de selección de la opción <b>Guardar en PC</b> , cuando la impresora no está conectada a un equipo, o éste no está encendido o conectado a una red.	Asegúrese de que la impresora está encendida y conectada al equipo o a una red.
Esta función no es compatible con esta conexión de red.	Intento de impresión de archivos de Office desde una tarjeta de memoria o un dispositivo USB cuando la impresora está conectada a un adaptador de red, y no directamente al equipo.	Conecte la impresora directamente al equipo.
No hay respuesta Pulse  para cancelar.	Ha transcurrido el tiempo de espera después de que el usuario pulsara el botón <b>Inicio</b>  .	Pulse el botón <b>Cancelar</b>  .
Cargue papel y pulse  .	La impresora se ha quedado sin papel.	Cargue papel en la impresora y pulse el botón <b>Seleccionar</b>  para continuar con la impresión. Para obtener más información, consulte <a href="#">Carga del papel</a> .
Error de carga de documento. Compruebe el alimentador automático de documentos y, a continuación, pulse  .	El alimentador automático de documentos se ha quedado sin papel.	Cargue papel en el alimentador automático de documentos y pulse el botón <b>Seleccionar</b>  para continuar con la copia o el escaneo. Para obtener más información, consulte <a href="#">En el alimentador automático de documentos</a> .
Eliminación de atascos de papel Compruebe el alimentador automático de documentos y, a continuación, pulse  .	Se ha producido un atasco de papel en el alimentador automático de documentos.	Elimine el atasco de papel del alimentador automático de documentos (ADF). Para obtener más información, consulte <a href="#">Eliminación de atascos de papel</a> .

<p>Elimine el atasco del carro y pulse .</p>	<p>Se ha producido un atasco en el cabezal de impresión.</p>	<p>Elimine cualquier obstrucción de la trayectoria del carro o cierre las tapas de los carros de los cartuchos de impresión y, a continuación, pulse el botón <b>Seleccionar</b> .</p>
<p>Elimine el atasco de papel y pulse .</p>	<p>Se ha producido un atasco en la impresora.</p>	<p>Elimine el atasco de papel. Para obtener más información, consulte <a href="#">Compruebe que no hay atascos de papel.</a></p>
<p>Eliminación de atascos de papel Compruebe la unidad de impresión a doble cara y, a continuación, pulse .</p>	<p>Se ha producido un atasco de papel en la unidad de impresión a doble cara.</p>	<p>Elimine el atasco de papel. Para obtener más información, consulte <a href="#">Compruebe que no hay atascos de papel.</a></p>
<p>Se necesita papel normal 8,5 x 11 pulg. o A4 para imprimir a dos caras.</p>	<p>El papel cargado en la unidad de impresión a doble cara no es compatible.</p>	<p>Cargue papel de 8,5 X 11 o A4 y, a continuación, pulse el botón <b>Seleccionar</b>  para continuar con la impresión a doble cara.</p>
<p>Cubierta abierta.</p>	<p>La unidad de la base del escáner está abierta.</p>	<p>Cierre la unidad de la base del escáner.</p>
<p>Tamaño de papel El tamaño de foto es mayor que el papel. Pulse  para seleccionar otro tamaño de papel.</p>	<p>El papel de la impresora es inferior al tamaño de papel blanco seleccionado.</p>	<p>Cambie el tamaño del papel blanco para que coincida con el papel de la impresora o pulse el botón <b>Seleccionar</b>  para continuar con la impresión.</p>
<p>Tamaño de papel no compatible</p>	<p>Se inicia un trabajo de impresión de fotos y se selecciona un tamaño de papel no compatible.</p>	<p>Pulse el botón <b>Atrás</b>  para cancelar el trabajo y seleccionar un nuevo tamaño de papel.</p>
<ul style="list-style-type: none"> <li>• Instale un cartucho de impresión negro o fotográfico en el compartimento izquierdo.</li> <li>• Instale un cartucho de impresión en color en el compartimento derecho.</li> <li>• Instale los dos cartuchos.</li> </ul>	<p>Falta un cartucho de tinta. Aparece un signo ? para cada cartucho ausente junto con el mensaje que aparece bajo este.</p>	<p>Inserte un cartucho negro o fotográfico en el carro izquierdo y un cartucho de color en el carro derecho. Para obtener más información, consulte <a href="#">Sustitución de cartuchos de tinta.</a></p>
<p>Problema de alineación. Retire la cinta de los cartuchos de tinta o compruebe la solución de problemas. Pulse  para volver a intentarlo.</p>	<p>No se ha extraído correctamente la cinta protectora de los cartuchos antes de instalarlos.</p>	<p>Extraiga la cinta de los cartuchos de tinta. Para obtener más información, consulte <a href="#">Sustitución de cartuchos de tinta.</a></p>
<ul style="list-style-type: none"> <li>• Nivel bajo negro. Realice sus pedidos de tinta en <a href="http://WWW.DELL.COM/SUPPLIES">WWW.DELL.COM/SUPPLIES</a>. Pulse  para continuar.</li> <li>• Nivel bajo de color. Realice sus pedidos de tinta en <a href="http://WWW.DELL.COM/SUPPLIES">WWW.DELL.COM/SUPPLIES</a>. Pulse  para continuar.</li> <li>• Nivel bajo foto. Realice sus pedidos de tinta en <a href="http://WWW.DELL.COM/SUPPLIES">WWW.DELL.COM/SUPPLIES</a>. Pulse  para continuar.</li> <li>• Nivel bajo negro/color. Realice sus pedidos de tinta</li> </ul>	<p>El cartucho tiene poca tinta.</p>	<p>Sustituya el cartucho de tinta. Para obtener más información, consulte <a href="#">Sustitución de cartuchos de tinta.</a></p>

<p>en WWW.DELL.COM/SUPPLIES. Pulse  para continuar.</p> <ul style="list-style-type: none"> <li>Nivel bajo color/foto. Realice sus pedidos de tinta en WWW.DELL.COM/SUPPLIES. Pulse  para continuar.</li> </ul>		
<ul style="list-style-type: none"> <li>Error de cartucho izquierdo. Sustituya el cartucho.</li> <li>Error del cartucho derecho. Sustituya el cartucho.</li> </ul>	<p>Un cartucho de tinta no es válido.</p> <p>Aparece un signo <b>X</b> para cada cartucho no válido junto con el mensaje que aparece bajo este.</p>	<p>Sustituya el cartucho de tinta no válido. Para obtener más información, consulte <a href="#">Sustitución de cartuchos de tinta</a>.</p>
<p>Error de cartucho Consulte la guía del usuario.</p>	<p>Al menos uno de los dos cartuchos de tinta no es válido.</p>	<p>Retire ambos cartuchos y, seguidamente, instálelos uno tras otro; de este modo, podrá determinar cuál de ellos no es válido.</p>
<p>Problema de la tarjeta de memoria. Asegúrese de que no se ha dañado y de que se ha insertado correctamente.</p>	<p>La tarjeta de memoria o el dispositivo USB no se ha introducido correctamente, está dañado, no funciona o su formato no es compatible.</p>	<p>Retire la tarjeta de memoria o el dispositivo USB. Consulte la documentación que se incluye con su cámara digital para obtener más información.</p>
<p>Dispositivo no válido. El dispositivo USB conectado no es compatible. Desconéctelo y consulte el manual del usuario.</p>	<p>El dispositivo conectado no es compatible o la cámara digital compatible con PictBridge no está configurada en el modo USB correcto.</p>	<p>Desconecte el dispositivo o compruebe la configuración del modo USB. Consulte la documentación que se incluye con su cámara digital para obtener más información.</p>
<p>Sólo se permite un dispositivo o tarjeta de memoria. Extraiga todos los dispositivos o tarjetas, excepto uno.</p>	<p>Se ha introducido más de un dispositivo o tarjeta de memoria en la impresora.</p>	<p>Extraiga todos los dispositivos o tarjetas de memoria.</p>
<p>Desconecte la cámara para utilizar otras funciones de la impresora.</p>	<p>Ha pulsado un botón que no funciona mientras la impresora está en modo <b>PictBridge</b>.</p>	<p>Retire la conexión PictBridge para poder utilizar la impresora para otras funciones.</p>
<p>Cargue papel NORMAL de 8,5x11" y pulse . O cargue papel NORMAL A4 y pulse .</p>	<p>Se carga un tipo de papel que no es normal en la bandeja de papel al intentar imprimir una página de alineación, una página de limpieza o una página de configuración de red.</p>	<p>Cargue papel normal y, a continuación, pulse el botón <b>Seleccionar</b> .</p>
<p>Página de prueba no válida. Vuelva a imprimir la página de prueba e inténtelo de nuevo.</p>	<p>La impresora detecta un código de barras no válido o un error.</p>	<p>Compruebe la página de prueba o vuelva a imprimirla. Para obtener más información, consulte <a href="#">Impresión de fotografías mediante una página de prueba</a>.</p>
<p>No se ha detectado una página de prueba.</p>	<p>La impresora no reconoce la página de prueba o ésta está torcida o colocada de forma incorrecta en el cristal del escáner.</p>	<p>Vuelva a imprimir la página de prueba y seleccione las opciones, o coloque correctamente la página de prueba hacia abajo en el cristal del escáner y escanéela de nuevo.</p>
<p>No se ha realizado ninguna selección de presentación.</p>	<p>La página de prueba se está escaneando sin que se haya seleccionado ninguna opción de tamaño de papel o foto.</p>	<p>Seleccione alguna opción de tamaño de papel o foto para la página de prueba y escanéela de nuevo.</p>
<p>Sólo se puede realizar una selección de presentación cada vez.</p>	<p>La página de prueba se está escaneando con varias opciones de tamaño de papel o foto seleccionadas.</p>	<p>Vuelva a imprimir la página de prueba, seleccione solo una opción de tamaño de papel o foto y escanéela de nuevo.</p>
<p>No se han seleccionado imágenes.</p>	<p>La página de prueba se está escaneando sin ninguna imagen seleccionada.</p>	<p>Seleccione imágenes de la página de prueba y escanéela de nuevo.</p>
<p>No hay información de la</p>	<p>La página de prueba se está escaneando y la</p>	<p>Vuelva a imprimir la página de prueba,</p>

página de prueba.	información de ésta se ha eliminado o borrado de la tarjeta de memoria.	seleccione las opciones y escanéela de nuevo.
El equipo ha eliminado algunas fotos de la tarjeta.	Se ha eliminado o borrado de la tarjeta de memoria una foto seleccionada por el usuario en la página de prueba.	Vuelva a imprimir la página de prueba, seleccione las opciones y escanéela de nuevo.
Error NNNN.	Si en la pantalla aparece <b>Error</b> seguido de un número de cuatro dígitos, se ha producido un error grave.	Póngase en contacto con el servicio de atención al cliente. Para obtener más información, vaya a <a href="http://support.dell.com/support">http://support.dell.com/support</a> .

## Eliminación de atascos de papel

### Atasco de papel en la trayectoria de alimentación de papel

1. Tire firmemente del papel para extraerlo. Si no puede alcanzar el papel porque se encuentra muy dentro de la impresora, levante la unidad de la base del escáner para abrir la impresora.
2. Saque el papel.
3. Cierre la unidad de la base del escáner.
4. Reenvíe el trabajo de impresión para que imprima las páginas que faltan.

### No se ve el atasco de papel

1. Apague la impresora.
2. Levante la unidad de la base del escáner.



3. Agarre el papel con firmeza y extráigalo de la impresora con cuidado.
4. Cierre la unidad de la base del escáner.
5. Encienda la impresora y vuelva a imprimir el documento.

### Atascos de papel en la unidad de impresión a doble cara

1. Extraiga la cubierta de la unidad de impresión a doble cara.





2. Agarre el papel con firmeza y extráigalo de la impresora con cuidado.
3. Vuelva a instalar la cubierta de la unidad de impresión a doble cara.
4. Pulse el botón **Seleccionar**  para continuar con la impresión.

## Atasco de papel cerca del alimentador automático de documentos (ADF)

1. Levante la cubierta superior hacia la parte izquierda de la bandeja de entrada ADF.



2. Agarre el papel con firmeza y extráigalo de la impresora con cuidado.

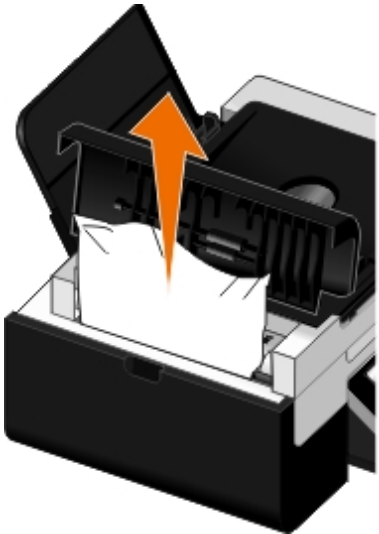

3. Cierre la cubierta del alimentador automático de documentos (ADF).



4. Pulse el botón **Seleccionar** .

5. Reenvíe el trabajo de impresión para que imprima las páginas que faltan.

---

## Prevención de problemas de atascos y alimentación de papel

Podrá evitar la mayoría de los problemas de atascos y alimentación de papel siguiendo estas directrices:

- Utilice el papel que le indiquen las directrices sobre el papel de la impresora. Para obtener más información, consulte [Carga del papel](#).
- Asegúrese de que el papel se haya cargado adecuadamente en la bandeja de entrada.
- No sobrecargue la bandeja de entrada.
- No extraiga el papel de la bandeja de entrada mientras esté imprimiendo.
- Flexione, airee y enderece el papel antes de cargarlo.
- No utilice papel doblado, húmedo ni combado.
- Oriente el papel según las instrucciones de la impresora.

---

## Problemas de papel

### **Asegúrese de que ha cargado el papel correctamente.**

Para obtener más información, consulte [Carga del papel](#).

### **Utilice solamente el papel recomendado para la impresora.**

Para obtener más información, consulte [Directrices sobre material de impresión](#).

### **Cargue una cantidad de papel reducida al imprimir varias páginas.**

Para obtener más información, consulte [Directrices sobre material de impresión](#).

### **Asegúrese de que el papel no está arrugado, rasgado o dañado.**

### **Compruebe que no hay atascos de papel.**

Para obtener más información, consulte [Eliminación de atascos de papel](#).

# Problemas de impresión

## Compruebe los niveles de tinta e instale cartuchos de impresión nuevos si es necesario.

Para obtener más información, consulte [Sustitución de cartuchos de tinta](#).

## Asegúrese de que retira las hojas de la bandeja de salida del papel.

Para evitar que aparezcan manchas de tinta retire cada hoja según sale y déjela secar cuando utilice los tipos de materiales siguientes:

- Papel fotográfico
- Papel brillante
- Transparencia
- Etiquetas
- Sobres
- Transferencias térmicas

## Aumente el tiempo de secado al realizar trabajos de impresión a doble cara.

Si la tinta aparece borrosa en la parte inferior de las páginas de los trabajos de impresión a dos caras, amplíe el tiempo de secado de la cara impresa antes de volver a cargar papel en la unidad de doble cara de la impresora e imprima por la otra cara.

**NOTA:** Deberá esperar unos segundos más para que terminen los trabajos de impresión a dos caras si activa esta función.

*Para que esta función sea la predeterminada en todos los trabajos de impresión a dos caras:*

1. *En Windows Vista:*
  - a. Haga clic en  **Panel de control**.
  - b. Haga clic en **Hardware y sonidos**.
  - c. Haga clic en **Impresoras**.

*En Windows XP, haga clic en Inicio® Panel de control ® Impresoras y otro hardware® Impresoras y faxes.*

*En Windows 2000, haga clic en Inicio® Configuración® Impresoras.*

2. Haga clic con el botón secundario del ratón en el icono **Dell V505**.
3. Seleccione **Preferencias de impresión**.

Se abre el cuadro de diálogo **Preferencias de impresión**.
4. Haga clic en la ficha **Avanzadas**.
5. En el área **Impresión a dos caras**, seleccione **Ampliar tiempo de secado**.
6. Haga clic en **Aceptar**.

Para aplicar esta función únicamente a su trabajo de impresión a dos caras actual:

1. Con el documento abierto, haga clic en **Archivo® Imprimir**.

Se abre el cuadro de diálogo **Imprimir**.

2. Haga clic en **Preferencias, Propiedades, Opciones o Configuración** (según el programa o sistema operativo).

Se abre el cuadro de diálogo **Preferencias de impresión**.

3. Haga clic en la ficha **Avanzadas**.

4. En el área **Impresión a dos caras**, seleccione **Ampliar tiempo de secado**.

5. Haga clic en **Aceptar**.

### Libere memoria en el equipo cuando la velocidad de impresión sea lenta.

- Cierre todas las aplicaciones que no estén en uso.
- Intente minimizar el número y el tamaño de los gráficos y de las imágenes del documento.
- Considere la posibilidad de ampliar la memoria de acceso aleatorio (RAM, Random Access Memory) de su equipo.
- Elimine las fuentes que no suele utilizar desde su sistema.
- Desinstale el software de la impresora y, a continuación, vuelva a instalarlo. Para obtener más información, consulte [Desinstalación o instalación del software](#).
- Seleccione una calidad de impresión más baja del cuadro de diálogo Preferencias de impresión.

### Asegúrese de que ha cargado el papel correctamente.

Para obtener más información, consulte [Carga del papel](#).

## Problemas de copia

### Compruebe si parpadea alguna luz o si aparecen mensajes de error en la impresora.

Para obtener más información, consulte [Mensajes de error](#).

### Asegúrese de que el cristal del escáner está limpio.

Limpie suavemente el cristal del escáner y la estrecha franja de cristal de su lado con un paño húmedo, limpio y que no suelte pelusa.

### Elimine los patrones de imagen de revistas o periódicos.

1. *En Windows Vista:*

- a. Haga clic en  **Programas**.

- b. Haga clic en **Impresoras Dell**.

c. Haga clic en **Dell V505**.

*En Windows® XP o Windows 2000:*

Haga clic en **Inicio® Programas** o **Todos los programas® Impresoras Dell® Dell V505**.

2. Seleccione **Dell Imaging Toolbox**.

Se abre el cuadro de diálogo **Dell Imaging Toolbox**.

3. En la pantalla de inicio, haga clic en **Mi álbum de fotos**.

4. Haga clic en **Archivo® Abrir** para seleccionar la imagen que desee editar.

5. Con la imagen abierta, haga clic en la ficha **Avanzadas**.

6. Haga clic en **Patrones de imagen**.

Se abre el cuadro de diálogo **Patrones de imagen**.

7. Seleccione **Eliminar patrones de imagen de revistas/periódicos (eliminar tramado)**.

8. En el menú desplegable **¿Qué patrones deben eliminarse?** seleccione un patrón dependiendo del elemento escaneado.

9. Haga clic en **Aceptar**.

## **Reducción del ruido de fondo en los documentos escaneados.**

1. *En Windows Vista:*

a. Haga clic en  **Programas**.

b. Haga clic en **Impresoras Dell**.

c. Haga clic en **Dell V505**.

*En Windows® XP o Windows 2000:*

Haga clic en **Inicio® Programas** o **Todos los programas® Impresoras Dell® Dell V505**.

2. Seleccione **Dell Imaging Toolbox**.

Se abre el cuadro de diálogo **Dell Imaging Toolbox**.

3. En la pantalla de inicio, haga clic en **Mi álbum de fotos**.

4. Haga clic en **Archivo® Abrir** para seleccionar la imagen que desee editar.

5. Con la imagen abierta, haga clic en la ficha **Avanzadas**:

6. Haga clic en **Patrones de imagen**.

Se abre el cuadro de diálogo **Patrones de imagen**.

7. Seleccione **Reducir las líneas (ruido de fondo) en los documentos de color**.

8. Mueva el regulador de izquierda a derecha para ajustar la cantidad de ruido de fondo del documento escaneado.

9. Haga clic en **Aceptar**.

## Compruebe que el documento o la fotografía se han cargado correctamente en el cristal del escáner.

Para obtener más información, consulte [Carga de documentos originales en el cristal del escáner](#).

## Compruebe los tamaños de papel.

Asegúrese de que el tamaño de papel utilizado coincide con el tamaño seleccionado en el panel del operador o el **Dell Imaging Toolbox**.

# Problemas de escaneo

## Compruebe si parpadea alguna luz o si aparecen mensajes de error en la impresora.

Para obtener más información, consulte [Mensajes de error](#).

## Compruebe el cable USB.

- Asegúrese de que el cable USB esté conectado a la impresora y al equipo.
- Apague el equipo, vuelva a conectar el cable USB como se muestra en el póster *Instalación de la impresora* y, a continuación, reinicie el equipo.

## Determine si el software de la impresora está instalado.

En Windows Vista:

1. Haga clic en  **Programas**.
2. Haga clic en **Impresoras Dell**.

En Windows® XP o Windows 2000:

Haga clic en **Inicio**® **Programas** o **Todos los programas**® **Impresoras Dell**® **Dell V505**.

Si la impresora no aparece en la lista de impresoras, no está instalado el software correspondiente. Instale el software de la impresora. Para obtener más información, consulte [Desinstalación o instalación del software](#).

## Corrija los problemas de comunicación entre la impresora y el equipo.

- Extraiga el cable USB de la impresora y del equipo y vuelva a conectarlo.
- Apague la impresora. Desenchufe el cable de la impresora de la toma de corriente. Vuelva a enchufar el cable de la impresora a la toma de corriente y enciéndala.
- Reinicie el equipo.

## Cambie la resolución de escaneo a un valor inferior si el proceso de escaneo tarda demasiado o bloquea el equipo.

1. En Windows Vista:

- a. Haga clic en  **Programas**.



b. Haga clic en **Impresoras Dell**.

c. Haga clic en **Dell V505**.

*En Windows XP y Windows 2000:*

Haga clic en **Inicio® Programas** o **Todos los programas® Impresoras Dell® Dell V505**.

2. Seleccione **Dell Imaging Toolbox**.

Se abre el cuadro de diálogo **Dell Imaging Toolbox**.

3. En la pantalla de inicio, haga clic en **Escanear**.

Se abre el cuadro de diálogo **Elementos escaneados**.

4. Haga clic en **Valores personalizados**.

5. En la lista desplegable **Resolución de escaneo**, seleccione una calidad de resolución de escaneo inferior.

6. Para que esta configuración sea predeterminada para todos los trabajos de escaneo, seleccione **Utilizar siempre estos valores en el escaneo**.

7. Haga clic en **Inicio** para comenzar a escanear, o haga clic en **Presentación preliminar** para visualizar el documento o la foto antes de escanearlos.

## **Cambie la resolución de escaneo a un valor superior si la calidad de la imagen escaneada es baja.**

1. *En Windows Vista:*

a. Haga clic en  **Programas**.

b. Haga clic en **Impresoras Dell**.

c. Haga clic en **Dell V505**.

*En Windows XP y Windows 2000:*

Haga clic en **Inicio® Programas** o **Todos los programas® Impresoras Dell® Dell V505**.

2. Seleccione **Dell Imaging Toolbox**.

Se abre el cuadro de diálogo **Dell Imaging Toolbox**.

3. En la pantalla de inicio, haga clic en **Escanear**.

Se abre el cuadro de diálogo **Elementos escaneados**.

4. Haga clic en **Valores personalizados**.

5. En el menú desplegable **Resolución de escaneo**, seleccione una calidad de resolución de escaneo superior.

6. Para que esta configuración sea predeterminada para todos los trabajos de escaneo, seleccione **Utilizar siempre estos valores en el escaneo**.

7. Haga clic en **Inicio** para comenzar a escanear, o en **Presentación preliminar** para visualizar el documento o la foto antes de escanearlos.

## Elimine los patrones de imagen de revistas o periódicos.

1. En *Windows Vista*:

- a. Haga clic en  **Programas**.
- b. Haga clic en **Impresoras Dell**.
- c. Haga clic en **Dell V505**.

En *Windows® XP* o *Windows 2000*:

Haga clic en **Inicio® Programas** o **Todos los programas® Impresoras Dell® Dell V505**.

2. Seleccione **Dell Imaging Toolbox**.

Se abre el cuadro de diálogo **Dell Imaging Toolbox**.

3. En la pantalla de inicio, haga clic en **Mi álbum de fotos**.

4. Haga clic en **Archivo® Abrir** para seleccionar la imagen que desee editar.

5. Con la imagen abierta, haga clic en la ficha **Avanzadas**:

6. Haga clic en **Patrones de imagen**.

Se abre el cuadro de diálogo **Patrones de imagen**.

7. Seleccione **Eliminar patrones de imagen de revistas/periódicos (eliminar tramado)**.

8. En el menú desplegable **¿Qué patrones deben eliminarse?**, seleccione un patrón dependiendo del elemento escaneado.

9. Haga clic en **Aceptar**.

## Reducción del ruido de fondo en los documentos de escaneados.

1. En *Windows Vista*:

- a. Haga clic en  **Programas**.
- b. Haga clic en **Impresoras Dell**.
- c. Haga clic en **Dell V505**.

En *Windows® XP* o *Windows 2000*:

Haga clic en **Inicio® Programas** o **Todos los programas® Impresoras Dell® Dell V505**.

2. Seleccione **Dell Imaging Toolbox**.

Se abre el cuadro de diálogo **Dell Imaging Toolbox**.

3. En la pantalla de inicio, haga clic en **Mi álbum de fotos**.

4. Haga clic en **Archivo® Abrir** para seleccionar la imagen que desee editar.

5. Con la imagen abierta, haga clic en la ficha **Avanzadas**:



6. Haga clic en **Patrones de imagen**.

Se abre el cuadro de diálogo **Patrones de imagen**.

7. Seleccione **Reducir las líneas (ruido de fondo) en los documentos de color**.

8. Mueva el regulador de izquierda a derecha para ajustar la cantidad de ruido de fondo del documento escaneado.

9. Haga clic en **Aceptar**.

**Compruebe que el documento o la fotografía se han cargado correctamente en el cristal del escáner.**

Para obtener más información, consulte [Carga de documentos originales en el cristal del escáner](#).

**Asegúrese de que el cristal del escáner está limpio.**

Limpie suavemente el cristal del escáner y la estrecha franja de cristal de su lado con un paño húmedo, limpio y que no suelte pelusa.

## Problemas de fax

**Asegúrese de que ha encendido tanto la impresora como el equipo y de que el cable USB está conectado correctamente.**







**Asegúrese de que el equipo está conectado a una línea telefónica analógica activa.**









- El empleo de la función de fax hace necesaria una conexión telefónica con el módem de fax del equipo.
- Si utiliza un servicio de banda ancha DSL, asegúrese de que dispone de un filtro DSL instalado en el cable telefónico. Póngase en contacto con su proveedor de servicios de Internet para obtener más información.
- Asegúrese de que su equipo no esté conectado a Internet por medio de un módem de marcación cuando intenta enviar y recibir faxes.

**Si se utiliza un módem externo, asegúrese de que esté encendido y de que esté correctamente conectado al equipo.**

**Cuando la memoria de la impresora esté llena, imprima un informe de actividad de faxes y reenvíe las páginas que no se hayan transmitido.**

**Cuando envíe páginas en color, defina la impresora para escanear los documentos originales después de la marcación.**

















1. En el menú principal, utilice los botones de **flecha** a la izquierda y a la derecha   para desplazarse hasta FAX y, a continuación, pulse el botón **Seleccionar** .
2. En la pantalla Introduzca el número de fax, pulse el botón **Seleccionar** .
3. Utilice los botones de **flecha** a la izquierda y a la derecha   para desplazarse hasta Configurar fax y, a continuación, pulse el botón **Seleccionar** .

4. Utilice los botones de **flecha** a la izquierda y a la derecha   para desplazarse hasta **Marcación y envío**, a continuación, pulse el botón **Seleccionar** .
5. Pulse el botón de **flecha** a la izquierda o la derecha   para desplazarse hasta **Escanear** y, a continuación, pulse el botón **Seleccionar** .
6. Utilice el botón de **flecha** a la izquierda o a la derecha   para desplazarse hasta **Tras marcar** y, a continuación, pulse el botón **Seleccionar**  para guardar los cambios.





**NOTA:** Este valor es aplicable a todos los trabajos de fax posteriores.







### **Si no funciona la identificación de llamada, asegúrese de que ha seleccionado el patrón de identificación de llamada correcto.**

El patrón de detección de identificación de llamada está determinado por el país o región seleccionados en la configuración inicial. Si los teléfonos de su país utilizan dos patrones de detección, póngase en contacto con su compañía de telecomunicaciones para determinar con qué patrón opera.

1. En el menú principal, utilice los botones de **flecha** a la izquierda y a la derecha   para desplazarse hasta **FAX** y, a continuación, pulse el botón **Seleccionar** .
2. En la pantalla **Introduzca el número de fax**, pulse el botón **Seleccionar** .
3. Utilice los botones de **flecha** a la izquierda y a la derecha   para desplazarse hasta **Configurar fax** y, a continuación, pulse el botón **Seleccionar** .
4. Utilice los botones de **flecha** a la izquierda y a la derecha   para desplazarse hasta **Llamada y respuesta** y, a continuación, pulse el botón **Seleccionar** .
5. Utilice los botones de **flecha** a la izquierda y a la derecha   para desplazarse hasta **Patrón de identificación de llamada** y, a continuación, pulse el botón **Seleccionar** .
6. Utilice los botones de **flecha** a la izquierda y a la derecha   para seleccionar una opción.
  - Seleccione **Patrón 1** si los teléfonos de su país operan con un patrón de detección mediante claves de cambio de frecuencia (FSK).
  - Seleccione **Modelo 2** si los teléfonos de su país operan con un patrón de detección mediante varias frecuencias de tono dual (DTMF).
7. Pulse el botón **Seleccionar** .

### **Si la calidad del fax es baja, defina la calidad de los faxes salientes como Máxima.**

1. En el menú principal, utilice los botones de **flecha** a la izquierda y a la derecha   para desplazarse hasta **FAX** y, a continuación, pulse el botón **Seleccionar** .
2. En la pantalla **Introduzca el número de fax**, pulse el botón **Seleccionar** .

3. Utilice los botones de **flecha** a la izquierda y a la derecha   para desplazarse hasta Calidad y, a continuación, pulse el botón **Seleccionar** .
4. Utilice los botones de **flecha** a la izquierda y a la derecha   para desplazarse hasta Máxima.
5. Pulse el botón **Seleccionar**  para guardar los valores.

Si la calidad del fax recibido continúa siendo baja, puede que la máquina de fax del destinatario esté limitando la calidad del fax. Cualquier ajuste realizado a la impresora no afecta a la calidad de los faxes recibidos del destinatario.

## Problemas de red

### Compruebe la alimentación

Asegúrese de que el indicador de encendido de la impresora esté iluminado.

### Compruebe el cable

- Asegúrese de que el cable de alimentación esté conectado a la impresora y a la toma de corriente.
- Asegúrese de que el cable USB no está conectado.

### Compruebe su conexión de red

Asegúrese de que la impresora está conectada a una conexión de red operativa.

### Reinicie el equipo

Apague el equipo y vuelva a encenderlo.

### Extraiga y reinstale el adaptador de red

1. Apague la impresora y desconecte el cable de alimentación de la toma de corriente.
2. Agarre el adaptador por las pestañas laterales (no por la antena) y tire para extraerlo. Para obtener más información, consulte [Extracción y reinstalación del adaptador](#).
3. Vuelva a instalar el adaptador según las instrucciones de instalación. Para obtener más información, consulte [Instalación del adaptador interno de red Dell 1150](#).

**Compruebe la documentación del adaptador de red para obtener información sobre la configuración y la utilización**

## Problemas de la tarjeta de memoria

**Asegúrese de que el tipo de tarjeta de memoria que está utilizando se puede usar en la impresora.**

Para obtener más información, consulte [Impresión desde una tarjeta de memoria o dispositivo de almacenamiento USB](#).

**No introduzca más de una tarjeta de memoria a la vez.**

**Introduzca la tarjeta de memoria hasta que note el tope.**

La impresora no leerá el contenido de la tarjeta de memoria si no está bien insertada en la ranura.

**Cuando imprima imágenes desde una tarjeta de memoria, asegúrese de que el formato de las imágenes es compatible con la impresora.**

Sólo se pueden imprimir las imágenes en formato JPEG y un número limitado de formatos TIFF desde la tarjeta de memoria. Sólo se admiten archivos TIFF creados directamente desde cámaras digitales y que no hayan sido modificadas por ninguna aplicación. Si desea imprimir fotografías guardadas en la tarjeta de memoria con formato de archivo diferente, debe transferirlas a su equipo antes de imprimirlas.

**Asegúrese de que la impresora no está conectada a una cámara compatible con PictBridge.**

Para obtener más información, consulte [Impresión de fotos desde una cámara compatible con PictBridge](#).

## Mejora de la calidad de impresión

Si no está satisfecho con la calidad de impresión de los documentos, podrá mejorarla de distintas formas.

- Utilice el papel adecuado. Por ejemplo, utilice papel Dell™ Premium Photo si está imprimiendo fotografías con un cartucho de tinta en color.
- Seleccione un valor superior de calidad de impresión.

Para seleccionar un valor superior de calidad de impresión:

1. Con el documento abierto, haga clic en **Archivo® Imprimir**.

Se abre el cuadro de diálogo **Imprimir**.

2. Haga clic en **Preferencias, Propiedades, Opciones o Configuración** (según el programa o sistema operativo).

Se abre el cuadro de diálogo **Preferencias de impresión**.

3. En la ficha **Configurar impresión**, seleccione calidad de impresión más alta.

4. Vuelva a imprimir el documento.

5. Si la calidad de impresión no mejora, intente alinear o limpiar los cartuchos de impresión. Para obtener más información, consulte [Alineación de los cartuchos de tinta](#) y [Limpieza de los inyectores de los cartuchos de tinta](#).

Para obtener otras soluciones, vaya a <http://support.dell.com/support>.

## Directrices generales para la selección o carga del material de impresión

- Si se intenta imprimir en papel húmedo, curvado, arrugado o rasgado pueden provocarse atascos de papel y una baja calidad de impresión.

- Utilice sólo papel de alta calidad para copias para obtener la mejor calidad.
  - Evite el papel de carta con membretes, perforaciones o con una textura demasiado rugosa o demasiado lisa, ya que podrían producirse atascos.
  - Almacene el papel en su embalaje hasta que vaya a utilizarlo. Coloque las cajas en palés o estanterías, no en el suelo.
  - No coloque objetos pesados encima del papel, tanto si está embalado como si no.
  - Mantenga el papel fuera de ambientes húmedos o condiciones que puedan provocar que se combe o arrugue.
  - Almacene el papel que no utilice a temperaturas entre 15°C y 30°C (59°F y 86°F). La humedad relativa deberá oscilar entre el 10% y el 70%.
  - Durante el almacenamiento, deberá utilizar un embalaje antihumedad, como un recipiente o bolsa de plástico, para evitar que el polvo o la humedad contaminen el papel.
- 

## Desinstalación o instalación del software

Si la impresora no funciona correctamente o aparecen mensajes de error de comunicación cuando está utilizando la impresora, puede desinstalar y reinstalar el software de la impresora.

### 1. *En Windows Vista:*

- a. Haga clic en  **Programas**.
- b. Haga clic en **Impresoras Dell**.
- c. Haga clic en **Dell V505**.

*En Windows XP y Windows 2000:*

Haga clic en **Inicio**® **Programas** o **Todos los programas**® **Impresoras Dell**® **Dell V505**.

2. Haga clic en **Desinstalar Dell V505**.
3. Siga las instrucciones que aparecen en pantalla.
4. Reinicie el equipo.
5. Introduzca el CD *Controladores y utilidades*, y siga las instrucciones que se muestran en pantalla.

Si no aparece la pantalla de instalación:

- a. *En Windows Vista*, haga clic en  **Equipo**.

*En Windows XP*, haga clic en **Inicio**® **Mi PC**.

*En Windows 2000*, haga doble clic en **Mi PC** en el escritorio.

- b. Haga doble clic en el icono de la **unidad de CD-ROM** y después haga doble clic en **setup.exe**.
- c. Cuando aparezca la pantalla de instalación del software de la impresora, haga clic en **Mediante un cable USB** o **Mediante una red inalámbrica**.
- d. Siga las instrucciones que aparecen en la pantalla para finalizar la instalación.

# Copia







- [Copia de documentos](#)
  - [Copia de fotos](#)
  - [Copia de un documento a dos caras](#)
  - [Realización de copias a doble cara](#)
  - [Repetición de una imagen en una página](#)
  - [Copia de varias páginas en una hoja \(n.º por cara\)](#)
  - [Ajuste de la calidad de copia](#)
  - [Modificación del valor para oscurecer o aclarar una copia](#)
- 

## Copia de documentos

### Uso del panel del operador

1. Encienda la impresora.
2. Cargue el papel. Para obtener más información, consulte [Carga del papel](#).
3. Cargue el documento original.



4. Pulse el botón de **flecha** hacia la izquierda o la derecha   para desplazarse hasta el modo COPIA y, a continuación, pulse el botón **Seleccionar** .
5. Utilice los botones de **flecha** hacia la izquierda o la derecha   para desplazarse por los submenús de copia y modificar los valores.
6. Pulse el botón **Inicio** .

**NOTA:** Si pulsa el botón **Inicio** sin cambiar los valores de copia desde los submenús de copia, la copia se



imprime con los valores predeterminados actuales.

## Uso del equipo

1. Encienda el equipo y la impresora y compruebe que están conectados.
2. Cargue el papel. Para obtener más información, consulte [Carga del papel](#).
3. Cargue el documento original. Para obtener más información, consulte [Carga de documentos originales en el cristal del escáner](#).
4. *En Windows Vista™:*
  - a. Haga clic en  **Programas**.
  - b. Haga clic en **Impresoras Dell**.
  - c. Haga clic en **Dell V505**.

*En Windows® XP o Windows 2000:*

Haga clic en **Inicio**® **Programas** o **Todos los programas**® **Impresoras Dell**® **Dell V505**.

5. Seleccione **Dell Imaging Toolbox**.

Se abre el cuadro de diálogo **Dell Imaging Toolbox**.
  6. En la pantalla de **Inicio**, haga clic en **Copiar**.







Se abre el cuadro de diálogo **Elementos escaneados**.
  7. Seleccione **Documento**.
  8. Haga clic en **Valores personalizados** si quiere ajustar el modo en el que se escaneará el documento antes de crear una o varias copias.
  9. Haga clic en **Inicio**.

El documento aparece en el panel derecho del cuadro de diálogo **Copiar**.
  10. En el panel izquierdo del cuadro de diálogo **Copiar**, seleccione las opciones de copia que desee.
  11. Haga clic en **Copiar**.
- 

## Copia de fotos

### Uso del panel del operador

1. Encienda la impresora.
2. Cargue el papel fotográfico/brillante con la cara de impresión hacia arriba. Para obtener más información, consulte [Carga del papel](#).

3. Cargue la foto original en el cristal del escáner. Para obtener más información, consulte [Carga de documentos originales](#).
4. Utilice los botones de **flecha** a la izquierda y a la derecha  para desplazarse hasta **COPIAR** y, a continuación, pulse el botón **Seleccionar** .
5. Utilice los botones de **flecha**  para desplazarse hasta **Calidad** y, a continuación, pulse el botón **Seleccionar** .
6. Utilice los botones de **flecha** a la izquierda y a la derecha  para desplazarse hasta **Foto** y, a continuación, pulse el botón **Seleccionar** .
7. Pulse el botón **Inicio** .

## Uso del equipo

1. Encienda el equipo y la impresora y compruebe que están conectados.
2. Cargue el papel fotográfico/brillante con la cara de impresión hacia arriba. Si desea copiar una foto 4 x 6, cargue una tarjeta fotográfica 4 x 6 (10 x 15 cm) con la cara imprimible hacia arriba. Para obtener más información, consulte [Carga del papel](#).
3. Cargue la foto original en el cristal del escáner. Para obtener más información, consulte [Carga de documentos originales en el cristal del escáner](#).
4. *En Windows Vista:*
  - a. Haga clic en  **Programas**.
  - b. Haga clic en **Impresoras Dell**.
  - c. Haga clic en **Dell V505**.

*En Windows® XP o Windows 2000:*











Haga clic en **Inicio**® **Programas** o **Todos los programas**® **Impresoras Dell**® **Dell V505**.

5. Seleccione **Dell Imaging Toolbox**.  
Se abre el cuadro de diálogo **Dell Imaging Toolbox**.
6. En la pantalla de **Inicio**, haga clic en **Copiar**.  
Se abre el cuadro de diálogo **Elementos escaneados**.
7. Seleccione **Foto**.
8. Haga clic en **Valores personalizados** si quiere ajustar el modo en el que se escaneará el documento antes de crear una o varias copias.
9. Haga clic en **Inicio**.  
La foto aparece en el panel derecho del cuadro de diálogo **Copiar**.
10. En las listas desplegadas, seleccione los valores de calidad de impresión, tamaño del papel y tipo de papel que desea.



11. Para seleccionar varias impresiones de una foto, o seleccionar tamaños distintos de 10 x 15 cm (4 x 6 pulg.), seleccione las opciones que desee en la tabla. Utilice la lista desplegable de la última columna para ver y seleccionar otros tamaños.
  12. Haga clic en **Copiar**.
- 











## Copia de un documento a dos caras

1. Cargue el documento original. Para obtener más información, consulte [Carga de documentos originales](#).
  2. Pulse el botón de **flecha** hacia la izquierda o la derecha   para desplazarse hasta Copiar y, a continuación, pulse el botón **Seleccionar** .
  3. Pulse el botón de **flecha** hacia la izquierda o la derecha   para desplazarse hasta Copiar y, a continuación, pulse el botón **Seleccionar** .
  4. Utilice los botones de **flecha** hacia la izquierda o la derecha   para desplazarse hasta Original a dos caras, copia a una cara u Original a dos caras, copia a dos caras y, a continuación, pulse el botón **Seleccionar** .
  5. Pulse el botón **Inicio** .
  6. Siga las instrucciones que aparecen en la pantalla de la impresora.
- 

## Realización de copias a doble cara













La impresora se suministra con una unidad dúplex incorporada que realiza copias a doble cara en el documento sin tener que reorientar las hojas de forma manual. Toma el papel después de imprimir por un lado y lo vuelve a introducir en la impresora para imprimir por el lado que no está impreso.

 **NOTA:** Utilice el papel de tamaño carta o A4 normal para realizar copias a doble cara. No pueden realizarse copias a doble cara en sobres, tarjetas ni papel fotográfico.

1. Cargue el documento original. Para obtener más información, consulte [Carga de documentos originales](#).
  2. Pulse el botón de **flecha** hacia la izquierda o la derecha   para desplazarse hasta Copiar y, a continuación, pulse el botón **Seleccionar** .
  3. Pulse el botón de **flecha** hacia la izquierda o la derecha   para desplazarse hasta Copiar y, a continuación, pulse el botón **Seleccionar** .
  4. Utilice el botón de **flecha** hacia la izquierda y hacia la derecha   para desplazarse hasta Original a una cara, copia a dos caras (si se dispone a copiar un documento a una cara) u Original a dos caras, copia a dos caras (si se dispone a copiar un documento a dos caras) y, a continuación, pulse el botón **Seleccionar** .
  5. Pulse el botón **Inicio** .
-

## Repetición de una imagen en una página









Puede imprimir la misma imagen de página varias veces en una hoja de papel. Esta opción es útil para crear elementos como etiquetas, pegatinas y folletos de todo tipo.

1. Cargue el papel. Para obtener más información, consulte [Carga del papel](#).
2. Coloque un documento original hacia arriba en el alimentador automático de documentos (ADF) o hacia abajo en el cristal del escáner.
  -  **NOTA:** No cargue postales, fotografías, elementos pequeños, transparencias, papel fotográfico ni papel fino (como recortes de revistas) en el ADF. Coloque estos elementos sobre el cristal del escáner.
  -  **NOTA:** Ajuste la guía del papel de la bandeja del alimentador automático de documentos (ADF) a la anchura del documento original.
  -  **NOTA:** Cuando utilice el cristal del escáner, cierre la cubierta superior para evitar que se muestren bordes oscuros en la imagen escaneada.
3. Utilice los botones de **flecha** a la izquierda y a la derecha   para desplazarse hasta **COPIAR** y, a continuación, pulse el botón **Seleccionar** .
4. Utilice los botones de **flecha** a la izquierda y a la derecha   para desplazarse hasta **Repetir imagen** y, a continuación, pulse el botón **Seleccionar** .
5. Use los botones de **flecha** a la izquierda o a la derecha   para seleccionar el número de veces que desea repetir una imagen en una página y, a continuación, pulse el botón **Seleccionar**  para guardar el valor.
6. Pulse  para copiar.



---

## Copia de varias páginas en una hoja (n.º por cara)



La configuración del valor de n.º por cara le permite copiar varias páginas en una hoja mediante la impresión de imágenes más pequeñas de cada página. Por ejemplo, puede condensar un documento de 20 páginas en cinco páginas si utiliza la configuración del valor de n.º por cara para imprimir cuatro imágenes de página por hoja.

1. Cargue el papel. Para obtener más información, consulte [Carga del papel](#).
2. Coloque un documento original hacia arriba en el alimentador automático de documentos (ADF) o hacia abajo en el cristal del escáner.
  -  **NOTA:** No cargue postales, fotografías, elementos pequeños, transparencias, papel fotográfico ni papel fino (como recortes de revistas) en el ADF. Coloque estos elementos sobre el cristal del escáner.
  -  **NOTA:** Ajuste la guía del papel de la bandeja del alimentador automático de documentos (ADF) a la anchura del documento original.
  -  **NOTA:** Cuando utilice el cristal del escáner, cierre la cubierta superior para evitar que se muestren bordes oscuros en la imagen escaneada.
3. Utilice los botones de **flecha** a la izquierda y a la derecha   para desplazarse hasta **COPIAR** y, a continuación, pulse el botón **Seleccionar** .
4. Utilice los botones de **flecha** a la izquierda y a la derecha   para desplazarse hasta **N.º por cara** y, a

continuación, pulse el botón **Seleccionar** .

5. Use los botones de **flecha** a la izquierda y a la derecha   para seleccionar el número de páginas que desea copiar en una hoja de papel y, a continuación, pulse el botón **Seleccionar** .

6. Pulse  para guardar la imagen de la página en la memoria de la impresora.

7. Cuando se le pregunte si desea escanear otra página, use los botones de **flecha** a la izquierda y a la derecha   para seleccionar una opción y, a continuación, pulse el botón **Seleccionar** .

---

## Ajuste de la calidad de copia



1. Cargue el papel. Para obtener más información, consulte [Carga del papel](#).

2. Coloque un documento original hacia arriba en el alimentador automático de documentos (ADF) o hacia abajo en el cristal del escáner.



 **NOTA:** No cargue postales, fotografías, elementos pequeños, transparencias, papel fotográfico ni papel fino (como recortes de revistas) en el ADF. Coloque estos elementos sobre el cristal del escáner.

 **NOTA:** Ajuste la guía del papel de la bandeja del alimentador automático de documentos (ADF) a la anchura del documento original.

 **NOTA:** Cuando utilice el cristal del escáner, cierre la cubierta superior para evitar que se muestren bordes oscuros en la imagen escaneada.

3. Utilice los botones de **flecha** a la izquierda y a la derecha   para desplazarse hasta **COPIAR** y, a continuación, pulse el botón **Seleccionar** .

4. Utilice los botones de **flecha** a la izquierda y a la derecha   para desplazarse hasta **Calidad** y, a continuación, pulse el botón **Seleccionar** .

5. Utilice los botones de **flecha** a la izquierda  y a la derecha  para seleccionar una calidad de copia y, a continuación, pulse el botón **Seleccionar** .

6. Pulse  para copiar.

---

## Modificación del valor para oscurecer o aclarar una copia

1. Cargue el papel. Para obtener más información, consulte [Carga del papel](#).









2. Coloque un documento original hacia arriba en el alimentador automático de documentos (ADF) o hacia abajo en el cristal del escáner.

 **NOTA:** No cargue postales, fotografías, elementos pequeños, transparencias, papel fotográfico ni papel fino (como recortes de revistas) en el ADF. Coloque estos elementos sobre el cristal del escáner.

 **NOTA:** Ajuste la guía del papel de la bandeja del alimentador automático de documentos (ADF) a la anchura del documento original.

 **NOTA:** Cuando utilice el cristal del escáner, cierre la cubierta superior para evitar que se muestren bordes oscuros

en la imagen escaneada.

3. Utilice los botones de **flecha** a la izquierda y a la derecha   para desplazarse hasta **COPIAR** y, a continuación, pulse el botón **Seleccionar** .
4. Utilice los botones de **flecha** a la izquierda y a la derecha   para desplazarse hasta **Oscuro** y, a continuación, pulse el botón **Seleccionar** .
5. Utilice los botones de **flecha** a la izquierda y a la derecha   para ajustar la barra deslizable y, a continuación, pulse el botón **Seleccionar**  para guardar el valor.

 **NOTA:** Si lo desea, puede aclarar u oscurecer una copia. Para ello, pulse el botón de flecha hacia la izquierda o el botón de flecha hacia la derecha, respectivamente.

6. Pulse  para copiar.

# Especificaciones

- [Descripción general](#)
- [Especificaciones medioambientales](#)
- [Consumo de energía y requisitos](#)
- [Funciones del modo de fax](#)
- [Especificaciones de los modos de escaneo e impresión](#)
- [Compatibilidad con el sistema operativo](#)
- [Requisitos y especificaciones de memoria](#)
- [Tipos y tamaños de papel](#)
- [Cables](#)

## Descripción general

Memoria	<ul style="list-style-type: none"><li>• 32 MB de SDRAM</li><li>• 8 MB o 64 Mbit de FLASH</li><li>• &lt;1 MB para el fax</li></ul>
Conectividad	USB y USB 2.0 con certificación de alta velocidad
Ciclo de funcionamiento (media)	1,000 páginas al mes
Vida útil de la impresora	<ul style="list-style-type: none"><li>• Impresora: 18.000 páginas</li><li>• Escáner: 12,000 escaneos</li><li>• ADF: 6,000 escaneos</li></ul>

## Especificaciones medioambientales

### Temperatura/Humedad relativa

Condiciones	Temperatura	Humedad relativa (sin condensación)
Funcionamiento	De 60 a 90 °F (de 16 a 32 °C)	Del 40 al 80 %
Almacenamiento	De 34 a 140 °F (de 1 a 60 °C)	Del 5 al 80 %
Envíos	De -40 a 140 °F (de -40 °C a 60 °C)	Del 5 al 100%

## Consumo de energía y requisitos

Entrada nominal de CA	100-240 V CA
Frecuencia nominal	50/60 Hz
Entrada mínima de CA	90 V CA
Entrada máxima de CA	255 V CA

Tensión máxima de entrada	1.0 A
Consumo medio de energía	
Modo en espera	<10 W
Modo operativo	<32 W

## Funciones del modo de fax

Cuando escanea en fax, su documento escaneará a 200 ppp (puntos por pulgada). Puede enviar documentos en blanco y negro por fax.

Para que funcione correctamente el envío de faxes, la impresora debe ser capaz de acceder a un equipo conectado a una línea telefónica analógica activa.

 **NOTA:** Si está enviando un fax a través de una línea telefónica conectada a un módem DSL, instale un filtro DSL para evitar que se produzcan interferencias con la señal analógica de módem de fax.

 **NOTA:** No puede utilizar módems de cable ni módems RDSI (red digital de servicios integrados) para enviar faxes.

## Especificaciones de los modos de escaneo e impresión

La impresora puede realizar trabajos de escaneo de 72 a 19.200 ppp (puntos por pulgada). Aunque la impresora tiene esta capacidad, Dell™ recomienda utilizar la resolución predeterminada.

Resolución de impresión y escaneo.	Resolución de escaneo	Resolución de impresión	
		Papel brillante/fotográfico	Resto de materiales
Borrador	150 x 150 ppp	1200 x 1.200 ppp	300 x 600 ppp
Normal	300 x 300 ppp	1200 x 1.200 ppp	1200 x 1.200 ppp
Foto	600 x 600 ppp	4800 x 1.200 ppp	1200 x 1.200 ppp

## Compatibilidad con el sistema operativo

La impresora admite los siguientes sistemas operativos:

- Ubuntu Linux
- Debian GNU/Linux
- openSUSE Linux
- Microsoft Windows Vista™
- Microsoft® Windows® XP
- Microsoft Windows 2000

## Requisitos y especificaciones de memoria

El sistema operativo debe cumplir los requisitos mínimos del sistema.

Sistema operativo	Velocidad del procesador (MHz)	RAM (MB)	Disco duro
Ubuntu Linux	Intel de 500 Mhz (IA32)	256	100 MB
Debian GNU/Linux	Intel de 500 Mhz (IA32)	256	100 MB
openSUSE Linux	Intel de 500 Mhz (IA32)	256	100 MB
Microsoft Windows Vista	1 GHz, 32/64 bits o superior	512	800 MB
Microsoft Windows XP	800 MHz, Pentium/Celeron	256	500 MB
Microsoft Windows 2000	800 MHz, Pentium/Celeron	256	500 MB

## Tipos y tamaños de papel

Tipo de papel:	Tamaños compatibles:	Cargue un máximo de:
Papel normal o papel mate de gran gramaje	<ul style="list-style-type: none"> <li>• Carta: 8,5 x 11 pulg. (216 x 279 mm)</li> <li>• A4: 8,27 x 11,69 pulg. (210 x 297 mm)</li> <li>• Legal: 8,5 x 14 pulg. (216 x 355,6 mm)</li> </ul>	100 hojas
Papel de banner	<ul style="list-style-type: none"> <li>• Banner A4</li> <li>• Banner carta</li> </ul>	20 hojas
Sobres	<ul style="list-style-type: none"> <li>• 9 sobres: 3 7/8 x 8 7/8 pulg.</li> <li>• 10 sobres: 4 1/8 x 9 1/2 pulg.</li> <li>• 6 sobres 3/4: 3 1/4 x 6 1/2 pulg.</li> <li>• 7 sobres 3/4: 3 7/8 x 7 1/2 pulg.</li> <li>• A2 sobres Baronial: 111 x 146 mm</li> <li>• Sobres B5: 176 x 250 mm</li> <li>• Sobres C5: 162 x 229 mm</li> <li>• Sobres C6: 114 x 162 mm</li> <li>• Sobres DL: 110 x 220 mm</li> <li>• 3 sobres Chokei: 120 x 235 mm</li> <li>• 4 sobres Chokei: 90 x 205 mm</li> <li>• 40 sobres Chokei: 90 x 225 mm</li> <li>• 3 sobres Kakugata: 216 x 277 mm</li> <li>• 4 sobres Kakugata: 197 x 267 mm</li> <li>• 5 sobres Kakugata: 190 x 240 mm</li> <li>• 6 sobres Kakugata: 162 x 229 mm</li> </ul>	10 sobres
Tarjetas de felicitación, fichas, postales o tarjetas fotográficas	<ul style="list-style-type: none"> <li>• Tarjeta fotográfica/postal: 4 x 6 pulgadas</li> <li>• Ficha: 3 x 5 pulgadas</li> </ul>	25 tarjetas
Papel brillante o fotográfico	<ul style="list-style-type: none"> <li>• 8,5 x 11 pulg. (216 x 279 mm)</li> <li>• A4: 8,27 x 11,69 pulg. (210 x 297 mm)</li> <li>• 4 x 6 pulg. (101,6 x 152,4 mm)</li> </ul>	25 hojas
Transferencias térmicas	<ul style="list-style-type: none"> <li>• 8,5 x 11 pulg. (216 x 279 mm)</li> <li>• A4: 8,27 x 11,69 pulg. (210 x 297 mm)</li> </ul>	10 hojas

Transparencias	<ul style="list-style-type: none"><li>• 8,5 x 11 pulg. (216 x 279 mm)</li><li>• A4: 8,27 x 11,69 pulg. (210 x 297 mm)</li></ul>	50 transparencias
Tamaño de papel personalizado	El tamaño del papel debe ajustarse a las siguientes dimensiones: <ul style="list-style-type: none"><li>• Ancho: 3,0 – 8,5 pulg. (76 – 216 mm)</li><li>• Largo: 5,0 – 17,0 pulg. (127 – 432 mm)</li></ul>	100 hojas

---

## Cables

La impresora utiliza un cable bus serie universal (USB) (se vende por separado).





# Escaneo









- [Escaneo de documentos de una sola página y una sola foto](#)
  - [Escaneo de documentos de varias páginas mediante el alimentador automático de documentos](#)
  - [Escaneo de varias fotos a un único archivo](#)
  - [Escaneo de un documento o fotografía a través de una red](#)
  - [Escaneo de documentos para su edición](#)
  - [Escaneo de fotos para su edición](#)
  - [Fotos almacenadas en el equipo](#)
  - [Cambio del tamaño de imágenes o documentos](#)
  - [Envío de documentos o fotografías por correo electrónico](#)
  - [Creación de un PDF](#)
  - [Personalización de los valores de escaneo](#)
- 

## Escaneo de documentos de una sola página y una sola foto

### Uso del panel del operador







1. Encienda el equipo y la impresora y compruebe que están conectados. Si desea escanear a través de la red, asegúrese de que la impresora se encuentra conectada a la red.
2. Cargue el documento original. Para obtener más información, consulte [Carga de documentos originales](#).

 **NOTA:** No cargue postales, tarjetas fotográficas, papel fotográfico ni imágenes pequeñas en el alimentador automático de documentos (ADF, Automatic Document Feeder). Coloque dichos elementos en el cristal del escáner.



3. Pulse el botón de **flecha** hacia la izquierda o la derecha   para desplazarse hasta ESCANEAR y, a continuación, pulse el botón **Seleccionar** .
4. *Si la impresora está conectada de forma local (mediante USB):*
  - a. Pulse el botón de **flecha** hacia la izquierda o hacia la derecha   para desplazarse hasta Escanear al equipo y, a continuación, pulse el botón **Seleccionar** .
  - b. La impresora descarga del equipo la lista de aplicaciones.  
  
Pulse el botón de **flecha** hacia la izquierda o la derecha   para desplazarse hasta las aplicaciones disponibles a las que puede enviarse el escaneo.
  - c. Cuando aparezca en la pantalla la aplicación que desea emplear, pulse el botón **Seleccionar** .

*Si la impresora se encuentra conectada a una red:*

 **NOTA:** Esta impresora sólo puede conectarse a una red utilizando el adaptador interno de red de Dell™ 1150 (se vende por separado).

- a. Pulse el botón de **flecha** hacia la izquierda o hacia la derecha   para desplazarse hasta **Escanear a red** y, a continuación, pulse el botón **Seleccionar** .
- b. Pulse el botón de **flecha** hacia la izquierda o la derecha   para desplazarse hasta los equipos disponibles a los que puede enviarse el escaneo.
- c. Cuando aparezca en la pantalla el equipo que desea emplear, pulse el botón **Seleccionar** .
- d. Si el equipo tiene un número PIN asociado, utilice el teclado para introducir los cuatro dígitos del PIN.

 **NOTA:** El PIN no se solicita de manera predeterminada, sólo si el equipo al que va a enviar el elemento escaneado tiene un PIN establecido. Puede ver o cambiar el PIN o el nombre del equipo al que desee enviar el escaneo.

- e. Pulse el botón **Seleccionar** .
5. Pulse el botón **Inicio** .

La impresora escaneará la página. Una vez que haya finalizado el escaneo, se creará un archivo en la aplicación seleccionada.

## Uso del equipo

1. Encienda el equipo y la impresora y compruebe que están conectados.
2. Cargue un documento original o una fotografía boca abajo en el cristal del escáner. Para obtener más información, consulte [Carga de documentos originales en el cristal del escáner](#).
3. *En Windows Vista™:*
  - a. Haga clic en  **Todos los programas**.
  - b. Haga clic en **Impresoras Dell**.
  - c. Haga clic en **Dell V505**.

*En Windows® XP o Windows 2000:*

Haga clic en **Inicio**® **Programas** o **Todos los programas**® **Impresoras Dell**® **Dell V505**.

4. Seleccione **Dell Imaging Toolbox**.  
Se abre el cuadro de diálogo **Dell Imaging Toolbox**.
5. En la pantalla de **Inicio**, haga clic en **Escanear**.  
Se abre el cuadro de diálogo **Elementos escaneados**.
6. Seleccione la opción **Foto**.



Si desea escanear un documento sin cambiar el texto, y no quiere crear un PDF, seleccione la opción **Foto** y se escanea el documento como una imagen y la envía a la biblioteca en lugar de a la aplicación de procesador de textos.

7. Haga clic en **Inicio**.







---

# Escaneo de documentos de varias páginas mediante el alimentador automático de documentos

## Uso del panel del operador







1. Encienda el equipo y la impresora y compruebe que están conectados. Si está realizando el escaneo a través de la red, asegúrese de que el equipo se encuentra conectado a la red.
2. Cargue el documento original en el alimentador automático de documentos (ADF, Automatic Document Feeder). Para obtener más información, consulte [Carga de documentos originales](#).
3. Pulse el botón de **flecha** hacia la izquierda o la derecha   para desplazarse hasta Escanear y, a continuación, pulse el botón **Seleccionar** .

4. *Si la impresora está conectada de forma local (mediante USB):*

- a. Pulse el botón de **flecha** a la izquierda o a la derecha   para desplazarse hasta Escanear al equipo y, a continuación, pulse el botón **Seleccionar** .
- b. La impresora descarga del equipo la lista de aplicaciones.
- c. Pulse el botón de **flecha** hacia la izquierda o la derecha   para desplazarse por las aplicaciones disponibles a las que puede enviarse el resultado del escaneo.
- d. Cuando aparezca en la pantalla la aplicación que desea emplear, pulse el botón **Seleccionar** .

*Si la impresora se encuentra conectada a una red:*

 **NOTA:** Esta impresora sólo puede conectarse a una red utilizando el adaptador interno de red de Dell 1150 (se vende por separado).

- a. Pulse el botón de **flecha** hacia la izquierda o hacia la derecha   para desplazarse hasta Escanear a red y, a continuación, pulse el botón **Seleccionar** .
- b. Pulse el botón de **flecha** hacia la izquierda o la derecha   para desplazarse hasta los equipos disponibles a los que desea enviar el escaneo.
- c. Cuando aparezca en la pantalla el equipo que desea escanear, pulse el botón **Seleccionar** .
- d. Si el equipo tiene un número PIN asociado, utilice el teclado para introducir los cuatro dígitos del PIN.

 **NOTA:** El PIN no se solicita de manera predeterminada, sólo si el equipo al que va a enviar el elemento escaneado tiene un PIN establecido. Puede ver o cambiar el PIN o el nombre del equipo al que desee enviar el escaneo. Para obtener más información, consulte [Definición del nombre del equipo y del PIN](#).

- e. Pulse el botón **Seleccionar** .

5. Pulse el botón **Inicio** .

La impresora escanea todas las páginas cargadas en el ADF. Una vez escaneadas todas las páginas del ADF, se crea un único archivo en la aplicación seleccionada que contiene todas las páginas escaneadas.

## Uso del equipo



1. Encienda el equipo y la impresora y compruebe que están conectados.
2. Cargue el documento original. Para obtener más información, consulte [Carga de documentos originales](#).
3. *En Windows Vista:*
  - a. Haga clic en  **Todos los programas**.
  - b. Haga clic en **Impresoras Dell**.
  - c. Haga clic en **Dell V505**.

*En Windows XP y Windows 2000:*

Haga clic en **Inicio**® **Programas** o **Todos los programas**® **Impresoras Dell**® **Dell V505**.

4. Seleccione **Dell Imaging Toolbox**.

Se abre **Dell Imaging Toolbox**.

 **NOTA:** También puede abrir Dell Imaging Toolbox desde el panel del operador de la impresora. Cuando la impresora está en Modo de **escaneo** pulse el botón **Inicio** . Se abre Dell Imaging Toolbox.

5. En la pantalla de **Inicio**, haga clic en **Escanear**.  
Se abre el cuadro de diálogo **Elementos escaneados**.
6. Seleccione la opción **Documento**.
7. Haga clic en **Valores personalizados** para personalizar el escaneo.
8. Una vez personalizados los valores, haga clic en **Inicio**.

La impresora escanea todas las páginas cargadas en el ADF. Una vez escaneadas todas las páginas del ADF, se crea un único archivo en la aplicación seleccionada que contiene todas las páginas escaneadas.

---

## Escaneo de varias fotos a un único archivo

 **NOTA:** Algunos programas no permiten escanear varias páginas.

1. Encienda el equipo y la impresora y compruebe que están conectados.
2. Cargue las fotos originales en el cristal del escáner. Para obtener más información, consulte [Carga de documentos originales en el cristal del escáner](#).

 **NOTA:** Para obtener unos resultados óptimos, coloque las fotos dejando el mayor espacio posible entre ellas y los bordes de la zona de escaneo.

3. *En Windows Vista:*
  - a. Haga clic en  **Programas**.



- b. Haga clic en **Impresoras Dell**.
- c. Haga clic en **Dell V505**.

En Windows XP y Windows 2000:

Haga clic en **Inicio® Programas** o **Todos los programas® Impresoras Dell® Dell V505**.

4. Seleccione **Dell Imaging Toolbox**.

Se abre **Dell Imaging Toolbox**.

5. En la pantalla **Inicio**, haga clic en **Escanear varias fotos**.
6. Haga clic en **Inicio**.

---









## Escanee de un documento o fotografía a través de una red

1. Encienda el equipo y la impresora y compruebe que están conectados a la red.

 **NOTA:** Las impresoras Dell sólo pueden conectarse a una red mediante un adaptador de red Dell (se vende por separado).

2. Cargue el documento original. Para obtener más información, consulte [Carga de documentos originales](#).

 **NOTA:** No cargue postales, tarjetas fotográficas, papel fotográfico ni imágenes pequeñas en el ADF. Coloque dichos elementos en el cristal del escáner.

3. Pulse el botón de **flecha** hacia la izquierda o hacia la derecha   para desplazarse hasta el Modo de escaneo y, a continuación, pulse el botón **Seleccionar** .
4. Pulse el botón de **flecha** a la izquierda o a la derecha   para desplazarse hasta Escanear a red y, a continuación, pulse el botón **Seleccionar** .
5. Pulse el botón de **flecha** hacia la izquierda o hacia la derecha   para seleccionar el equipo al que desea enviar el documento o la fotografía y, a continuación, pulse el botón **Seleccionar** .

La impresora escanea el equipo para una lista de aplicaciones en las que se puede abrir el escaneo.

 **NOTA:** El software de la impresora debe estar instalado en el equipo. Utilice el CD *Drivers and Utilities* para instalar el software de la impresora.

 **NOTA:** Si sólo un equipo está configurado para recibir documentos escaneados de la impresora, la impresora muestra automáticamente las aplicaciones disponibles en el equipo en el que se puede abrir el escaneo.

6. Si la impresora solicita un número de PIN, introduzca el de cuatro cifras específico del equipo.

 **NOTA:** El PIN no se solicita de manera predeterminada, sólo si el equipo al que va a enviar el elemento escaneado tiene un PIN establecido. Puede ver o cambiar el PIN o el nombre del equipo al que desee enviar el escaneo. Para obtener más información, consulte [Definición del nombre del equipo y del PIN](#).

7. Pulse el botón de **flecha** hacia la izquierda o hacia la derecha   para seleccionar la aplicación con la que desea

abrir el documento o la fotografía y a continuación pulse el botón **Seleccionar** .

8. Pulse el botón **Inicio**  para escanear el documento o fotografía.

El escaneo se abre en el equipo y la aplicación que ha seleccionado.

## Definición del nombre del equipo y del PIN

Debe especificar un nombre para su equipo, que tendrá que seleccionar cuando escanee en red. Si desea evitar que los demás usuarios envíen un documento escaneado a su equipo, establezca un número de identificación personal (PIN) de escaneo en red.

1. *En Windows Vista:*
  - a. Haga clic en  **Panel de control**.
  - b. Haga clic en **Hardware y sonidos**.
  - c. Haga clic en **Impresoras**.

*En Windows XP*, haga clic en **Inicio**  **Panel de control**  **Impresoras y otro hardware**  **Impresoras y faxes**.

*En Windows 2000*, haga clic en **Inicio**  **Configuración**  **Impresoras**.

2. Haga clic con el botón secundario del ratón en el icono de la impresora y, a continuación, haga clic en **Preferencias de impresión**.

Se abre el cuadro de diálogo **Preferencias de impresión**.

3. En la ficha **Mantenimiento**, haga clic en **Soporte para red**.

Se abre el cuadro de diálogo **Opciones de conexión en red de Dell**.

4. En el cuadro de diálogo **Opciones de conexión en red de Dell**, haga clic en **Cambiar el nombre del equipo y el PIN para el escaneo en red**.
5. Siga las instrucciones que aparecen en pantalla.
6. Una vez que haya especificado el nombre del equipo o el PIN, haga clic en **Aceptar**.

---

## Escaneo de documentos para su edición

La función *Reconocimiento óptico de caracteres* (OCR) convierte un documento escaneado en texto que puede editarse mediante una aplicación de procesador de textos.

 **NOTA:** Para los clientes que utilicen japonés o chino simplificado, compruebe que tiene instalado el software OCR en su equipo. Su impresora incluía una copia de software OCR que debió instalarse en el equipo junto con el software de la impresora.

1. Encienda el equipo y la impresora y compruebe que están conectados.
2. Cargue un documento original boca abajo en el cristal del escáner. Para obtener más información, consulte [Carga de documentos originales en el cristal del escáner](#).
3. *En Windows Vista:*
  - a. Haga clic en  **Programas**.

b. Haga clic en **Impresoras Dell**.

c. Haga clic en **Dell V505**.

*En Windows XP y Windows 2000:*

Haga clic en **Inicio® Programas** o **Todos los programas® Impresoras Dell® Dell V505**.

4. Seleccione **Dell Imaging Toolbox**.

Se abre **Dell Imaging Toolbox**.

5. En la pantalla de **Inicio**, haga clic en **Actividades**.

6. Haga clic en **Convertir a texto el documento escaneado (OCR)**.

7. Haga clic en **Inicio**.

El documento escaneado se ha cargado en la aplicación de procesamiento de textos predeterminada. Ahora puede editar el documento.

---

## Escaneo de fotos para su edición

1. Encienda el equipo y la impresora y compruebe que están conectados.

2. Cargue la foto original boca abajo en el cristal del escáner. Para obtener más información, consulte [Carga de documentos originales en el cristal del escáner](#).

3. *En Windows Vista:*

a. Haga clic en  **Programas**.

b. Haga clic en **Impresoras Dell**.

c. Haga clic en **Dell V505**.

*En Windows XP y Windows 2000:*

Haga clic en **Inicio® Programas** o **Todos los programas® Impresoras Dell® Dell V505**.

4. Seleccione **Dell Imaging Toolbox**.

Se abre **Dell Imaging Toolbox**.

5. En la pantalla de **Inicio**, haga clic en **Actividades**.

6. Haga clic en **Editar imagen**.

7. Seleccione la opción **Foto** o **Varias fotos**.

8. Haga clic en **Inicio**.

La imagen aparece en el cuadro de diálogo **Guardar o Editar**.

9. Seleccione las opciones de edición en el panel izquierdo para editar las fotos.

---

## Fotos almacenadas en el equipo

1. Encienda el equipo y la impresora y compruebe que están conectados.
2. Cargue la foto original o varias fotos boca abajo en el cristal del escáner. Para obtener más información, consulte [Carga de documentos originales en el cristal del escáner](#).



**NOTA:** Para obtener unos resultados óptimos, coloque las fotos dejando el mayor espacio posible entre ellas y los bordes de la zona de escaneo.

3. *En Windows Vista:*
  - a. Haga clic en  **Programas**.
  - b. Haga clic en **Impresoras Dell**.
  - c. Haga clic en **Dell V505**.

*En Windows XP y Windows 2000:*

Haga clic en **Inicio**® **Programas** o **Todos los programas**® **Impresoras Dell**® **Dell V505**.

4. Seleccione **Dell Imaging Toolbox**.

Se abre **Dell Imaging Toolbox**.

5. En la pantalla de **Inicio**, haga clic en **Escanear**.
6. Seleccione la opción **Foto** o **Varias fotos**.
7. Haga clic en **Inicio**.
8. En el panel derecho del cuadro de diálogo **Guardar o Editar**, haga clic en **Guardar**.
9. Para cambiar el modo de almacenamiento de la imagen:
  - a. Pruebe una o varias de las acciones que se indican a continuación:
    - Para guardar en otra carpeta, haga clic en **Examinar**, seleccione una carpeta y a continuación, haga clic en **Aceptar**.
    - Para cambiar el nombre del archivo, introduzca el nombre de éste en la sección **Nombre del archivo**.
    - Para guardar la foto como otro tipo de archivo, seleccione el tipo de archivo de la lista desplegable **Tipo de archivo**.
    - Para seleccionar una fecha para la foto, haga clic en la lista desplegable y seleccione una fecha del calendario.
  - b. Haga clic en **Guardar**.

---

## Cambio del tamaño de imágenes o documentos

1. Encienda el equipo y la impresora y compruebe que están conectados.
2. *En Windows Vista:*



- a. Haga clic en  **Programas**.
- b. Haga clic en **Impresoras Dell**.
- c. Haga clic en **Dell V505**.

*En Windows XP y Windows 2000:*

Haga clic en **Inicio**® **Programas** o **Todos los programas**® **Impresoras Dell**® **Dell V505**.

3. Seleccione **Dell Imaging Toolbox**.

Se abre **Dell Imaging Toolbox**.

4. En la pantalla de **Inicio**, haga clic en **Actividades**.
5. Haga clic en **Ajuste del tamaño de una imagen escaneada**.
6. Si está escaneando una imagen nueva:

- a. Haga clic en **Archivo**® **Nuevo**® **Escanear imagen nueva**.
- b. Seleccione la opción **Foto**.
- c. Haga clic en **Inicio**.

La imagen en miniatura de la imagen escaneada aparece en el panel derecho del cuadro de diálogo **Biblioteca**.

- d. Seleccione la foto cuyo tamaño desea modificar.

Si está utilizando una imagen guardada:

- a. En el panel **Carpetas** del cuadro de diálogo **Biblioteca**, abra la carpeta que contiene el archivo cuyo tamaño desea modificar.

Las miniaturas de todas las fotos y documentos incluidos en la carpeta aparecen en el área de vista previa.

- b. Seleccione la foto cuyo tamaño desea modificar.

7. Haga clic en **Siguiente**.

Se abre el cuadro de diálogo **Resolución/tamaño de imagen**.

8. Seleccione el tamaño de la nueva imagen mediante los tamaños de fotos predeterminados, o establezca su propio tamaño personalizado.
9. Haga clic en **Aceptar**.

---

## Envío de documentos o fotografías por correo electrónico

### Escaneo de documentos o fotos para enviarlos por correo electrónico

Puede escanear documentos o fotos y adjuntarlos a los mensajes de correo electrónico.

1. Encienda el equipo y la impresora y compruebe que están conectados.

2. Cargue un documento original o una foto boca abajo en el cristal del escáner. Para obtener más información, consulte [Carga de documentos originales en el cristal del escáner](#).
3. *En Windows Vista:*
  - a. Haga clic en  **Programas**.
  - b. Haga clic en **Impresoras Dell**.
  - c. Haga clic en **Dell V505**.

*En Windows XP y Windows 2000:*

Haga clic en **Inicio**® **Programas** o **Todos los programas**® **Impresoras Dell**® **Dell V505**.
4. Seleccione **Dell Imaging Toolbox**.

Se abre **Dell Imaging Toolbox**.
5. En la pantalla de **Inicio**, haga clic en **Escanear**.
6. Seleccione la opción **Foto** o **Varias fotos**.

 **NOTA:** Cuando escanee un documento que se va a enviar por correo electrónico, seleccione **Foto** o **Varias fotos**. Si selecciona **Documento**, el elemento escaneado se abrirá en el procesador de textos predeterminado en lugar de en la biblioteca.
7. Haga clic en **Inicio**.

La imagen escaneada aparece en el panel derecho del cuadro de diálogo **Guardar o Editar**.
8. Ajuste la imagen escaneada mediante los ajustes del panel de la izquierda en el cuadro de diálogo **Guardar o Editar**.
9. Guarde la imagen escaneada.
10. Con el elemento escaneado seleccionado, haga clic en **Correo electrónico**.
11. En la sección **Calidad y velocidad de envío**, seleccione el tamaño de foto.
12. Haga clic en **Crear correo electrónico** para adjuntar el documento o la foto al mensaje de correo electrónico.

## Adición de un archivo a un mensaje de correo electrónico

1. *En Windows Vista:*
  - a. Haga clic en  **Programas**.
  - b. Haga clic en **Impresoras Dell**.
  - c. Haga clic en **Dell V505**.

*En Windows XP y Windows 2000:*

Haga clic en **Inicio**® **Programas** o **Todos los programas**® **Impresoras Dell**® **Dell V505**.
2. Seleccione **Dell Imaging Toolbox**.

Se abre el cuadro de diálogo **Dell Imaging Toolbox**.

3. En la pantalla de **Inicio**, haga clic en **Mi álbum de fotos**.
  4. En el panel **Carpetas**, abra la carpeta que contiene los archivos que desea enviar.  
Las miniaturas de todas las fotos y documentos incluidos en la carpeta aparecen en el área de vista previa.
  5. Haga clic para seleccionar cada foto o documento que desee añadir y, a continuación, haga clic en **Correo electrónico**.
  6. Si va a enviar una o más fotos, seleccione un tamaño de foto.
  7. Haga clic en **Crear correo electrónico** para crear un mensaje de correo electrónico con el archivo adjunto.
- 

## Creación de un PDF

### Desde un elemento escaneado

1. Cargue un documento original boca abajo en el cristal del escáner.
2. *En Windows Vista:*
  - a. Haga clic en  **Programas**.
  - b. Haga clic en **Impresoras Dell**.
  - c. Haga clic en **Dell V505**.*En Windows XP y Windows 2000:*  
Haga clic en **Inicio**® **Programas** o **Todos los programas**® **Impresoras Dell**® **Dell V505**.
3. Seleccione **Dell Imaging Toolbox**.  
Se abre el cuadro de diálogo **Dell Imaging Toolbox**.
4. En la pantalla de **Inicio**, haga clic en **Mi álbum de fotos**.
5. Haga clic en **Agregar** y, a continuación, haga clic en **Añadir nuevo escaneo**.
6. Seleccione **Foto**, **Varias fotos** o **Documento**.
7. Haga clic en **Inicio** para iniciar el escaneo.
8. Con el elemento escaneado seleccionado, haga clic en **Convertir a PDF**.
9. Haga clic en **Agregar otra** para escanear más imágenes o añadir una imagen de la Biblioteca.
10. Para escanear o agregar otra imagen:
  - a. Seleccione una de las opciones siguientes:
    - Seleccione **Añadir nuevo escaneo** y, a continuación, elija **Foto**, **Varias fotos** o **Documento**. Haga clic en **Inicio**.
    - Seleccione **Agregar foto desde la biblioteca** para añadir una imagen escaneada con anterioridad y, después, seleccione o cancele la selección de imágenes haciendo clic sobre ellas en el panel de

presentación preliminar.

b. Haga clic en **Agregar archivos** cuando tenga hecha sus selecciones.

11. Seleccione **Guardar todas las imágenes en un mismo archivo PDF** o **Guardar cada imagen en un archivo PDF diferente**.

12. Haga clic en **Crear PDF**.

El software prepara el PDF y se abre el cuadro de diálogo **Guardar**.

13. Introduzca un nombre de archivo para el PDF y seleccione una ubicación de almacenamiento.

14. Haga clic en **Guardar**.

## Desde un elemento almacenado

1. *En Windows Vista:*

a. Haga clic en  **Programas**.

b. Haga clic en **Impresoras Dell**.

c. Haga clic en **Dell V505**.

*En Windows XP y Windows 2000:*

Haga clic en **Inicio**® **Programas** o **Todos los programas**® **Impresoras Dell**® **Dell V505**.

2. Seleccione **Dell Imaging Toolbox**.

Se abre el cuadro de diálogo **Dell Imaging Toolbox**.

3. En la pantalla de **Inicio**, haga clic en **Mi álbum de fotos**.

4. En el panel Carpetas, abra la carpeta que contiene la imagen que desea convertir a PDF y, a continuación, seleccione la imagen en miniatura.

5. Haga clic en **Convertir a PDF**.

6. Haga clic en **Agregar otra** para escanear una imagen o añadir más imágenes de la Biblioteca.

7. Para escanear o agregar otra imagen:

a. Seleccione una de las opciones siguientes:

- Seleccione **Añadir nuevo escaneo** y, a continuación, elija **Foto**, **Varias fotos** o **Documento**. Haga clic en **Inicio**.
- Seleccione **Agregar foto desde la biblioteca** y después seleccione o cancele la selección de imágenes haciendo clic sobre ellas en el panel de presentación preliminar.

b. Haga clic en **Agregar archivos** cuando tenga hecha sus selecciones.

8. Seleccione **Guardar todas las imágenes en un mismo archivo PDF** o **Guardar cada imagen en un archivo PDF diferente**.

9. Haga clic en **Crear PDF**.

El software prepara el PDF y se abre el cuadro de diálogo **Guardar**.

10. Introduzca un nombre de archivo para el PDF y seleccione una ubicación de almacenamiento.

11. Haga clic en **Guardar**.

---

## Personalización de los valores de escaneo

1. *En Windows Vista:*

a. Haga clic en  **Programas**.

b. Haga clic en **Impresoras Dell**.

c. Haga clic en **Dell V505**.

*En Windows XP y Windows 2000:*

Haga clic en **Inicio**® **Programas** o **Todos los programas**® **Impresoras Dell**® **Dell V505**.

2. Seleccione **Dell Imaging Toolbox**.

Se abre el cuadro de diálogo **Dell Imaging Toolbox**.

3. En la pantalla de **Inicio**, haga clic en **Escanear**.

4. Haga clic en **Valores personalizados**.

5. Cambie los valores necesarios.

Valor	Opciones
Profundidad de color	Seleccione Color, Gris o Blanco y negro.
Resolución de escaneo (puntos por pulgada)	Seleccione un valor de resolución de escaneo en la lista desplegable.
Tamaño	<ul style="list-style-type: none"><li>• Recorte automático</li><li>• Seleccione el área que se va a escanear eligiendo un tamaño de papel de la lista desplegable.</li></ul>
Convertir imagen en texto mediante OCR	Convierta una imagen en texto.
Utilizar siempre estos valores en el escaneo	Haga permanentes sus selecciones marcando esta casilla de verificación.

# Apéndice

- [Política de asistencia técnica de Dell](#)
  - [Contacto con Dell](#)
  - [Política de garantía y devolución](#)
  - [Información sobre normativa relativa a dispositivos inalámbricos](#)
- 

## Política de asistencia técnica de Dell

La prestación de asistencia técnica por parte de un técnico precisa de la colaboración y participación del cliente durante el proceso de solución de problemas. Este proceso conlleva el restablecimiento del sistema operativo, el software de aplicaciones y los controladores de hardware a la configuración original predeterminada con la que Dell proporciona dichos elementos. También se lleva a cabo la comprobación del funcionamiento adecuado de la impresora y de todo el hardware instalado por Dell. Además de este tipo de asistencia con la ayuda de un técnico, también puede obtener asistencia técnica en línea en el Servicio de atención al cliente de Dell. Existen otras opciones adicionales de asistencia técnica previo pago de dichos servicios.

Dell proporciona asistencia técnica limitada para la impresora y cualquier periférico y software de Dell que esté instalado. La asistencia técnica para componentes de software y dispositivos periféricos de otras empresas corre a cargo de los fabricantes originales, entre los que se incluyen aquellos componentes adquiridos e instalados mediante Software y Peripherals (DellWare), ReadyWare y Custom Factory Integration (CFI/DellPlus).

---

## Contacto con Dell

Puede acceder al servicio de asistencia técnica de Dell en [support.dell.com](http://support.dell.com). Seleccione su país en la página de bienvenida de la asistencia técnica de Dell y rellene los detalles que se le piden para acceder a las herramientas de ayuda e información.

También puede utilizar el Centro de servicios de Dell del controlador de la impresora para obtener más información sobre la solución de problemas antes de llamar a Dell para recibir asistencia.

Puede ponerse en contacto con Dell electrónicamente a través de las siguientes direcciones:

- Internet

[www.dell.com/](http://www.dell.com/)

[www.dell.com/ap/](http://www.dell.com/ap/) (sólo para países del Pacífico y asiáticos)

[www.dell.com/jp/](http://www.dell.com/jp/) (sólo para Japón)

[www.euro.dell.com](http://www.euro.dell.com) (sólo para Europa)

[www.dell.com/la/](http://www.dell.com/la/) (países de Latinoamérica y el Caribe)

[www.dell.ca](http://www.dell.ca) (sólo para Canadá)

- Protocolo de transferencia de archivos (FTP) anónimo

[ftp.dell.com](http://ftp.dell.com)

Conéctese como usuario: anónimo y utilice su dirección de correo electrónico como contraseña.

- Servicio de asistencia electrónica

[mobile\\_support@us.dell.com](mailto:mobile_support@us.dell.com)

[support@us.dell.com](mailto:support@us.dell.com)

[la-techsupport@dell.com](mailto:la-techsupport@dell.com) (sólo países de Latinoamérica y el Caribe)

[apsupport@dell.com](mailto:apsupport@dell.com) (sólo para países del Pacífico y asiáticos)

[support.jp.dell.com](mailto:support.jp.dell.com) (sólo para Japón)

[support.euro.dell.com](mailto:support.euro.dell.com) (sólo para Europa)

- Servicio de presupuesto electrónico

[apmarketing@dell.com](mailto:apmarketing@dell.com) (sólo para países del Pacífico y asiáticos)

[sales\\_canada@dell.com](mailto:sales_canada@dell.com) (sólo para Canadá)

---

## Política de garantía y devolución

Dell Inc. ("Dell") fabrica sus productos de hardware a partir de partes y componentes nuevos o equivalentes a los nuevos de acuerdo con las prácticas estándar de la industria. Para obtener más información acerca de la garantía Dell para su impresora, consulte la *Guía de información del producto*.

---

## Información sobre normativa relativa a dispositivos inalámbricos

### Interoperabilidad inalámbrica

Los productos del adaptador inalámbrico de impresora Dell se han diseñado pensando en la interoperabilidad con cualquier producto LAN inalámbrico basado en la tecnología de radio DSSS (direct sequence spread spectrum, espectro ensanchado por secuencia directa) y el cumplimiento de las siguientes normas:

- Norma IEEE 802.11b-1999 sobre redes LAN inalámbricas de 2,4 GHz
- Norma IEEE 802.11g sobre redes LAN inalámbricas de 2,4 GHz
- Certificación Wireless Fidelity (Wi-Fi), tal y como define la asociación WECA (Wireless Ethernet Compatibility Alliance, Alianza de Compatibilidad Ethernet Inalámbrica)

## Política de garantía y devolución

El adaptador para impresora Dell Wireless, al igual que otros dispositivos de radio, emite energía electromagnética por radiofrecuencia. Sin embargo, el nivel de energía emitido por este dispositivo es inferior a la energía electromagnética emitida por otros dispositivos inalámbricos, como teléfonos móviles. El adaptador para impresora Dell Wireless funciona de acuerdo con las directrices de las normas y recomendaciones de seguridad relativas a la radiofrecuencia. Estas normas y recomendaciones reflejan el consenso de la comunidad científica y son resultado de las deliberaciones de los grupos y comisiones de científicos que revisan continuamente e interpretan toda la documentación de investigación. En algunas situaciones o entornos, la utilización del adaptador para impresora Dell Wireless puede estar limitada por el propietario del edificio o los representantes responsables de la organización correspondiente.

Los siguientes son algunos ejemplos de dichas situaciones:

- Utilizar el equipo del adaptador para impresora Dell Wireless a bordo de aviones.
- Utilizar el equipo del adaptador para impresora Dell Wireless en cualquier otro entorno donde el riesgo de interferencia con otros dispositivos o servicios se percibe o identifica como perjudicial.

Si no está seguro de la política que corresponde a la utilización de dispositivos inalámbricos en una organización determinada o un entorno (un aeropuerto, por ejemplo), se recomienda que solicite autorización para utilizar el adaptador para impresora Dell Wireless antes de encenderlo.

 **PRECAUCIÓN:** Advertencia de proximidad de un dispositivo explosivo: No utilice un transmisor portátil (como un dispositivo de red inalámbrica) cerca de detonadores no blindados o en un entorno explosivo a menos que se haya modificado el dispositivo para ser apto para ese uso.

 **PRECAUCIÓN:** Advertencia sobre su utilización en un avión: Las normativas FCC y FAA prohíben la utilización de dispositivos inalámbricos de radiofrecuencia en vuelos porque sus señales podrían interferir con los instrumentos relevantes para el control del avión.

## Información sobre normativa

El adaptador para impresora Dell Wireless se debe instalar y utilizar siguiendo estrictamente las instrucciones del fabricante tal y como se describe en la documentación del usuario que se incluye con el producto. Para aprobaciones específicas de cada país, consulte "Aprobación de radio". Dell Inc no se hace responsable de ninguna interferencia de radio o televisión causada por una modificación no autorizada de los dispositivos incluidos con el kit del adaptador para impresora inalámbrica Dell Wireless o por la sustitución o conexión de cables y equipos distintos de los especificados por Dell Inc. La corrección de las interferencias causadas por dichas modificaciones, sustituciones o conexiones no autorizadas es responsabilidad del usuario. Dell Inc y los vendedores o distribuidores autorizados no se responsabilizan de ningún daño o violación de la normativa del gobierno que pueda surgir por el incumplimiento de estas instrucciones por parte del usuario.

## Requisitos para interferencias de radiofrecuencias

 **PRECAUCIÓN:** El uso de este dispositivo queda restringido a zonas interiores debido a su funcionamiento en un rango de frecuencia de 2,412 GHz a 2,462 GHz. La FCC precisa que este dispositivo se utilice en zonas interiores con un rango de frecuencia de 2,412 Ghz a 2,462 Ghz para reducir el potencial de interferencias perjudiciales con los sistemas Mobile Satellite de cocanal.

## Informe de interferencias

Estos dispositivos cumplen el apartado 15 de las normas de la Comisión Federal de Comunicaciones (FCC). El funcionamiento de los dispositivos están sujetos a las dos condiciones siguientes: (1) los dispositivos no pueden causar interferencias perjudiciales y (2) los dispositivos deben aceptar cualquier interferencia recibida, incluidas las interferencias que puedan provocar un funcionamiento no deseado. Este equipo ha sido probado y cumple con los límites para dispositivos digitales de la Clase B, de conformidad con el apartado 15 de las normas de la FCC. Estos límites están diseñados para proporcionar una protección razonable frente a interferencias perjudiciales en instalaciones residenciales. Este equipo genera, utiliza y puede irradiar energía de radiofrecuencia. Si no se instala o utiliza de forma adecuada según las instrucciones, puede provocar interferencias perjudiciales para las comunicaciones de radio. Sin embargo, no se garantiza que las interferencias no se den en una instalación en particular. Si este equipo causara interferencias perjudiciales en la recepción de radio o televisión, lo cual puede determinarse apagando y encendiendo el equipo, se ruega al usuario que intente corregir la interferencia mediante una o varias de las siguientes medidas:

- Modifique la ubicación del dispositivo.
- Aumente la distancia entre el dispositivo y el receptor.
- Conecte el dispositivo a una toma de corriente en un circuito diferente al de otros dispositivos electrónicos.
- Consulte al distribuidor o a un técnico de radio con experiencia para obtener ayuda.

 **NOTA:** Este adaptador para impresora Dell Wireless se debe instalar y utilizar siguiendo estrictamente las instrucciones del fabricante tal y como se describe en la documentación del usuario que se incluye con el producto. Cualquier otra instalación o uso violaría el apartado 15 de las normas de la FCC. Las modificaciones que Dell no haya aprobado de manera expresa pueden anular su derecho a trabajar con este equipo.

Este dispositivo no se debe colocar ni poner en funcionamiento en combinación con otras antenas o transmisores.



# Envío y recepción de faxes

- [Configuración de la impresora con dispositivos externos](#)
- [Envío de faxes](#)
- [Recepción de faxes](#)
- [Modificación de la configuración de fax](#)
- [Utilización de la función de marcación rápida](#)
- [Bloqueo de faxes](#)
- [Creación de un informe de la actividad del fax](#)

Puede utilizar la impresora para enviar y recibir faxes sin necesidad de conectarse a un equipo.

Asimismo, el software de soluciones de fax Dell™ se incluye en el CD *Drivers and Utilities* y debería haberse instalado cuando vaya a instalar el software de la impresora. Puede utilizar este software de fax para enviar y recibir faxes. Para obtener más información, consulte [Uso del software de soluciones de fax Dell](#).

La siguiente tabla ofrece detalles sobre el equipamiento de la impresora (algunos elementos son opcionales) que le permitirá realizar funciones de fax.

Equipamiento	Ventajas	Consulte la sección
<ul style="list-style-type: none"><li>● impresora</li><li>● cable telefónico (incluido)</li></ul>	Realizar copias y enviar y recibir faxes sin necesidad de utilizar un equipo.	<a href="#">Conexión directa a una toma mural telefónica</a>
<ul style="list-style-type: none"><li>● impresora</li><li>● teléfono (se adquiere por separado)</li><li>● dos cables telefónicos (se incluye uno)</li></ul>	<ul style="list-style-type: none"><li>● Utilizar la línea de fax como una línea telefónica convencional.</li><li>● Instalar la impresora donde se encuentre el teléfono.</li><li>● Realizar copias y enviar y recibir faxes sin necesidad de utilizar un equipo.</li></ul>	<a href="#">Conexión a un teléfono</a>
<ul style="list-style-type: none"><li>● impresora</li><li>● teléfono (se adquiere por separado)</li><li>● contestador (se adquiere por separado)</li><li>● tres cables telefónicos (se incluye uno)</li></ul>	Recibir mensajes de voz y faxes entrantes.	<a href="#">Conexión a un contestador automático</a>
<ul style="list-style-type: none"><li>● impresora</li><li>● teléfono (se adquiere por separado)</li><li>● módem del equipo (se adquiere por separado)</li><li>● tres cables telefónicos (se incluye uno)</li><li>● cable USB (se adquiere por separado)</li></ul>	Aumentar el número de tomas de conexión telefónica.	<a href="#">Conexión a un módem de equipo</a>

# Configuración de la impresora con dispositivos externos

## Conexión directa a una toma mural telefónica



1. Conecte un extremo del cable telefónico al conector FAX (FAX inferior).
2. Conecte el otro extremo del cable telefónico a una toma mural telefónica activa.

## Conexión a un teléfono



1. Conecte un cable telefónico desde el conector FAX (FAX inferior) de la impresora hasta la toma mural telefónica.
2. Retire la protección azul del conector PHONE (PHONE medio).
3. Conecte un cable telefónico desde el teléfono hasta el conector PHONE (PHONE medio).

**NOTA:** Si en su país la comunicación telefónica es serie (como lo es en Alemania, Suecia, Dinamarca, Austria, Bélgica, Italia, Francia y Suiza), retire la protección azul del conector PHONE (PHONE medio) e inserte el terminador amarillo suministrado para que su fax funcione correctamente. En estos países no podrá utilizar este puerto para dispositivos adicionales.

## ¿Qué ocurre si dispongo de una línea digital de abonado (DSL)?

DSL transmite datos digitales a un equipo a través de una línea telefónica. Su impresora está diseñada para trabajar con datos analógicos. Si está enviando un fax a través de una línea telefónica conectada a un módem DSL, instale un filtro DSL para evitar que se produzcan interferencias con la señal analógica de módem de fax.

**NOTA:** No puede utilizar módems de cable ni módems RDSI (red digital de servicios integrados) para enviar faxes.

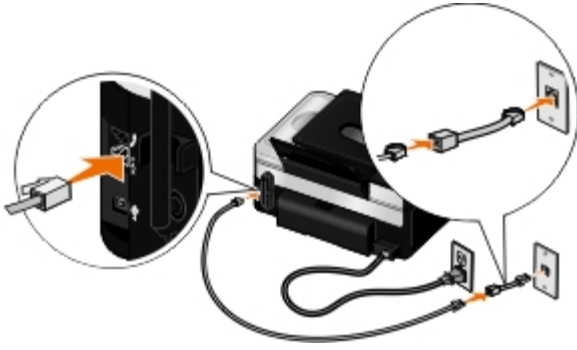

1. Conecte el filtro DSL a una línea telefónica activa.
2. Conecte la impresora directamente a la salida del filtro DSL.



**NOTA:** No instale bifurcadores entre el filtro DSL y la impresora. Póngase en contacto con el proveedor de servicios de DSL si necesita más ayuda.

## Conexión a un contestador automático

1. Conecte un cable telefónico desde el conector FAX (FAX, inferior) de la impresora hasta la toma mural telefónica.
2. Retire la protección azul del conector PHONE (PHONE, medio).
3. Conecte un cable telefónico del contestador automático al teléfono.
4. Conecte un cable telefónico desde el contestador automático hasta el conector PHONE (PHONE, medio).







**NOTA:** Si en su país la comunicación telefónica es serial (como lo es en Alemania, Suecia, Dinamarca, Austria, Bélgica, Italia, Francia y Suiza), deberá retirar la protección azul del conector PHONE (PHONE, medio) e insertar el terminador amarillo suministrado para que su fax funcione correctamente. En estos países no podrá utilizar este puerto para dispositivos adicionales.

5. En el panel del operador o en la Utilidad de configuración de fax Dell, configure la impresora para que responda a las llamadas de fax después de cinco tonos.

En el panel del operador:

- a. Utilice los botones de **flecha** a la izquierda y a la derecha (◀ ▶) para desplazarse hasta FAX y, a continuación, pulse el botón **Seleccionar** (✓).
- b. En la pantalla **Introducir número de fax**, pulse el botón **Seleccionar** (✓).
- c. Utilice los botones de **flecha** a la izquierda y a la derecha (◀ ▶) para desplazarse hasta Configurar fax y, a continuación, pulse el botón **Seleccionar** (✓).
- d. Utilice los botones de **flecha** a la izquierda y a la derecha (◀ ▶) para desplazarse hasta Llamada y contestación y, a continuación, pulse el botón **Seleccionar** (✓).
- e. Utilice el botón de **flecha** a la izquierda o a la derecha (◀ ▶) para desplazarse hasta Responder al fax

cuando y, a continuación, pulse el botón **Seleccionar** .

- f. Utilice los botones de **flecha** a la izquierda y a la derecha   para desplazarse hasta **Tras 5 tonos** y a continuación pulse el botón **Seleccionar**  para guardar la configuración.

*En la Utilidad de configuración de fax Dell:*

a. *En Windows Vista™:*

1. Haga clic en  **Programas**.
2. Haga clic en **Impresoras Dell**.
3. Haga clic en **Dell V505**.

*En Windows® XP o Windows 2000:*

Haga clic en **Inicio**® **Programas** o **Todos los programas**® **Impresoras Dell**® **Dell V505**.

b. Seleccione **Utilidad de configuración de fax Dell**.

Se abre el cuadro de diálogo **Consultas del asistente de configuración de fax Dell**.

c. Haga clic en **No**.

Se abrirá el cuadro de diálogo **Utilidad de configuración de fax Dell**.

d. Haga clic en la ficha **Llamada y respuesta**.

e. En el campo **Descolgar en el**, seleccione **5 tonos**.

f. Haga clic en **Aceptar**.

Se abre un cuadro de diálogo de confirmación.

g. Haga clic en **Aceptar** para sobrescribir los valores de fax de la impresora.

Se abre un cuadro de diálogo.

h. Haga clic en **Sí**.

i. Haga clic en **Cerrar**.

6. En el contestador automático, configure el número de tonos para contestar al teléfono automáticamente al **tercer tono o antes**. Para obtener más información, consulte la documentación que se facilita con el contestador automático.

 **NOTA:** esta configuración sólo funciona si el valor **Respuesta automática** está definido como **Activado** (valor predeterminado de fábrica) o como **Programado**. Para obtener más información, consulte [Modificación de la configuración de fax](#).

## Conexión a un módem de equipo

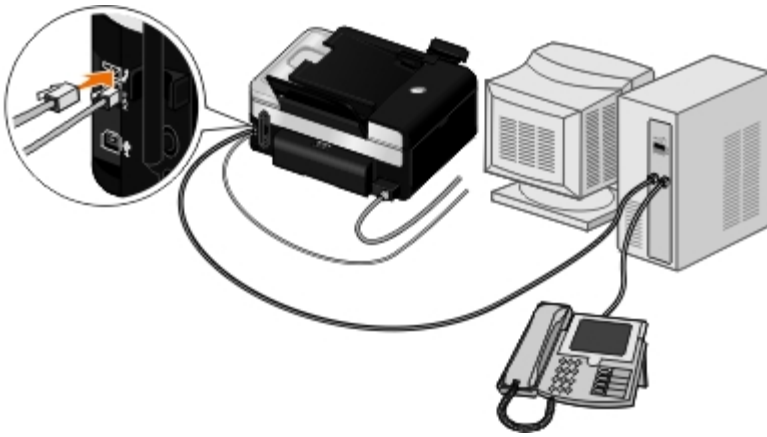

1. Conecte un cable telefónico desde el conector FAX (FAX, inferior) de la impresora hasta la toma mural telefónica.
2. Retire la protección azul del conector PHONE (PHONE, medio).
3. Conecte un cable telefónico desde el módem del equipo hasta el conector PHONE (PHONE, medio).
4. Conecte un cable telefónico desde el módem del equipo al teléfono.

**NOTA:** Si en su país la comunicación telefónica es serie (como lo es en Alemania, Suecia, Dinamarca, Austria, Bélgica, Italia, Francia y Suiza), deberá retirar la protección azul del conector PHONE (PHONE, medio) e insertar el terminador amarillo suministrado para que su fax funcione correctamente. En estos países no podrá utilizar este puerto para dispositivos adicionales.

---

## Envío de faxes

### Envío de un fax rápido

#### Uso del panel del operador

1. Asegúrese de que la impresora está configurada correctamente para enviar y recibir faxes. Para obtener más información, consulte [Configuración de la impresora con dispositivos externos](#).
2. Cargue el documento original. Para obtener más información, consulte [Carga de documentos originales](#).
3. Utilice los botones de **flecha** a la izquierda y a la derecha (◀ ▶) para desplazarse hasta FAX y, a continuación, pulse el botón **Seleccionar** (✓).
4. Utilice el teclado para introducir un número de fax o un número de marcación rápida.
5. Pulse el botón **Inicio** (▶).

#### Uso del equipo

1. Encienda el equipo y la impresora y compruebe que están conectados.
2. Asegúrese de que la impresora está configurada correctamente para enviar y recibir faxes. Para obtener más información, consulte [Configuración de la impresora con dispositivos externos](#).

3. Cargue el documento original. Para obtener más información, consulte [Carga de documentos originales](#).

4. En *Windows Vista™*:

- Haga clic en  **Programas**.
- Haga clic en **Impresoras Dell**.
- Haga clic en **Dell V505**.

En *Windows® XP o Windows 2000*:

Haga clic en **Inicio® Programas o Todos los programas® Impresoras Dell® Dell V505**.

5. Seleccione **Soluciones de fax Dell**.



Se abre el cuadro de diálogo **Software Soluciones de fax Dell**.

6. Haga clic en **Enviar otro fax**.



7. Siga las instrucciones que aparecen en la pantalla del equipo para enviar un fax.













## Introducción de números de fax



















### Uso del panel del operador

1. En el menú principal, utilice los botones de **flecha** a la izquierda y a la derecha   para desplazarse hasta **FAX** y, a continuación, pulse el botón **Seleccionar** .

2. Introduzca un número de fax mediante el teclado.

 **NOTA:** Si ha introducido un número por error, pulse el botón de **flecha** a la izquierda  para borrar el número.

Tarea	Método
Envío a un número de fax	Utilice el teclado para introducir un número. Puede introducir un máximo de 64 dígitos en un número de fax. Puede enviar un fax a grupos a un máximo de 30 destinatarios.
Envío de faxes a una entrada en la Libreta de teléfonos	<ul style="list-style-type: none"><li>Introduzca el número que se corresponde con el número de marcación rápida del contacto.</li><li>Utilice el menú <b>Libreta de teléfonos</b>.<ol style="list-style-type: none"><li>Utilice los botones de <b>flecha</b> a la izquierda y a la derecha   para desplazarse hasta <b>FAX</b> y, a continuación, pulse el botón <b>Seleccionar</b> .</li><li>En la pantalla Introduzca el número de fax, pulse el botón <b>Seleccionar</b> .</li><li>Utilice los botones de <b>flecha</b> a la izquierda y a la derecha   para desplazarse hasta la Libreta de teléfonos y, a continuación, pulse el botón <b>Seleccionar</b> .</li><li>Utilice los botones de <b>flecha</b> a la izquierda y a la derecha   para desplazarse hasta <b>Ver</b> y, a continuación, pulse el botón <b>Seleccionar</b> .</li><li>Utilice los botones de <b>flecha</b> a la izquierda y a la derecha   para</li></ol></li></ul>

	desplazarse hasta el nombre o el número al que desee enviar el fax.
Envío de faxes a un número de extensión	Pulse los símbolos asterisco (*) y almohadilla (#) y, a continuación, utilice el teclado para introducir el número de extensión.
Envío de faxes a una línea exterior	<p>Defina un prefijo de marcación:</p> <p>a. Utilice los botones de <b>flecha</b> a la izquierda y a la derecha   para desplazarse hasta FAX y, a continuación, pulse el botón <b>Seleccionar</b> .</p> <p>b. En la pantalla Introduzca el número de fax, pulse el botón <b>Seleccionar</b> .</p> <p>c. Utilice los botones de <b>flecha</b> a la izquierda y a la derecha   para desplazarse hasta Configurar fax y, a continuación, pulse el botón <b>Seleccionar</b> .</p> <p>d. Utilice los botones de <b>flecha</b> a la izquierda y a la derecha   para desplazarse hasta Marcación y envío y, a continuación, pulse el botón <b>Seleccionar</b> .</p> <p>e. Utilice los botones de <b>flecha</b> a la izquierda y a la derecha   para desplazarse hasta Prefijo de marcación y, a continuación, pulse el botón <b>Seleccionar</b> .</p> <p>f. Utilice los botones de <b>flecha</b> a la izquierda y a la derecha   para desplazarse hasta Crear y, a continuación, pulse el botón <b>Seleccionar</b> .</p> <p><b>NOTA:</b> Si va a cambiar el prefijo de marcación, desplácese al prefijo que haya introducido anteriormente y, a continuación, pulse el botón <b>Seleccionar</b> . Utilice el botón de <b>flecha</b> a la izquierda  para borrar el prefijo guardado.</p> <p>g. Utilice el teclado para introducir el prefijo de marcación. Puede introducir un máximo de ocho dígitos para el prefijo.</p> <p>h. Pulse el botón <b>Seleccionar</b> .</p>
Marcación de una extensión de fax mientras se escucha una línea de teléfono (marcación instantánea)	Marque un 0 para una extensión de dos dígitos o un 00 adicional para una extensión de un dígito. Por ejemplo, para marcar una extensión 12, marque 120. Si la extensión es 2, marque 200.

## Uso del equipo

1. Encienda el equipo y la impresora y compruebe que están conectados.
2. Asegúrese de que la impresora esté bien configurada para enviar y recibir faxes. Para obtener más información, consulte [Configuración de la impresora con dispositivos externos](#).
3. Cargue el documento original. Para obtener más información, consulte [Carga de papel y documentos originales](#).
4. *En Windows Vista:*
  - a. Haga clic en  **Programas**.
  - b. Haga clic en **Impresoras Dell**.
  - c. Haga clic en **Dell V505**.

*En Windows® XP o Windows 2000:*

Haga clic en **Inicio**® **Programas** o **Todos los programas**® **Impresoras Dell**® **Dell V505**.

5. Seleccione **Soluciones de fax Dell**.

Se abre el cuadro de diálogo **Software Soluciones de fax Dell**.

6. Haga clic en **Enviar otro fax**.

Se abre el cuadro de diálogo **Envío de faxes**.

7. Introduzca la información de contacto del destinatario en los campos de Nombre, Compañía y Número de fax, o haga clic en **Buscar destinatario en la libreta de teléfonos** para añadir contactos existentes a la lista de destinatarios.

8. Si desea añadir el contacto nuevo a la libreta de teléfonos, haga clic en **Agregar este destinatario a libreta de teléfonos**.

Se abre el cuadro de diálogo Añadir a Libreta de teléfonos.

9. Haga clic en **Aceptar**.

10. Si desea enviar el fax a más de un destinatario, haga clic en **Agregar otro destinatario**.

a. Introduzca la información de contacto del próximo destinatario en los campos de Nombre, Compañía y Número de fax, o haga clic en **Buscar destinatario en la libreta de teléfonos** para añadir contactos existentes a la lista de destinatarios.

b. Si desea añadir el contacto nuevo a la libreta de teléfonos, haga clic en **Agregar este destinatario a libreta de teléfonos**.

c. Si introduce la información de contacto de forma manual, haga clic en **Agregar** para añadir el contacto a la lista de destinatarios.

d. Para efectuar cambios en la información de los destinatarios, seleccione el destinatario y haga clic en **Editar**.

e. Seleccione el destinatario y, a continuación, haga clic en **Eliminar** para eliminar el contacto de la lista de destinatarios.

f. Repita desde el [paso a](#) al [paso e](#) hasta que la lista de destinatarios esté completa.

11. Haga clic en **Siguiente**.

12. Siga las instrucciones que aparecen en la pantalla del equipo para enviar un fax.

## Envío de faxes avanzado

### Uso del panel del operador

Si está utilizando la impresora como un dispositivo de fax independiente, puede utilizar los submenús del fax para personalizar los faxes salientes. En el menú Fax, puede realizar lo siguiente:

- Enviar faxes retrasados
- Enviar faxes mediante la lista de marcación rápida
- Gestionar la libreta de teléfonos para enviar faxes a individuales o a grupos
- Crear e imprimir el historial de fax
- Crear e imprimir un informe de fax



Para obtener más información, consulte [Modo de fax](#).

## Uso del equipo

Utilice el software Soluciones de fax Dell para beneficiarse de las funciones avanzadas de fax. Además de los trabajos de fax básicos, el software Soluciones de fax Dell también le permite:

- Enviar faxes retrasados
- Enviar archivos electrónicos y documentos impresos con una sola operación de fax
- Enviar faxes mediante la lista de marcación rápida
- Gestionar la libreta de teléfonos para enviar faxes a individuales o a grupos
- Personalizar y guardar varias portadas
- Crear e imprimir un historial de fax
- Crear e imprimir un informe de fax

Para obtener más información, consulte [Uso del software de soluciones de fax Dell](#).

### 1. En Windows Vista:

- a. Haga clic en  **Programas**.
- b. Haga clic en **Impresoras Dell**.
- c. Haga clic en **Dell V505**.

*En Windows XP y Windows 2000:*

Haga clic en **Inicio**® **Programas** o **Todos los programas**® **Impresoras Dell**® **Dell V505**.



### 2. Haga clic en **Soluciones de fax Dell**.







Se abre el cuadro de diálogo **Software Soluciones de fax Dell**.

3. Haga clic en los vínculos correctos en el cuadro de diálogo **Software Soluciones de fax Dell** para llevar a cabo la tarea.
4. Siga las instrucciones que aparecen en la pantalla del equipo.

## Envío de faxes a través de un sistema de contestador automático



















Algunas empresas tienen sistemas de contestador automático que le hacen responder a una serie de preguntas para ponerle en contacto con el departamento al que desea llamar. Después de responder a las preguntas pulsando los botones adecuados, se conectará finalmente al departamento que busca. Para enviar un fax a una empresa que utiliza sistemas de contestador automático para responder a sus llamadas, configure la impresora con la marcación instantánea.

1. Asegúrese de que la impresora esté bien configurada para enviar y recibir faxes. Para obtener más información, consulte [Configuración de la impresora con dispositivos externos](#).
2. Cargue el documento original hacia abajo en el cristal del escáner o hacia arriba en el alimentador automático de documentos (ADF). Para obtener más información, consulte [Carga de papel y documentos originales](#).
3. En el menú principal, utilice los botones de **flecha** a la izquierda y a la derecha   para desplazarse hasta **FAX** y, a continuación, pulse el botón **Seleccionar** .





4. En la pantalla **Introducir número de fax**, pulse el botón **Seleccionar** .
5. Pulse el botón de **flecha** a la izquierda o a la derecha   para desplazarse hasta **Marcación instantánea** y, a continuación, pulse el botón **Seleccionar** .
6. Pulse de nuevo el botón **Seleccionar**  para activar la marcación instantánea.
7. Utilice el teclado para marcar el número de teléfono de la empresa.
8. Utilice el teclado para navegar por el sistema de contestador automático.
9. Después de oír el tono de fax, pulse el botón **Inicio**  para empezar a enviar el fax.  
  
Para cancelar el envío del fax, pulse el botón **Cancelar**  en la impresora.

## Envío de un fax a grupos a una hora programada

Puede enviar un fax a un grupo de números de fax cuando quiera.

1. Asegúrese de que la impresora esté bien configurada para enviar y recibir faxes. Para obtener más información, consulte [Configuración de la impresora con dispositivos externos](#).
2. Cargue el documento original hacia abajo en el cristal del escáner o hacia arriba en el alimentador automático de documentos (ADF). Para obtener más información, consulte [Carga de papel y documentos originales](#).
3. En el menú principal, utilice los botones de **flecha** a la izquierda y a la derecha   para desplazarse hasta **FAX** y, a continuación, pulse el botón **Seleccionar** .
4. En la pantalla **Introducir número de fax**, pulse el botón **Seleccionar** .
5. Utilice los botones de **flecha** a la izquierda y a la derecha   para desplazarse hasta **Retrasar fax** y, a continuación, pulse el botón **Seleccionar** .
6. Utilice los botones de **flecha** a la izquierda y a la derecha   para desplazarse hasta **Retrasar hasta** y, a continuación, pulse el botón **Seleccionar** .
7. Utilice el teclado para introducir la hora a la que desea enviar el fax y, a continuación, pulse el botón **Seleccionar** .
8. Si no se ha activado el modo de 24 horas en la impresora, utilice los botones de **flecha** izquierda y derecha   para seleccionar el formato de hora que desee y, a continuación, pulse el botón **Seleccionar** .
9. Utilice el teclado para introducir un número de fax o pulse el botón **Seleccionar**  para acceder a la lista de marcación rápida o de marcación de grupo.
10. Utilice los botones de **flecha** a la izquierda y a la derecha   para desplazarse hasta la lista de marcación rápida o de marcación de grupo y, a continuación, pulse el botón **Seleccionar** .

 **NOTA:** Las entradas de fax a grupos oscilan entre 90 y 99.

11. Si es necesario, añada más números de fax y pulse el botón **Seleccionar**  hasta que se alcance el número máximo de 30 destinatarios.
12. Pulse el botón **Inicio** .
13. Para escanear otro documento o fax, utilice el botón de **flecha** izquierda y derecha   para desplazarse hasta sí. Siga las instrucciones que aparecen en pantalla.

















 **NOTA:** A la hora designada, se marca el número de fax y el fax se envía todos los números de fax designados. Si la transmisión de fax no se realiza con éxito a alguno de los números de la lista de grupos, se marcarán de nuevo estos números en base a los valores de rellamada.

## Reenvío de un fax

Utilice la función de reenvío de faxes si va a ausentarse pero quiere seguir recibiendo faxes. Hay tres opciones de reenvío de faxes:

- **Desactivado:** (predeterminado).
- **Reenviar:** la impresora envía el fax al número de fax designado.
- **Imprimir y reenviar:** la impresora imprime el fax y después lo envía al número de fax designado.

## Uso del panel del operador

1. En el menú principal, utilice los botones de **flecha** a la izquierda y a la derecha   para desplazarse hasta FAX y, a continuación, pulse el botón **Seleccionar** .
2. En la pantalla **Introducir número de fax**, pulse el botón **Seleccionar** .
3. Utilice los botones de **flecha** a la izquierda y a la derecha   para desplazarse hasta Configurar fax y, a continuación, pulse el botón **Seleccionar** .
4. Utilice los botones de **flecha** a la izquierda y a la derecha   para desplazarse hasta Llamada y contestación y, a continuación, pulse el botón **Seleccionar** .
5. Utilice los botones de **flecha** a la izquierda y a la derecha   para desplazarse hasta Reenviar fax y, a continuación, pulse el botón **Seleccionar** .
6. Utilice los botones de **flecha** a la izquierda y a la derecha   para elegir una opción y, a continuación, pulse el botón **Seleccionar** .
7. Utilice el teclado para introducir el número al que desee reenviar el fax. Puede introducir hasta un máximo de 64 caracteres.
8. Pulse el botón **Seleccionar**  para guardar la configuración.

 **NOTA:** Si selecciona Reenviar o Imprimir y reenviar, aparecerá Reenviar en la parte inferior izquierda del menú

predeterminado de fax.

## Uso del equipo

1. Encienda el equipo y la impresora y compruebe que están conectados.
2. Asegúrese de que la impresora esté bien configurada para enviar y recibir faxes. Para obtener más información, consulte [Configuración de la impresora con dispositivos externos](#).
3. *En Windows Vista:*
  - a. Haga clic en  **Todos los programas**.
  - b. Haga clic en **Impresoras Dell**.
  - c. Haga clic en **Dell V505**.

*En Windows® XP o Windows 2000:*

Haga clic en **Inicio® Programas o Todos los programas® Impresoras Dell® Dell V505**.

4. Seleccione **Utilidad de configuración de fax Dell**.

Se abre el cuadro de diálogo **Consultas del asistente de configuración de fax Dell**.

5. Haga clic en **No**.

Se abrirá el cuadro de diálogo **Utilidad de configuración de fax Dell**.

6. Haga clic en la ficha **Llamada y respuesta**.

7. En el campo **Reenviar faxes**, seleccione una opción.

8. En el campo **Número de destino de reenvío**, introduzca un número de fax.

9. Haga clic en **Aceptar**.

Se abre un cuadro de diálogo de confirmación.

10. Haga clic en **Aceptar** para sobrescribir los valores de fax de la impresora.

Se abre un cuadro de diálogo.

11. Haga clic en **Sí**.

12. Haga clic en **Cerrar**.

---

## Recepción de faxes

### Recepción automática de faxes

La impresora recibe e imprime automáticamente todos los faxes entrantes sin ninguna intervención del usuario.









Asegúrese de lo siguiente:

- La impresora está encendida y correctamente configurada para enviar y recibir faxes. Para obtener más información,

consulte [Configuración de la impresora con dispositivos externos](#).

- **Respuesta automática** está **Activada** (valor predeterminado de fábrica) o en **Programado**.

Comprobar los valores de Respuesta automática:







1. En el menú principal, utilice los botones de **flecha** a la izquierda y a la derecha  para desplazarse hasta FAX y, a continuación, pulse el botón **Seleccionar** dos veces .
2. Utilice los botones de **flecha** a la izquierda y a la derecha  para desplazarse hasta Configurar fax y, a continuación, pulse el botón **Seleccionar** .
3. Utilice los botones de **flecha** a la izquierda y a la derecha  para desplazarse hasta Llamada y respuesta y, a continuación, pulse el botón **Seleccionar** .
4. Utilice los botones de **flecha** a la izquierda y a la derecha  para desplazarse hasta Respuesta automática y, a continuación, pulse el botón **Seleccionar** .
5. Si desea que la impresora conteste siempre al teléfono automáticamente cuando y suena, y que reciba el fax, utilice los botones de **flecha** a la izquierda y a la derecha  para desplazarse hasta Activada.

Si desea programar un periodo durante el cual la impresora contestará al teléfono cuando suene, utilice los botones de **flecha** a la izquierda y a la derecha  para desplazarse hasta Programado y especifique los periodos de tiempo en los que desea activar y desactivar **Respuesta automática**.



 **NOTA:** Si su impresora está conectada a un contestador automático y **Respuesta automática** está activada, el contestador automático responderá a la llamada. Si se detecta un tono de fax, el contestador automático se desactivará y la impresora recibirá el fax. En caso contrario, el contestador se encargará de la llamada.

## Recepción manual de faxes

Es posible desactivar la función Respuesta automática si desea controlar los faxes que recibe. Esto resulta de gran utilidad si no desea recibir faxes no solicitados, si recibe faxes en contadas ocasiones o si recibir faxes en su región resulta costoso.

1. Compruebe que la impresora está encendida y configurada correctamente para enviar y recibir faxes. Para obtener más información, consulte [Configuración de la impresora con dispositivos externos](#).
2. Desactive **Respuesta automática**.
  - a. En el menú principal, utilice los botones de **flecha** a la izquierda y a la derecha  para desplazarse hasta FAX y, a continuación, pulse el botón **Seleccionar** dos veces .
  - b. Utilice los botones de **flecha** a la izquierda y a la derecha  para desplazarse hasta Configurar fax y, a continuación, pulse el botón **Seleccionar** .
  - c. Utilice los botones de **flecha** a la izquierda y a la derecha  para desplazarse hasta Llamada y respuesta y, a continuación, pulse el botón **Seleccionar** .
  - d. Utilice los botones de **flecha** a la izquierda y a la derecha  para desplazarse hasta Respuesta













automática y, a continuación, pulse el botón **Seleccionar** .

e. Utilice los botones de **flecha** a la izquierda y a la derecha   para desplazarse hasta Desactivada y, a continuación, pulse el botón **Seleccionar** .



3. Cuando llegue un fax, pulse el botón **Inicio** , o introduzca **DELL# (3355#)** con el teclado para aceptar el fax entrante.

## Configuración del código de fax de respuesta manual

### Uso del panel del operador

1. En el menú principal, utilice los botones de **flecha** a la izquierda y a la derecha   para desplazarse hasta **FAX** y, a continuación, pulse el botón **Seleccionar** .
2. En la pantalla **Introducir número de fax**, pulse el botón **Seleccionar** .
3. Utilice los botones de **flecha** a la izquierda y a la derecha   para desplazarse hasta **Configurar fax** y, a continuación, pulse el botón **Seleccionar** .
4. Utilice los botones de **flecha** a la izquierda y a la derecha   para desplazarse hasta **Llamada y contestación** y, a continuación, pulse el botón **Seleccionar** .
5. Utilice los botones de **flecha** hacia la izquierda y hacia la derecha   para desplazarse hasta **Código de respuesta manual** y, a continuación, pulse el botón **Seleccionar** .

 **NOTA:** El código predeterminado de respuesta manual es **DELL# (3355#)**.

6. Utilizar el teclado para introducir un código de respuesta. Utilice el botón de **flecha** a la izquierda  para eliminar o editar las entradas. Puede introducir hasta siete caracteres que pueden incluir números o los símbolos \* y #.
7. Pulse el botón **Seleccionar**  para guardar la configuración.

### Uso del equipo

1. Encienda el equipo y la impresora y compruebe que están conectados.
2. Asegúrese de que la impresora esté bien configurada para enviar y recibir faxes. Para obtener más información, consulte [Configuración de la impresora con dispositivos externos](#).
3. *En Windows Vista:*
  - a. Haga clic en  **Programas**.
  - b. Haga clic en **Impresoras Dell**.
  - c. Haga clic en **Dell V505**.

*En Windows XP o Windows 2000:*

Haga clic en **Inicio® Programas** o **Todos los programas® Impresoras Dell® Dell V505**.

4. Seleccione **Utilidad de configuración de fax Dell**.

Se abre el cuadro de diálogo **Consultas del asistente de configuración de fax Dell**.

5. Haga clic en **No**.

Se abrirá el cuadro de diálogo **Utilidad de configuración de fax Dell**.

6. Haga clic en la ficha **Llamada y respuesta**.

7. En el campo **Código de respuesta manual**, introduzca un código de respuesta.

8. Haga clic en **Aceptar**.

Se abre un cuadro de diálogo de confirmación.

9. Haga clic en **Aceptar** para sobrescribir los valores de fax de la impresora.











Se abre un cuadro de diálogo.

10. Haga clic en **Sí**.

11. Haga clic en **Cerrar**.

## Configuración del número de tonos previo a la recepción automática de un fax

### Uso del panel del operador

1. Asegúrese de que la función Respuesta automática está activada. Para obtener más información, consulte [Recepción automática de faxes](#).
2. En el menú principal, utilice los botones de **flecha** a la izquierda y a la derecha  para desplazarse hasta FAX y, a continuación, pulse el botón **Seleccionar** .
3. En la pantalla **Introducir número de fax**, pulse el botón **Seleccionar** .
4. Utilice los botones de **flecha** a la izquierda y a la derecha  para desplazarse hasta Configurar fax y, a continuación, pulse el botón **Seleccionar** .
5. Utilice los botones de **flecha** a la izquierda y a la derecha  para desplazarse hasta Llamada y contestación y, a continuación, pulse el botón **Seleccionar** .
6. Utilice el botón de **flecha** a la izquierda o a la derecha  para desplazarse hasta Responder al fax cuando y, a continuación, pulse el botón **Seleccionar** .
7. Utilice los botones de **flecha** a la izquierda y a la derecha  para elegir una opción y, a continuación, pulse el botón **Seleccionar**  para guardar la configuración.

 **NOTA:** La configuración predeterminada es Tras 3 tonos.

## Uso del equipo

1. Encienda el equipo y la impresora y compruebe que están conectados.
2. Asegúrese de que la impresora esté bien configurada para enviar y recibir faxes. Para obtener más información, consulte [Configuración de la impresora con dispositivos externos](#).
3. *En Windows Vista:*
  - a. Haga clic en  **Todos los programas**.
  - b. Haga clic en **Impresoras Dell**.
  - c. Haga clic en **Dell V505**.

*En Windows XP o Windows 2000:*

Haga clic en **Inicio**® **Programas** o **Todos los programas**® **Impresoras Dell**® **Dell V505**.

4. Seleccione **Utilidad de configuración de fax Dell**.

Se abre el cuadro de diálogo **Consultas del asistente de configuración de fax Dell**.

5. Haga clic en **No**.

Se abrirá el cuadro de diálogo **Utilidad de configuración de fax Dell**.

6. Haga clic en la ficha **Llamada y respuesta**.

7. En el campo **Descolgar en el**, seleccione una opción.

8. Haga clic en **Aceptar**.

Se abre un cuadro de diálogo de confirmación.

9. Haga clic en **Aceptar** para sobrescribir los valores de fax de la impresora.

Se abre un cuadro de diálogo.

10. Haga clic en **Sí**.

11. Haga clic en **Cerrar**.

## Utilización de identificación de llamada

La identificación de llamada es un servicio que proporcionan algunas compañías telefónicas que identifica el número de teléfono o el nombre de la persona que llama. Si se suscribe a este servicio, podrá utilizarlo con la impresora. Cuando reciba un fax, el número de teléfono o el nombre de la persona que envió el fax aparecerá en la pantalla.











 **NOTA:** La identificación de llamada sólo se encuentra disponible en determinados países y regiones.

 **NOTA:** El número de patrones se define por el valor del país o la región, y solo se muestran los patrones definidos para el país o la región seleccionados.

La impresora admite dos modelos de identificación de llamada diferentes: Modelo 1 (claves de cambio de frecuencia) y Modelo 2 (varias frecuencias de tono dual). Dependiendo del país o región en que se encuentre y de la compañía de telecomunicaciones con la que opere, puede que sea necesario que cambie de modelo para visualizar la información de identificación de llamada.



## Uso del panel del operador

1. En el menú principal, utilice los botones de **flecha** a la izquierda y a la derecha  para desplazarse hasta FAX y, a continuación, pulse el botón **Seleccionar** .
2. En la pantalla **Introducir número de fax**, pulse el botón **Seleccionar** .
3. Utilice los botones de **flecha** a la izquierda y a la derecha  para desplazarse hasta Configurar fax y, a continuación, pulse el botón **Seleccionar** .
4. Utilice los botones de **flecha** a la izquierda y a la derecha  para desplazarse hasta Llamada y contestación y, a continuación, pulse el botón **Seleccionar** .
5. Utilice los botones de **flecha** hacia la izquierda y hacia la derecha  para desplazarse hasta Patrón de identificación de llamada y, a continuación, pulse el botón **Seleccionar** .
6. Utilice los botones de **flecha** a la izquierda y a la derecha  para desplazarse hasta la opción que desee y, a continuación, pulse el botón **Seleccionar**  para guardar los valores.

## Uso del equipo

1. Encienda el equipo y la impresora y compruebe que están conectados.
2. Asegúrese de que la impresora esté bien configurada para enviar y recibir faxes. Para obtener más información, consulte [Configuración de la impresora con dispositivos externos](#).
3. *En Windows Vista:*
  - a. Haga clic en  **Todos los programas**.
  - b. Haga clic en **Impresoras Dell**.
  - c. Haga clic en **Dell V505**.

*En Windows XP o Windows 2000:*

Haga clic en **Inicio**® **Programas** o **Todos los programas**® **Impresoras Dell**® **Dell V505**.
4. Seleccione **Utilidad de configuración de fax Dell**.

Se abre el cuadro de diálogo **Consultas del asistente de configuración de fax Dell**.
5. Haga clic en **No**.

Se abrirá el cuadro de diálogo **Utilidad de configuración de fax Dell**.
6. Haga clic en la ficha **Llamada y respuesta**.
7. En el campo **Patrón de identificación de llamada**, seleccione la opción que desee.
8. Haga clic en **Aceptar**.

Se abre un cuadro de diálogo de confirmación.

9. Haga clic en **Aceptar** para sobrescribir los valores de fax de la impresora.



Se abre un cuadro de diálogo.

10. Haga clic en **Sí**.



11. Haga clic en **Cerrar**.



## Impresión de faxes por ambas caras de la página



### Uso del panel del operador

1. En el menú principal, utilice los botones de **flecha** a la izquierda y a la derecha  para desplazarse hasta FAX y, a continuación, pulse el botón **Seleccionar** .

2. En la pantalla **Introducir número de fax**, pulse el botón **Seleccionar** .

3. Utilice los botones de **flecha** a la izquierda y a la derecha  para desplazarse hasta Configurar fax y, a continuación, pulse el botón **Seleccionar** .

4. Utilice los botones de **flecha** a la izquierda y a la derecha  para desplazarse hasta Impresión de fax y, a continuación, pulse el botón **Seleccionar** .

5. Utilice los botones de **flecha** a la izquierda y a la derecha  para desplazarse hasta Impresión de fax a dos caras y, a continuación, pulse el botón **Seleccionar** .

6. Utilice los botones de **flecha** a la izquierda y a la derecha  para desplazarse hasta Impresión a dos caras y, a continuación, pulse el botón **Seleccionar** .

### Uso del equipo

1. Encienda el equipo y la impresora y compruebe que están conectados.

2. Asegúrese de que la impresora esté bien configurada para enviar y recibir faxes. Para obtener más información, consulte [Configuración de la impresora con dispositivos externos](#).

3. *En Windows Vista:*

a. Haga clic en  **Programas**.

b. Haga clic en **Impresoras Dell**.

c. Haga clic en **Dell V505**.

*En Windows® XP o Windows 2000:*

Haga clic en **Inicio**® **Programas** o **Todos los programas**® **Impresoras Dell**® **Dell V505**.

4. Seleccione **Utilidad de configuración de fax Dell**.

Se abre el cuadro de diálogo **Consultas del asistente de configuración de fax Dell**.

5. Haga clic en **No**.

Se abrirá el cuadro de diálogo **Utilidad de configuración de fax Dell**.

6. Haga clic en la ficha **Impresión/Informes de faxes**.

7. En el campo **Impresión a dos caras**, elija **Imprimir a doble cara**.

8. Haga clic en **Aceptar**.

Se abre un cuadro de diálogo de confirmación.

9. Haga clic en **Aceptar** para sobrescribir los valores de fax de la impresora.



Se abre un cuadro de diálogo.

10. Haga clic en **Sí**.



11. Haga clic en **Cerrar**.



## Impresión de faxes largos



### Uso del panel del operador

1. En el menú principal, utilice los botones de **flecha** a la izquierda y a la derecha  para desplazarse hasta FAX y, a continuación, pulse el botón **Seleccionar** .

2. En la pantalla **Introducir número de fax**, pulse el botón **Seleccionar** .

3. Utilice los botones de **flecha** a la izquierda y a la derecha  para desplazarse hasta Configurar fax y, a continuación, pulse el botón **Seleccionar** .

4. Utilice los botones de **flecha** a la izquierda y a la derecha  para desplazarse hasta Impresión de fax y, a continuación, pulse el botón **Seleccionar** .

5. Utilice los botones de **flecha** a la izquierda y a la derecha  para desplazarse hasta Ajustar fax a página y, a continuación, pulse el botón **Seleccionar** .

6. Utilice los botones de **flecha** a la izquierda y a la derecha  para seleccionar una opción.

7. Pulse el botón **Seleccionar**  para guardar el valor.

### Uso del equipo

1. Encienda el equipo y la impresora y compruebe que están conectados.

2. Asegúrese de que la impresora esté bien configurada para enviar y recibir faxes. Para obtener más información, consulte [Configuración de la impresora con dispositivos externos](#).

3. *En Windows Vista:*

a. Haga clic en  **Programas**.



b. Haga clic en **Impresoras Dell**.

c. Haga clic en **Dell V505**.

*En Windows® XP o Windows 2000:*

Haga clic en **Inicio® Programas o Todos los programas® Impresoras Dell® Dell V505**.

4. Seleccione **Utilidad de configuración de fax Dell**.

Se abre el cuadro de diálogo **Consultas del asistente de configuración de fax Dell**.

5. Haga clic en **No**.

Se abrirá el cuadro de diálogo **Utilidad de configuración de fax Dell**.

6. Haga clic en la ficha **Impresión/Informes de faxes**.

7. En el campo **Si el fax es demasiado grande**, seleccione una opción.

8. Haga clic en **Aceptar**.

Se abre un cuadro de diálogo de confirmación.

9. Haga clic en **Aceptar** para sobrescribir los valores de fax de la impresora.

Se abre un cuadro de diálogo.

10. Haga clic en **Sí**.

11. Haga clic en **Cerrar**.

---

## Modificación de la configuración de fax

### Uso del panel del operador

Si está utilizando la impresora como un dispositivo de fax independiente, puede cambiar los valores de fax en el menú **Configurar fax**. Los cambios que se realicen en el menú **Configurar fax** son permanentes y se aplican a todos los envíos de faxes. Para obtener más información, consulte [Menú Configurar fax](#).

### Uso del equipo

Puede acceder a la **Utilidad de configuración de fax** si desea configurar los valores de fax de la impresora desde el equipo.

1. Para *Windows Vista*:

a. Haga clic en ® **Todos los programas**.

b. Haga clic en **Impresoras Dell**.

c. Haga clic en **Dell V505**.

En Windows XP y Windows 2000:

Haga clic en **Inicio® Programas** o **Todos los programas® Impresoras Dell® Dell V505**.

2. Seleccione **Utilidad de configuración de fax Dell**.

Se abrirá el cuadro de diálogo **Consultas del asistente de la Utilidad de configuración de fax Dell**.

3. Si desea utilizar el asistente de la Utilidad de configuración de fax para configurar el envío y recepción de faxes de la impresora, haga clic en **Sí**. Se abrirá el cuadro de diálogo **Bienvenido al asistente de la Utilidad de configuración de fax**.

Si desea configurar los ajustes del fax de forma manual, haga clic en **No**. Se abrirá el cuadro de diálogo **Utilidad de configuración de fax Dell**.

En esta ficha:	Puede:
Marcación y envío	<ul style="list-style-type: none"><li>• Especificar un método de marcación.</li><li>• Introducir un prefijo de marcación.</li><li>• Definir un volumen de marcación.</li><li>• Introducir su nombre y número de fax.</li><li>• Especificar el número de veces que desea que la máquina vuelva a marcar y el intervalo de tiempo entre estos intentos, en el caso de que el fax no pueda enviarse en el primero.</li><li>• Seleccionar si desea escanear el documento completo antes de marcar el número.</li><li>• Especificar una velocidad máxima de envío y una calidad de impresión para los faxes salientes.</li><li>• Convertir el fax automáticamente de modo que sea compatible con la máquina de fax del destinatario, independientemente de los valores de envío.</li><li>• Definir el tamaño del documento escaneado para enviar por fax.</li></ul>
Llamada y respuesta	<ul style="list-style-type: none"><li>• Especificar el número de tonos antes de que la máquina reciba el fax entrante.</li></ul> <p><b>NOTA:</b> El número de tonos configurados en el contestador automático debe ser siempre inferior al número de tonos de la impresora.</p> <ul style="list-style-type: none"><li>• Especificar un tono distintivo si su línea telefónica tiene activado dicho servicio.</li><li>• Definir un volumen de tono.</li><li>• Seleccionar si desea utilizar la corrección de errores.</li><li>• Elegir un patrón de identificación de llamada (1, si los teléfonos de su país disponen de patrón de detección mediante claves de cambio de frecuencia o 2, si los teléfonos de su país disponen de un patrón de detección mediante varias frecuencias de tono dual). El patrón de detección de identificación de llamada está determinado por el país o región seleccionados en la configuración inicial. Si los teléfonos de su país utilizan dos patrones de detección, póngase en contacto con su compañía de telecomunicaciones para saber con qué patrón opera.</li><li>• Especificar un código de respuesta manual. El código predeterminado es <b>DELL# (3355#)</b>.</li><li>• Elegir si desea responder a los faxes entrantes automáticamente o a una hora programada.</li><li>• Especificar la hora a la que se responderá a los faxes entrantes automáticamente.</li><li>• Seleccionar si desea reenviar un fax o imprimirlo antes de reenviarlo.</li><li>• Especificar un número de fax al que reenviar los faxes.</li><li>• Gestionar los faxes bloqueados.</li></ul>
Impresión de faxes/informes	<ul style="list-style-type: none"><li>• Seleccionar la conversión automática del tamaño de faxes demasiado grandes de modo que puedan imprimirse en una página o guardar estos faxes para cambiar su tamaño e imprimirlos en dos páginas.</li><li>• Seleccionar si desea imprimir un pie de página (fecha, hora y número de página) en cada página.</li><li>• Si se ha instalado una segunda bandeja de papel opcional, elegir desde qué bandeja cogerá papel la impresora. Elegir <b>Automática</b> si desea que la impresora coja el papel que coincida con el tamaño del fax entrante.</li><li>• Si se ha instalado la unidad a doble cara opcional, elegir si desea imprimir en ambas caras de la hoja.</li><li>• Especificar cuándo desea imprimir un informe de actividades de fax.</li><li>• Especificar cuándo desea imprimir una confirmación del fax.</li></ul>
Marcación	Agregar, crear o editar las listas de marcación rápida o de marcación de grupo.

rápida	
Portada	<ul style="list-style-type: none"><li>• Especificar si desea enviar una portada para faxes salientes.</li><li>• Editar o actualizar la información que aparecerá en la portada.</li><li>• Elegir una prioridad de faxes entrantes.</li><li>• Incluir un mensaje corto.</li></ul>







## Utilización de la función de marcación rápida

Para hacer más sencillo el envío de faxes, puede asignar un número de marcación rápida hasta a 89 contactos y a 10 grupos, cada uno de los cuales puede contener hasta 30 números de teléfono.

## Creación de una lista de marcación rápida o de marcación de grupo







### Uso del panel del operador

#### Adición de una entrada a la lista de marcación rápida

1. En el menú principal, utilice los botones de **flecha** a la izquierda y a la derecha  para desplazarse hasta FAX y, a continuación, pulse el botón **Seleccionar** .
2. En la pantalla **Introducir número de fax**, pulse el botón **Seleccionar** .
3. Utilice los botones de **flecha** a la izquierda y a la derecha  para desplazarse hasta la Libreta de teléfonos y, a continuación, pulse el botón **Seleccionar** .
4. Utilice los botones de **flecha** a la izquierda y a la derecha  para desplazarse hasta Agregar y, a continuación, pulse el botón **Seleccionar** .
5. Siga las instrucciones que aparecen en la pantalla del panel del operador.









 **NOTA:** El número de marcación rápida más bajo posible se asignará automáticamente a este contacto. No es posible modificar el número de marcación rápida.

#### Adición de una entrada a la lista de marcación de grupo

1. En el menú principal, utilice los botones de **flecha** a la izquierda y a la derecha  para desplazarse hasta FAX y, a continuación, pulse el botón **Seleccionar** .
2. En la pantalla **Introducir número de fax**, pulse el botón **Seleccionar** .
3. Utilice los botones de **flecha** a la izquierda y a la derecha  para desplazarse hasta la Libreta de teléfonos y, a continuación, pulse el botón **Seleccionar** .
4. Utilice los botones de **flecha** a la izquierda y a la derecha  para desplazarse hasta Agregar y, a continuación, pulse el botón **Seleccionar** .

5. Pulse el botón de **flecha** a la izquierda o a la derecha  para desplazarse hasta Fax a grupos y, a continuación, pulse el botón **Seleccionar** .

 **NOTA:** Los números de fax a grupos oscilan entre 90 y 99.

6. Utilice el teclado para añadir el número de fax al grupo y, a continuación, pulse el botón **Seleccionar** .
7. En la pantalla ¿Introducir otro n.º?, utilice los botones de **flecha** a la izquierda y a la derecha   para desplazarse hasta sí y, a continuación, pulse el botón **Seleccionar**  para añadir otro número.
8. Cuando termine de añadir números a la lista de marcación de grupo, utilice los botones de **flecha** a la izquierda y a la derecha   para desplazarse hasta No y, a continuación, pulse el botón **Seleccionar** .
9. Utilice el teclado para introducir el nombre del grupo y pulse el botón **Seleccionar** .

## Uso del equipo

1. Encienda el equipo y la impresora y compruebe que están conectados.
2. Asegúrese de que la impresora esté bien configurada para enviar y recibir faxes. Para obtener más información, consulte [Configuración de la impresora con dispositivos externos](#).
3. *En Windows Vista:*
  - a. Haga clic en  **Programas**.
  - b. Haga clic en **Impresoras Dell**.
  - c. Haga clic en **Dell V505**.





*En Windows® XP o Windows 2000:*

Haga clic en **Inicio**® **Programas** o **Todos los programas**® **Impresoras Dell**® **Dell V505**.

4. Seleccione **Utilidad de configuración de fax Dell**.  
Se abre el cuadro de diálogo **Consultas del asistente de configuración de fax Dell**.
5. Haga clic en **No**.  
Se abrirá el cuadro de diálogo **Utilidad de configuración de fax Dell**.
6. Haga clic en la ficha **Marcación rápida**.
7. Para añadir una entrada nueva a la lista de marcación rápida, haga clic en un número disponible del 1 al 89 e introduzca el nombre y número del fax del nuevo contacto.  
  
Para añadir una nueva entrada de grupo a la lista de marcación de grupo, haga clic en un número disponible de 90 a 99. Aparece una lista de grupo más pequeña debajo de la lista principal de marcación rápida. Introduzca los nombres y números de fax del nuevo grupo.
8. Para añadir contactos desde la libreta de teléfonos, haga clic en **Buscar en la libreta de teléfonos**.  
  
Se abre el cuadro de diálogo **Buscar en la libreta de teléfonos**.

- a. Seleccione un contacto de la libreta de teléfonos.
  - b. Si quiere añadir el contacto a la lista, haga clic en el número disponible de la sección Valores de marcación rápida o de grupo.  
  
Si quiere sobrescribir una entrada existente en la lista, haga clic en la entrada que desea cambiar.
  - c. Haga clic en **Agregar o cambiar lista**.
  - d. Cuando haya añadido las entradas de la libreta de teléfonos a la lista de marcación rápida o de grupo, haga clic en **Aceptar** para volver a la ficha de marcación rápida.
9. Haga clic en **Aceptar**.  
  
Se abre un cuadro de diálogo de confirmación.
10. Haga clic en **Aceptar** para sobrescribir los valores de la impresora.  
  
Se abre un cuadro de diálogo.
11. Haga clic en **Sí**.
12. Haga clic en **Cerrar**.

## Uso de las listas de marcación rápida o marcación por grupo

1. En el menú principal, utilice los botones de **flecha** a la izquierda y a la derecha   para desplazarse hasta FAX y, a continuación, pulse el botón **Seleccionar** .
2. En la pantalla **Introducir número de fax**, utilice el teclado para introducir el número de marcación rápida o de grupo de dos dígitos.
3. Para introducir otro número de marcación rápida o de grupo, pulse . Siga las instrucciones que aparecen en pantalla.
4. Pulse el botón **Inicio**  para iniciar el envío de faxes.





 **NOTA:** Cuando se introducen números, si sólo son dos y una entrada corresponde a este número, la impresora interpreta que se está introduciendo una entrada de marcación rápida. Si el número introducido no se corresponde con ninguna entrada de la Libreta de teléfonos, la impresora interpreta que está introduciendo un número de extensión.

---











## Bloqueo de faxes

### Creación de listas de faxes bloqueados

#### Uso del panel del operador

1. En el menú principal, utilice los botones de **flecha** a la izquierda y a la derecha   para desplazarse hasta FAX y, a continuación, pulse el botón **Seleccionar** .
2. En la pantalla **Introducir número de fax**, pulse el botón **Seleccionar** .



3. En el menú Fax, utilice los botones de **flecha** a la izquierda y a la derecha  para desplazarse hasta **Configurar fax** y, a continuación, pulse el botón **Seleccionar** .
  4. Pulse los botones de **flecha** a la izquierda y a la derecha  para desplazarse hasta **Bloqueo de fax** y, a continuación, pulse el botón **Seleccionar** .
  5. Utilice los botones de **flecha** a la izquierda y a la derecha  para desplazarse hasta **Agregar** y, a continuación, pulse el botón **Seleccionar** .
  6. Utilice el teclado para introducir un número de fax y pulse el botón **Seleccionar** .
  7. Utilice el teclado para especificar un nombre y pulse el botón **Seleccionar** .
-  **NOTA:** El número de marcación rápida más bajo posible se asignará automáticamente a este contacto. No es posible modificar el número de fax bloqueado.
8. Cuando se solicite que introduzca otro número, pulse los botones de **flecha** a la izquierda o a la derecha  para desplazarse por las opciones y, a continuación, pulse el botón **Seleccionar** .

## Uso del equipo

1. Encienda el equipo y la impresora y compruebe que están conectados.
2. Asegúrese de que la impresora esté bien configurada para enviar y recibir faxes. Para obtener más información, consulte [Configuración de la impresora con dispositivos externos](#).
3. *En Windows Vista:*
  - a. Haga clic en  **Programas**.
  - b. Haga clic en **Impresoras Dell**.
  - c. Haga clic en **Dell V505**.

*En Windows® XP o Windows 2000:*











Haga clic en **Inicio**® **Programas** o **Todos los programas**® **Impresoras Dell**® **Dell V505**.

4. Seleccione **Utilidad de configuración de fax Dell**.  
Se abre el cuadro de diálogo **Consultas del asistente de configuración de fax Dell**.
5. Haga clic en **No**.  
Se abrirá el cuadro de diálogo **Utilidad de configuración de fax Dell**.
6. Haga clic en la ficha **Llamada y respuesta**.
7. Haga clic en **Gestionar lista de bloqueo**.  
Se abre el cuadro de diálogo **Gestionar faxes bloqueados**.
8. En la lista de faxes bloqueados, introduzca un número de fax y un teléfono de contacto.

- Haga clic en **Aceptar** para volver a la ficha Llamada y respuesta.
- Haga clic en **Aceptar**.  
Se abre un cuadro de diálogo de confirmación.
- Haga clic en **Aceptar** para sobrescribir los valores de fax de la impresora.  
Se abre un cuadro de diálogo.
- Haga clic en **Sí**.
- Haga clic en **Cerrar**.

## Activado del bloqueo de faxes

### Uso del panel del operador

- En el menú principal, utilice los botones de **flecha** a la izquierda y a la derecha  para desplazarse hasta FAX y, a continuación, pulse el botón **Seleccionar** .
- En la pantalla **Introducir número de fax**, pulse el botón **Seleccionar** .
- En el menú Fax, utilice los botones de **flecha** a la izquierda y a la derecha  para desplazarse hasta Configurar fax y, a continuación, pulse el botón **Seleccionar** .
- Utilice los botones de **flecha** a la izquierda y a la derecha  para desplazarse hasta Bloqueo de faxes y, a continuación, pulse el botón **Seleccionar** .
- Utilice los botones de **flecha** a la izquierda y a la derecha  para elegir Encender/Apagar y, a continuación, pulse el botón **Seleccionar** .
- Utilice los botones de **flecha** a la izquierda y a la derecha  para elegir Encender/Apagar y, a continuación, pulse el botón **Seleccionar** .

Si la impresora detecta un fax de uno de los números en la lista de faxes bloqueados, la transmisión se interrumpirá.

### Uso del equipo

- Encienda el equipo y la impresora y compruebe que están conectados.
- Asegúrese de que la impresora esté bien configurada para enviar y recibir faxes. Para obtener más información, consulte [Configuración de la impresora con dispositivos externos](#).
- En *Windows Vista*:
  - Haga clic en  **Todos los programas**.
  - Haga clic en **Impresoras Dell**.
  - Haga clic en **Dell V505**.

En Windows XP o Windows 2000:

Haga clic en **Inicio® Programas o Todos los programas® Impresoras Dell® Dell V505**.

4. Seleccione **Utilidad de configuración de fax Dell**.

Se abre el cuadro de diálogo **Consultas del asistente de configuración de fax Dell**.

5. Haga clic en **No**.

Se abrirá el cuadro de diálogo **Utilidad de configuración de fax Dell**.

6. Haga clic en la ficha **Llamada y respuesta**.

7. Haga clic en **Gestionar lista de bloqueo**.

Se abre el cuadro de diálogo **Gestionar faxes bloqueados**.

8. Seleccione **Activar bloqueo de faxes**.

9. Haga clic en **Aceptar** para volver a la ficha Llamada y respuesta.

10. Haga clic en **Aceptar**.

Se abre un cuadro de diálogo de confirmación.

11. Haga clic en **Aceptar** para sobrescribir los valores de fax de la impresora.



Se abre un cuadro de diálogo.

12. Haga clic en **Sí**.



13. Haga clic en **Cerrar**.



## Bloqueo de faxes sin identificación de llamada



### Uso del panel del operador

1. En el menú principal, utilice los botones de **flecha** a la izquierda y a la derecha  para desplazarse hasta **FAX** y, a continuación, pulse el botón **Seleccionar** .

2. En la pantalla **Introducir número de fax**, pulse el botón **Seleccionar** .

3. Utilice los botones de **flecha** a la izquierda y a la derecha  para desplazarse hasta **Configurar fax** y, a continuación, pulse el botón **Seleccionar** .

4. Utilice los botones de **flecha** a la izquierda y a la derecha  para desplazarse hasta **Bloqueo de faxes** y, a continuación, pulse el botón **Seleccionar** .

5. Utilice los botones de **flecha** a la izquierda y a la derecha  para desplazarse hasta **Bloquear sin ID** y, a continuación, pulse el botón **Seleccionar** .

6. Utilice los botones de **flecha** a la izquierda y a la derecha  para desplazarse hasta **Activada** y, a continuación,

pulse el botón **Seleccionar** .

Si la impresora detecta un fax de una máquina sin identificador de llamada, se desconecta la transmisión.

## Uso del equipo

1. Encienda el equipo y la impresora y compruebe que están conectados.
2. Asegúrese de que la impresora esté bien configurada para enviar y recibir faxes. Para obtener más información, consulte [Configuración de la impresora con dispositivos externos](#).
3. *En Windows Vista:*
  - a. Haga clic en  **Programas**.
  - b. Haga clic en **Impresoras Dell**.
  - c. Haga clic en **Dell V505**.

*En Windows® XP o Windows 2000:*

Haga clic en **Inicio**® **Programas** o **Todos los programas**® **Impresoras Dell**® **Dell V505**.

4. Seleccione **Utilidad de configuración de fax Dell**.

Se abre el cuadro de diálogo **Consultas del asistente de configuración de fax Dell**.

5. Haga clic en **No**.

Se abrirá el cuadro de diálogo **Utilidad de configuración de fax Dell**.

6. Haga clic en la ficha **Llamada y respuesta**.

7. Haga clic en **Gestionar lista de bloqueo**.

Se abre el cuadro de diálogo **Gestionar faxes bloqueados**.

8. Seleccione **Bloquear siempre faxes de emisores sin ID de estación válido**.

9. Haga clic en **Aceptar** para volver a la ficha Llamada y respuesta.

10. Haga clic en **Aceptar**.

Se abre un cuadro de diálogo de confirmación.

11. Haga clic en **Aceptar** para sobrescribir los valores de fax de la impresora.

Se abre un cuadro de diálogo.











12. Haga clic en **Sí**.

13. Haga clic en **Cerrar**.

---

## Creación de un informe de la actividad del fax

## Utilización del panel del operador

1. En el menú principal, utilice los botones de **flecha** a la izquierda y a la derecha   para desplazarse hasta **FAX** y, a continuación, pulse el botón **Seleccionar** .
2. En la pantalla **Introducir número de fax**, pulse el botón **Seleccionar** .
3. En el menú principal, utilice los botones de **flecha** a la izquierda y a la derecha   para desplazarse hasta **Configurar fax** y, a continuación, pulse el botón **Seleccionar** .
4. En el menú principal, utilice los botones de **flecha** a la izquierda y a la derecha   para desplazarse hasta **Informes** y, a continuación, pulse el botón **Seleccionar** .
5. En el menú **Informes**, podrá ver o imprimir la actividad del fax.

## Uso del equipo

1. *En Windows Vista:*

- a. Haga clic en  **Programas**.
- b. Haga clic en **Impresoras Dell**.
- c. Haga clic en **Dell V505**.

*En Windows XP y Windows 2000:*

Haga clic en **Inicio**® **Programas** o **Todos los programas**® **Impresoras Dell**® **Dell V505**.

2. Haga clic en **Soluciones de fax Dell**.

Se abre el cuadro de diálogo **Software Soluciones de fax Dell**.

3. Haga clic en **Imprimir informe de actividad**.
4. En el menú desplegable **Visualizar**, seleccione los faxes de los que desea imprimir un informe.
5. Seleccione un intervalo de fechas para el informe.
6. Haga clic en el icono **Imprimir** situado en la parte superior izquierda del cuadro de diálogo para imprimir el informe del fax.

# Aviso de licencia

- [BSD License and Warranty statements](#)
- [GNU License](#)
- [Microsoft Corporation Notices](#)

El software residente de la impresora contiene:

- Software desarrollado y protegido por las leyes de propiedad intelectual de Dell u otros fabricantes
- Software modificado por Dell y con licencia según las disposiciones de GNU, General Public License (Licencia Pública General) versión 2 y GNU, Lesser General Public License (Licencia Pública General Menor) versión 2.1
- Software con licencia BSD y declaraciones de garantía
- Software basado en parte del trabajo del grupo JPEG independiente.

El software modificado con licencia GNU de Dell es un software gratuito; es posible redistribuirlo o modificarlo según los términos de las licencias arriba mencionadas. Estas licencias no le otorgan ningún derecho sobre el software de impresora de Dell o de otros fabricantes protegido por las leyes de propiedad intelectual.

Dado que el software con licencia GNU, en el que se basan las modificaciones de Dell, se suministra de forma explícita sin ninguna garantía, la versión modificada por Dell se suministra igualmente sin garantía alguna. Consulte las renunciaciones de garantías de las licencias a las que se hace referencia para obtener más información.

---

## BSD License and Warranty statements

Copyright (c) 1991 The Regents of the University of California. All rights reserved.

Redistribution and use in source and binary forms, with or without modification, are permitted provided that the following conditions are met:

1. Redistributions of source code must retain the above copyright notice, this list of conditions and the following disclaimer.
2. Redistributions in binary form must reproduce the above copyright notice, this list of conditions and the following disclaimer in the documentation and/or other materials provided with the distribution.
3. The name of the author may not be used to endorse or promote products derived from this software without specific prior written permission.

THIS SOFTWARE IS PROVIDED BY THE AUTHOR ``AS IS'' AND ANY EXPRESS OR IMPLIED WARRANTIES, INCLUDING, BUT NOT LIMITED TO, THE IMPLIED WARRANTIES OF MERCHANTABILITY AND FITNESS FOR A PARTICULAR PURPOSE ARE DISCLAIMED. IN NO EVENT SHALL THE AUTHOR BE LIABLE FOR ANY DIRECT, INDIRECT, INCIDENTAL, SPECIAL, EXEMPLARY, OR CONSEQUENTIAL DAMAGES (INCLUDING, BUT NOT LIMITED TO, PROCUREMENT OF SUBSTITUTE GOODS OR SERVICES; LOSS OF USE, DATA, OR PROFITS; OR BUSINESS INTERRUPTION) HOWEVER CAUSED AND ON ANY THEORY OF LIABILITY, WHETHER IN CONTRACT, STRICT LIABILITY, OR TORT (INCLUDING NEGLIGENCE OR OTHERWISE) ARISING IN ANY WAY OUT OF THE USE OF THIS SOFTWARE, EVEN IF ADVISED OF THE POSSIBILITY OF SUCH DAMAGE.

---

## GNU License

GENERAL PUBLIC LICENSE

Version 2, June 1991

Copyright (C) 1989, 1991 Free Software Foundation, Inc.

59 Temple Place, Suite 330, Boston, MA 02111-1307 USA

Everyone is permitted to copy and distribute verbatim copies of this license document, but changing it is not allowed.

## Preamble

The licenses for most software are designed to take away your freedom to share and change it. By contrast, the GNU General Public License is intended to guarantee your freedom to share and change free software--to make sure the software is free for all its users. This General Public License applies to most of the Free Software Foundation's software and to any other program whose authors commit to using it. (Some other Free Software Foundation software is covered by the GNU Library General Public License instead.) You can apply it to your programs, too.

When we speak of free software, we are referring to freedom, not price. Our General Public Licenses are designed to make sure that you have the freedom to distribute copies of free software (and charge for this service if you wish), that you receive source code or can get it if you want it, that you can change the software or use pieces of it in new free programs; and that you know you can do these things.

To protect your rights, we need to make restrictions that forbid anyone to deny you these rights or to ask you to surrender the rights. These restrictions translate to certain responsibilities for you if you distribute copies of the software, or if you modify it.

For example, if you distribute copies of such a program, whether gratis or for a fee, you must give the recipients all the rights that you have. You must make sure that they, too, receive or can get the source code. And you must show them these terms so they know their rights.

We protect your rights with two steps: (1) copyright the software, and (2) offer you this license which gives you legal permission to copy, distribute and/or modify the software.

Also, for each author's protection and ours, we want to make certain that everyone understands that there is no warranty for this free software. If the software is modified by someone else and passed on, we want its recipients to know that what they have is not the original, so that any problems introduced by others will not reflect on the original authors' reputations.

Finally, any free program is threatened constantly by software patents. We wish to avoid the danger that redistributors of a free program will individually obtain patent licenses, in effect making the program proprietary. To prevent this, we have made it clear that any patent must be licensed for everyone's free use or not licensed at all.

The precise terms and conditions for copying, distribution and modification follow.

## GNU GENERAL PUBLIC LICENSE

### TERMS AND CONDITIONS FOR COPYING, DISTRIBUTION AND MODIFICATION

0. This License applies to any program or other work which contains a notice placed by the copyright holder saying it may be distributed under the terms of this General Public License. The "Program", below, refers to any such program or work, and a "work based on the Program" means either the Program or any derivative work under copyright law: that is to say, a work containing the Program or a portion of it, either verbatim or with modifications and/or translated into another language. (Hereinafter, translation is included without limitation in the term "modification".) Each licensee is addressed as "you". Activities other than copying, distribution and modification are not covered by this License; they are outside its scope. The act of running the Program is not restricted, and the output from the Program is covered only if its contents constitute a work based on the Program (independent of having been made by running the Program). Whether that is true depends on what the Program does.

1. You may copy and distribute verbatim copies of the Program's source code as you receive it, in any medium, provided that you conspicuously and appropriately publish on each copy an appropriate copyright notice and disclaimer of warranty; keep intact all the notices that refer to this License and to the absence of any warranty; and give any other recipients of the Program a copy of this License along with the Program.

You may charge a fee for the physical act of transferring a copy, and you may at your option offer warranty protection in exchange for a fee.

2. You may modify your copy or copies of the Program or any portion of it, thus forming a work based on the Program, and copy and distribute such modifications or work under the terms of Section 1 above, provided that you also meet all of these conditions:

a. You must cause the modified files to carry prominent notices stating that you changed the files and the date of any change.

b. You must cause any work that you distribute or publish, that in whole or in part contains or is derived from the Program or any part thereof, to be licensed as a whole at no charge to all third parties under the terms of this License.

c. If the modified program normally reads commands interactively when run, you must cause it, when started running for such interactive use in the most ordinary way, to print or display an announcement including an appropriate copyright notice and a notice that there is no warranty (or else, saying that you provide a warranty) and that users may redistribute the program under these conditions, and telling the user how to view a copy of this License. (Exception: if the Program itself is interactive but does not normally print such an announcement, your work based on the Program is not required to print an announcement.)

These requirements apply to the modified work as a whole. If identifiable sections of that work are not derived from the Program, and can be reasonably considered independent and separate works in themselves, then this License, and its terms, do not apply to those sections when you distribute them as separate works. But when you distribute the same sections as part of a whole which is a work based on the Program, the distribution of the whole must be on the terms of this License, whose permissions for other licensees extend to the entire whole, and thus to each and every part regardless of who wrote it.

Thus, it is not the intent of this section to claim rights or contest your rights to work written entirely by you; rather, the intent is to exercise the right to control the distribution of derivative or collective works based on the Program.

In addition, mere aggregation of another work not based on the Program with the Program (or with a work based on the Program) on a volume of a storage or distribution medium does not bring the other work under the scope of this License.

3. You may copy and distribute the Program (or a work based on it, under Section 2) in object code or executable form under the terms of Sections 1 and 2 above provided that you also do one of the following:

- a. Accompany it with the complete corresponding machine-readable source code, which must be distributed under the terms of Sections 1 and 2 above on a medium customarily used for software interchange; or,
- b. Accompany it with a written offer, valid for at least three years, to give any third party, for a charge no more than your cost of physically performing source distribution, a complete machine-readable copy of the corresponding source code, to be distributed under the terms of Sections 1 and 2 above on a medium customarily used for software interchange; or,
- c. Accompany it with the information you received as to the offer to distribute corresponding source code. (This alternative is allowed only for noncommercial distribution and only if you received the program in object code or executable form with such an offer, in accord with Subsection b above.)

The source code for a work means the preferred form of the work for making modifications to it. For an executable work, complete source code means all the source code for all modules it contains, plus any associated interface definition files, plus the scripts used to control compilation and installation of the executable. However, as a special exception, the source code distributed need not include anything that is normally distributed (in either source or binary form) with the major components (compiler, kernel, and so on) of the operating system on which the executable runs, unless that component itself accompanies the executable.

If distribution of executable or object code is made by offering access to copy from a designated place, then offering equivalent access to copy the source code from the same place counts as distribution of the source code, even though third parties are not compelled to copy the source along with the object code.

4. You may not copy, modify, sublicense, or distribute the Program except as expressly provided under this License. Any attempt otherwise to copy, modify, sublicense or distribute the Program is void, and will automatically terminate your rights under this License. However, parties who have received copies, or rights, from you under this License will not have their licenses terminated so long as such parties remain in full compliance.

5. You are not required to accept this License, since you have not signed it. However, nothing else grants you permission to modify or distribute the Program or its derivative works. These actions are prohibited by law if you do not accept this License. Therefore, by modifying or distributing the Program (or any work based on the Program), you indicate your acceptance of this License to do so, and all its terms and conditions for copying, distributing or modifying the Program or works based on it.

6. Each time you redistribute the Program (or any work based on the Program), the recipient automatically receives a license from the original licensor to copy, distribute or modify the Program subject to these terms and conditions. You may not impose any further restrictions on the recipients' exercise of the rights granted herein. You are not responsible for enforcing compliance by third parties to this License.

7. If, as a consequence of a court judgment or allegation of patent infringement or for any other reason (not limited to patent issues), conditions are imposed on you (whether by court order, agreement or otherwise) that contradict the conditions of this License, they do not excuse you from the conditions of this License. If you cannot distribute so as to satisfy simultaneously your obligations under this License and any other pertinent obligations, then as a consequence you may not distribute the Program at all. For example, if a patent license would not permit royalty-free redistribution of the Program by all those who receive copies directly or indirectly through you, then the only way you could satisfy both it and this License would be to refrain entirely from distribution of the Program.

If any portion of this section is held invalid or unenforceable under any particular circumstance, the balance of the section is intended to apply and the section as a whole is intended to apply in other circumstances.

It is not the purpose of this section to induce you to infringe any patents or other property right claims or to contest validity



of any such claims; this section has the sole purpose of protecting the integrity of the free software distribution system, which is implemented by public license practices. Many people have made generous contributions to the wide range of software distributed through that system in reliance on consistent application of that system; it is up to the author/donor to decide if he or she is willing to distribute software through any other system and a licensee cannot impose that choice.

This section is intended to make thoroughly clear what is believed to be a consequence of the rest of this License.

8. If the distribution and/or use of the Program is restricted in certain countries either by patents or by copyrighted interfaces, the original copyright holder who places the Program under this License may add an explicit geographical distribution limitation excluding those countries, so that distribution is permitted only in or among countries not thus excluded. In such case, this License incorporates the limitation as if written in the body of this License.

9. The Free Software Foundation may publish revised and/or new versions of the General Public License from time to time. Such new versions will be similar in spirit to the present version, but may differ in detail to address new problems or concerns.

Each version is given a distinguishing version number. If the Program specifies a version number of this License which applies to it and "any later version", you have the option of following the terms and conditions either of that version or of any later version published by the Free Software Foundation. If the Program does not specify a version number of this License, you may choose any version ever published by the Free Software Foundation.

10. If you wish to incorporate parts of the Program into other free programs whose distribution conditions are different, write to the author to ask for permission. For software which is copyrighted by the Free Software Foundation, write to the Free Software Foundation; we sometimes make exceptions for this. Our decision will be guided by the two goals of preserving the free status of all derivatives of our free software and of promoting the sharing and reuse of software generally.

#### NO WARRANTY

11. BECAUSE THE PROGRAM IS LICENSED FREE OF CHARGE, THERE IS NO WARRANTY FOR THE PROGRAM, TO THE EXTENT PERMITTED BY APPLICABLE LAW. EXCEPT WHEN OTHERWISE STATED IN WRITING THE COPYRIGHT HOLDERS AND/OR OTHER PARTIES PROVIDE THE PROGRAM "AS IS" WITHOUT WARRANTY OF ANY KIND, EITHER EXPRESSED OR IMPLIED, INCLUDING, BUT NOT LIMITED TO, THE IMPLIED WARRANTIES OF MERCHANTABILITY AND FITNESS FOR A PARTICULAR PURPOSE. THE ENTIRE RISK AS TO THE QUALITY AND PERFORMANCE OF THE PROGRAM IS WITH YOU. SHOULD THE PROGRAM PROVE DEFECTIVE, YOU ASSUME THE COST OF ALL NECESSARY SERVICING, REPAIR OR CORRECTION.

12. IN NO EVENT UNLESS REQUIRED BY APPLICABLE LAW OR AGREED TO IN WRITING WILL ANY COPYRIGHT HOLDER, OR ANY OTHER PARTY WHO MAY MODIFY AND/OR REDISTRIBUTE THE PROGRAM AS PERMITTED ABOVE, BE LIABLE TO YOU FOR DAMAGES, INCLUDING ANY GENERAL, SPECIAL, INCIDENTAL OR CONSEQUENTIAL DAMAGES ARISING OUT OF THE USE OR INABILITY TO USE THE PROGRAM (INCLUDING BUT NOT LIMITED TO LOSS OF DATA OR DATA BEING RENDERED INACCURATE OR LOSSES SUSTAINED BY YOU OR THIRD PARTIES OR A FAILURE OF THE PROGRAM TO OPERATE WITH ANY OTHER PROGRAMS), EVEN IF SUCH HOLDER OR OTHER PARTY HAS BEEN ADVISED OF THE POSSIBILITY OF SUCH DAMAGES.

#### END OF TERMS AND CONDITIONS

#### How to Apply These Terms to Your New Programs

If you develop a new program, and you want it to be of the greatest possible use to the public, the best way to achieve this is to make it free software which everyone can redistribute and change under these terms.

To do so, attach the following notices to the program. It is safest to attach them to the start of each source file to most effectively convey the exclusion of warranty; and each file should have at least the "copyright" line and a pointer to where the full notice is found.

1 April 1989

Lexmark International, Inc.

This General Public License does not permit incorporating your program into proprietary programs. If your program is a subroutine library, you may consider it more useful to permit linking proprietary applications with the library. If this is what you want to do, use the GNU Library General Public License instead of this License.

#### GNU LESSER GENERAL PUBLIC LICENSE

Version 2.1, February 1999

Copyright (C) 1991, 1999 Free Software Foundation, Inc.

59 Temple Place, Suite 330, Boston, MA 02111-1307 USA

Everyone is permitted to copy and distribute verbatim copies of this license document, but changing it is not allowed.

[This is the first released version of the Lesser GPL. It also counts as the successor of the GNU Library Public License, version

2, hence the version number 2.1.]

## Preamble

The licenses for most software are designed to take away your freedom to share and change it. By contrast, the GNU General Public Licenses are intended to guarantee your freedom to share and change free software--to make sure the software is free for all its users.

This license, the Lesser General Public License, applies to some specially designated software packages--typically libraries--of the Free Software Foundation and other authors who decide to use it. You can use it too, but we suggest you first think carefully about whether this license or the ordinary General Public License is the better strategy to use in any particular case, based on the explanations below.

When we speak of free software, we are referring to freedom of use, not price. Our General Public Licenses are designed to make sure that you have the freedom to distribute copies of free software (and charge for this service if you wish); that you receive source code or can get it if you want it; that you can change the software and use pieces of it in new free programs; and that you are informed that you can do these things.

To protect your rights, we need to make restrictions that forbid distributors to deny you these rights or to ask you to surrender these rights. These restrictions translate to certain responsibilities for you if you distribute copies of the library or if you modify it.

For example, if you distribute copies of the library, whether gratis or for a fee, you must give the recipients all the rights that we gave you. You must make sure that they, too, receive or can get the source code. If you link other code with the library, you must provide complete object files to the recipients, so that they can relink them with the library after making changes to the library and recompiling it. And you must show them these terms so they know their rights.

We protect your rights with a two-step method: (1) we copyright the library, and (2) we offer you this license, which gives you legal permission to copy, distribute and/or modify the library.

To protect each distributor, we want to make it very clear that there is no warranty for the free library. Also, if the library is modified by someone else and passed on, the recipients should know that what they have is not the original version, so that the original author's reputation will not be affected by problems that might be introduced by others.

Finally, software patents pose a constant threat to the existence of any free program. We wish to make sure that a company cannot effectively restrict the users of a free program by obtaining a restrictive license from a patent holder. Therefore, we insist that any patent license obtained for a version of the library must be consistent with the full freedom of use specified in this license.

Most GNU software, including some libraries, is covered by the ordinary GNU General Public License. This license, the GNU Lesser General Public License, applies to certain designated libraries, and is quite different from the ordinary General Public License. We use this license for certain libraries in order to permit linking those libraries into non-free programs.

When a program is linked with a library, whether statically or using a shared library, the combination of the two is legally speaking a combined work, a derivative of the original library. The ordinary General Public License therefore permits such linking only if the entire combination fits its criteria of freedom. The Lesser General Public License permits more lax criteria for linking other code with the library.

We call this license the "Lesser" General Public License because it does Less to protect the user's freedom than the ordinary General Public License. It also provides other free software developers Less of an advantage over competing non-free programs. These disadvantages are the reason we use the ordinary General Public License for many libraries. However, the Lesser license provides advantages in certain special circumstances.

For example, on rare occasions, there may be a special need to encourage the widest possible use of a certain library, so that it becomes a de-facto standard. To achieve this, non-free programs must be allowed to use the library. A more frequent case is that a free library does the same job as widely used non-free libraries. In this case, there is little to gain by limiting the free library to free software only, so we use the Lesser General Public License.

In other cases, permission to use a particular library in non-free programs enables a greater number of people to use a large body of free software. For example, permission to use the GNU C Library in non-free programs enables many more people to use the whole GNU operating system, as well as its variant, the GNU/Linux operating system.

Although the Lesser General Public License is Less protective of the users' freedom, it does ensure that the user of a program that is linked with the Library has the freedom and the wherewithal to run that program using a modified version of the Library.

The precise terms and conditions for copying, distribution and modification follow. Pay close attention to the difference between a "work based on the library" and a "work that uses the library". The former contains code derived from the library, whereas the latter must be combined with the library in order to run.

GNU LESSER GENERAL PUBLIC LICENSE

## TERMS AND CONDITIONS FOR COPYING, DISTRIBUTION AND MODIFICATION

0. This License Agreement applies to any software library or other program which contains a notice placed by the copyright holder or other authorized party saying it may be distributed under the terms of this Lesser General Public License (also called "this License"). Each licensee is addressed as "you".

A "library" means a collection of software functions and/or data prepared so as to be conveniently linked with application programs (which use some of those functions and data) to form executables.

The "Library", below, refers to any such software library or work which has been distributed under these terms. A "work based on the Library" means either the Library or any derivative work under copyright law: that is to say, a work containing the Library or a portion of it, either verbatim or with modifications and/or translated straightforwardly into another language. (Hereinafter, translation is included without limitation in the term "modification".)

"Source code" for a work means the preferred form of the work for making modifications to it. For a library, complete source code means all the source code for all modules it contains, plus any associated interface definition files, plus the scripts used to control compilation and installation of the library.

Activities other than copying, distribution and modification are not covered by this License; they are outside its scope. The act of running a program using the Library is not restricted, and output from such a program is covered only if its contents constitute a work based on the Library (independent of the use of the Library in a tool for writing it). Whether that is true depends on what the Library does and what the program that uses the Library does.

1. You may copy and distribute verbatim copies of the Library's complete source code as you receive it, in any medium, provided that you conspicuously and appropriately publish on each copy an appropriate copyright notice and disclaimer of warranty; keep intact all the notices that refer to this License and to the absence of any warranty; and distribute a copy of this License along with the Library.

You may charge a fee for the physical act of transferring a copy, and you may at your option offer warranty protection in exchange for a fee.

2. You may modify your copy or copies of the Library or any portion of it, thus forming a work based on the Library, and copy and distribute such modifications or work under the terms of Section 1 above, provided that you also meet all of these conditions:

- a. The modified work must itself be a software library.
- b. You must cause the files modified to carry prominent notices stating that you changed the files and the date of any change.
- c. You must cause the whole of the work to be licensed at no charge to all third parties under the terms of this License.
- d. If a facility in the modified Library refers to a function or a table of data to be supplied by an application program that uses the facility, other than as an argument passed when the facility is invoked, then you must make a good faith effort to ensure that, in the event an application does not supply such function or table, the facility still operates, and performs whatever part of its purpose remains meaningful.

(For example, a function in a library to compute square roots has a purpose that is entirely well-defined independent of the application. Therefore, Subsection 2d requires that any application-supplied function or table used by this function must be optional: if the application does not supply it, the square root function must still compute square roots.)

These requirements apply to the modified work as a whole. If identifiable sections of that work are not derived from the Library, and can be reasonably considered independent and separate works in themselves, then this License, and its terms, do not apply to those sections when you distribute them as separate works. But when you distribute the same sections as part of a whole which is a work based on the Library, the distribution of the whole must be on the terms of this License, whose permissions for other licensees extend to the entire whole, and thus to each and every part regardless of who wrote it.

Thus, it is not the intent of this section to claim rights or contest your rights to work written entirely by you; rather, the intent is to exercise the right to control the distribution of derivative or collective works based on the Library.

In addition, mere aggregation of another work not based on the Library with the Library (or with a work based on the Library) on a volume of a storage or distribution medium does not bring the other work under the scope of this License.

3. You may opt to apply the terms of the ordinary GNU General Public License instead of this License to a given copy of the Library. To do this, you must alter all the notices that refer to this License, so that they refer to the ordinary GNU General Public License, version 2, instead of to this License. (If a newer version than version 2 of the ordinary GNU General Public License has appeared, then you can specify that version instead if you wish.) Do not make any other change in these notices.

Once this change is made in a given copy, it is irreversible for that copy, so the ordinary GNU General Public License applies to all subsequent copies and derivative works made from that copy.

This option is useful when you wish to copy part of the code of the Library into a program that is not a library.

4. You may copy and distribute the Library (or a portion or derivative of it, under Section 2) in object code or executable form under the terms of Sections 1 and 2 above provided that you accompany it with the complete corresponding machine-readable source code, which must be distributed under the terms of Sections 1 and 2 above on a medium customarily used for software interchange.

If distribution of object code is made by offering access to copy from a designated place, then offering equivalent access to copy the source code from the same place satisfies the requirement to distribute the source code, even though third parties are not compelled to copy the source along with the object code.

5. A program that contains no derivative of any portion of the Library, but is designed to work with the Library by being compiled or linked with it, is called a "work that uses the Library". Such a work, in isolation, is not a derivative work of the Library, and therefore falls outside the scope of this License.

However, linking a "work that uses the Library" with the Library creates an executable that is a derivative of the Library (because it contains portions of the Library), rather than a "work that uses the library". The executable is therefore covered by this License. Section 6 states terms for distribution of such executables.

When a "work that uses the Library" uses material from a header file that is part of the Library, the object code for the work may be a derivative work of the Library even though the source code is not. Whether this is true is especially significant if the work can be linked without the Library, or if the work is itself a library. The threshold for this to be true is not precisely defined by law.

If such an object file uses only numerical parameters, data structure layouts and accessors, and small macros and small inline functions (ten lines or less in length), then the use of the object file is unrestricted, regardless of whether it is legally a derivative work. (Executables containing this object code plus portions of the Library will still fall under Section 6.)

Otherwise, if the work is a derivative of the Library, you may distribute the object code for the work under the terms of Section 6. Any executables containing that work also fall under Section 6, whether or not they are linked directly with the Library itself.

6. As an exception to the Sections above, you may also combine or link a "work that uses the Library" with the Library to produce a work containing portions of the Library, and distribute that work under terms of your choice, provided that the terms permit modification of the work for the customer's own use and reverse engineering for debugging such modifications.

You must give prominent notice with each copy of the work that the Library is used in it and that the Library and its use are covered by this License. You must supply a copy of this License. If the work during execution displays copyright notices, you must include the copyright notice for the Library among them, as well as a reference directing the user to the copy of this License. Also, you must do one of these things:

a. Accompany the work with the complete corresponding machine-readable source code for the Library including whatever changes were used in the work (which must be distributed under Sections 1 and 2 above); and, if the work is an executable linked with the Library, with the complete machine-readable "work that uses the Library", as object code and/or source code, so that the user can modify the Library and then relink to produce a modified executable containing the modified Library. (It is understood that the user who changes the contents of definitions files in the Library will not necessarily be able to recompile the application to use the modified definitions.)

b. Use a suitable shared library mechanism for linking with the Library. A suitable mechanism is one that (1) uses at run time a copy of the library already present on the user's computer system, rather than copying library functions into the executable, and (2) will operate properly with a modified version of the library, if the user installs one, as long as the modified version is interface-compatible with the version that the work was made with.

c. Accompany the work with a written offer, valid for at least three years, to give the same user the materials specified in Subsection 6a, above, for a charge no more than the cost of performing this distribution.

d. If distribution of the work is made by offering access to copy from a designated place, offer equivalent access to copy the above specified materials from the same place.

e. Verify that the user has already received a copy of these materials or that you have already sent this user a copy.

For an executable, the required form of the "work that uses the Library" must include any data and utility programs needed for reproducing the executable from it. However, as a special exception, the materials to be distributed need not include anything that is normally distributed (in either source or binary form) with the major components (compiler, kernel, and so on) of the operating system on which the executable runs, unless that component itself accompanies the executable.

It may happen that this requirement contradicts the license restrictions of other proprietary libraries that do not normally accompany the operating system. Such a contradiction means you cannot use both them and the Library together in an executable that you distribute.

7. You may place library facilities that are a work based on the Library side-by-side in a single library together with other library facilities not covered by this License, and distribute such a combined library, provided that the separate distribution of the work based on the Library and of the other library facilities is otherwise permitted, and provided that you do these two

things:

a. Accompany the combined library with a copy of the same work based on the Library, uncombined with any other library facilities. This must be distributed under the terms of the Sections above.

b. Give prominent notice with the combined library of the fact that part of it is a work based on the Library, and explaining where to find the accompanying uncombined form of the same work.

8. You may not copy, modify, sublicense, link with, or distribute the Library except as expressly provided under this License. Any attempt otherwise to copy, modify, sublicense, link with, or distribute the Library is void, and will automatically terminate your rights under this License. However, parties who have received copies, or rights, from you under this License will not have their licenses terminated so long as such parties remain in full compliance.

9. You are not required to accept this License, since you have not signed it. However, nothing else grants you permission to modify or distribute the Library or its derivative works. These actions are prohibited by law if you do not accept this License. Therefore, by modifying or distributing the Library (or any work based on the Library), you indicate your acceptance of this License to do so, and all its terms and conditions for copying, distributing or modifying the Library or works based on it.

10. Each time you redistribute the Library (or any work based on the Library), the recipient automatically receives a license from the original licensor to copy, distribute, link with or modify the Library subject to these terms and conditions. You may not impose any further restrictions on the recipients' exercise of the rights granted herein. You are not responsible for enforcing compliance by third parties with this License.

11. If, as a consequence of a court judgment or allegation of patent infringement or for any other reason (not limited to patent issues), conditions are imposed on you (whether by court order, agreement or otherwise) that contradict the conditions of this License, they do not excuse you from the conditions of this License. If you cannot distribute so as to satisfy simultaneously your obligations under this License and any other pertinent obligations, then as a consequence you may not distribute the Library at all. For example, if a patent license would not permit royalty-free redistribution of the Library by all those who receive copies directly or indirectly through you, then the only way you could satisfy both it and this License would be to refrain entirely from distribution of the Library.

If any portion of this section is held invalid or unenforceable under any particular circumstance, the balance of the section is intended to apply, and the section as a whole is intended to apply in other circumstances.

It is not the purpose of this section to induce you to infringe any patents or other property right claims or to contest validity of any such claims; this section has the sole purpose of protecting the integrity of the free software distribution system which is implemented by public license practices. Many people have made generous contributions to the wide range of software distributed through that system in reliance on consistent application of that system; it is up to the author/donor to decide if he or she is willing to distribute software through any other system and a licensee cannot impose that choice.

This section is intended to make thoroughly clear what is believed to be a consequence of the rest of this License.

12. If the distribution and/or use of the Library is restricted in certain countries either by patents or by copyrighted interfaces, the original copyright holder who places the Library under this License may add an explicit geographical distribution limitation excluding those countries, so that distribution is permitted only in or among countries not thus excluded. In such case, this License incorporates the limitation as if written in the body of this License.

13. The Free Software Foundation may publish revised and/or new versions of the Lesser General Public License from time to time. Such new versions will be similar in spirit to the present version, but may differ in detail to address new problems or concerns. Each version is given a distinguishing version number. If the Library specifies a version number of this License which applies to it and "any later version", you have the option of following the terms and conditions either of that version or of any later version published by the Free Software Foundation. If the Library does not specify a license version number, you may choose any version ever published by the Free Software Foundation.

14. If you wish to incorporate parts of the Library into other free programs whose distribution conditions are incompatible with these, write to the author to ask for permission. For software which is copyrighted by the Free Software Foundation, write to the Free Software Foundation; we sometimes make exceptions for this. Our decision will be guided by the two goals of preserving the free status of all derivatives of our free software and of promoting the sharing and reuse of software generally.

#### NO WARRANTY

15. BECAUSE THE LIBRARY IS LICENSED FREE OF CHARGE, THERE IS NO WARRANTY FOR THE LIBRARY, TO THE EXTENT PERMITTED BY APPLICABLE LAW. EXCEPT WHEN OTHERWISE STATED IN WRITING THE COPYRIGHT HOLDERS AND/OR OTHER PARTIES PROVIDE THE LIBRARY "AS IS" WITHOUT WARRANTY OF ANY KIND, EITHER EXPRESSED OR IMPLIED, INCLUDING, BUT NOT LIMITED TO, THE IMPLIED WARRANTIES OF MERCHANTABILITY AND FITNESS FOR A PARTICULAR PURPOSE. THE ENTIRE RISK AS TO THE QUALITY AND PERFORMANCE OF THE LIBRARY IS WITH YOU. SHOULD THE LIBRARY PROVE DEFECTIVE, YOU ASSUME THE COST OF ALL NECESSARY SERVICING, REPAIR OR CORRECTION.

16. IN NO EVENT UNLESS REQUIRED BY APPLICABLE LAW OR AGREED TO IN WRITING WILL ANY COPYRIGHT HOLDER, OR ANY OTHER PARTY WHO MAY MODIFY AND/OR REDISTRIBUTE THE LIBRARY AS PERMITTED ABOVE, BE LIABLE TO YOU FOR DAMAGES, INCLUDING ANY GENERAL, SPECIAL, INCIDENTAL OR CONSEQUENTIAL DAMAGES ARISING OUT OF THE USE OR

INABILITY TO USE THE LIBRARY (INCLUDING BUT NOT LIMITED TO LOSS OF DATA OR DATA BEING RENDERED INACCURATE OR LOSSES SUSTAINED BY YOU OR THIRD PARTIES OR A FAILURE OF THE LIBRARY TO OPERATE WITH ANY OTHER SOFTWARE), EVEN IF SUCH HOLDER OR OTHER PARTY HAS BEEN ADVISED OF THE POSSIBILITY OF SUCH DAMAGES.

END OF TERMS AND CONDITIONS

How to Apply These Terms to Your New Libraries

If you develop a new library, and you want it to be of the greatest possible use to the public, we recommend making it free software that everyone can redistribute and change. You can do so by permitting redistribution under these terms (or, alternatively, under the terms of the ordinary General Public License).

To apply these terms, attach the following notices to the library. It is safest to attach them to the start of each source file to most effectively convey the exclusion of warranty; and each file should have at least the "copyright" line and a pointer to where the full notice is found.

1 April 1990

Lexmark International, Inc.

That's all there is to it!

---

## Microsoft Corporation Notices

1. This product may incorporate intellectual property owned by Microsoft Corporation. The terms and conditions upon which Microsoft is licensing such intellectual property may be found at <http://go.microsoft.com/fwlink/?LinkId=52369>.
2. This product is based on Microsoft Print Schema technology. You may find the terms and conditions upon which Microsoft is licensing such intellectual property at <http://go.microsoft.com/fwlink/?LinkId=83288>.